

سائنس اور ٹکنالوجی

دسویں جماعت

حصہ اول

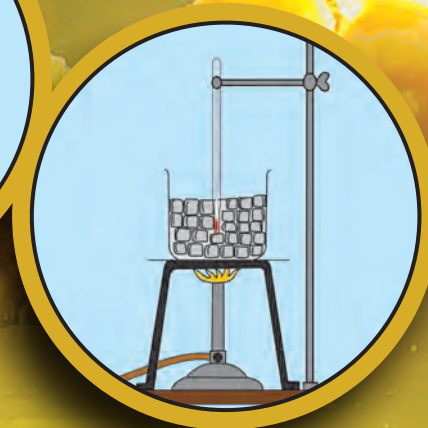
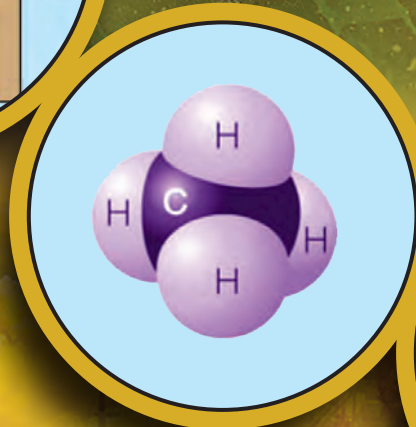
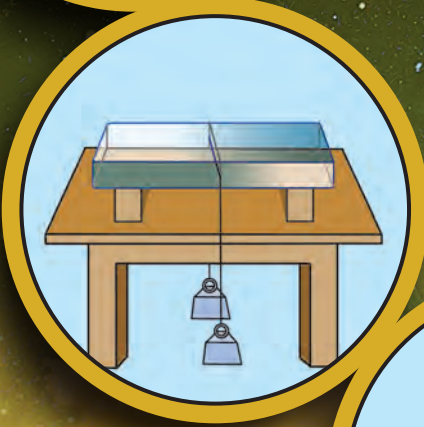
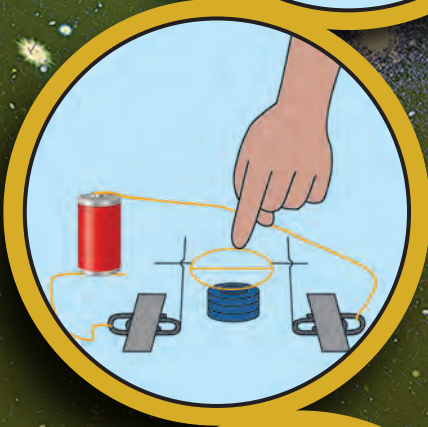
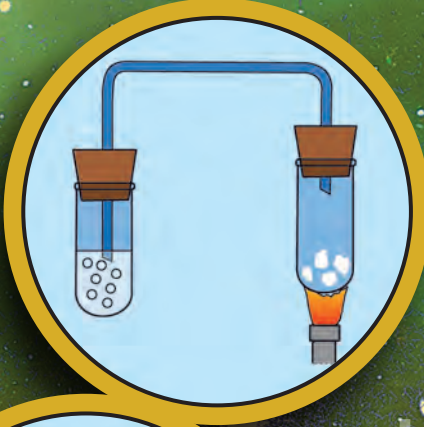

Ω

β

λ

ν

N

بھارت کا آئین

حصہ 4 الف

بنیادی فرائض

حصہ 51 الف

بنیادی فرائض - بھارت کے ہر شہری کا یہ فرض ہوگا کہ وہ...

- (الف) آئین پر کاربند رہے اور اس کے نصب العین اور اداروں، قومی پرچم اور قومی ترانے کا احترام کرے۔
- (ب) ان اعلیٰ نصب العین کو عزیز رکھے اور ان کی تقلید کرے جو آزادی کی تحریک میں قوم کی رہنمائی کرتے رہے ہیں۔
- (ج) بھارت کے اقتدار اعلیٰ، اتحاد اور سالمیت کو مستحکم بنیادوں پر استوار کر کے ان کا تحفظ کرے۔
- (د) ملک کی حفاظت کرے اور جب ضرورت پڑے قومی خدمت انجام دے۔
- (ه) مذہبی، لسانی اور علاقائی و طبقاتی تفرقات سے قطع نظر بھارت کے عوام الناس کے مابین یک جہتی اور عام بھائی چارے کے جذبے کو فروغ دے نیز ایسی حرکات سے باز رہے جن سے خواتین کے وقار کو ٹھیس پہنچتی ہو۔
- (و) ملک کی ملی جلی ثقافت کی قدر کرے اور اسے برقرار رکھے۔
- (ز) قدرتی ماحول کو جس میں جنگلات، جھیلیں، دریا اور جنگلی جانور شامل ہیں محفوظ رکھے اور بہتر بنائے اور جانداروں کے تئیں محبت و شفقت کا جذبہ رکھے۔
- (ح) دانشورانہ رویے سے کام لے کر انسان دوستی اور تحقیقی و اصلاحی شعور کو فروغ دے۔
- (ط) قومی جاندار کا تحفظ کرے اور تشدد سے گریز کرے۔
- (ی) تمام انفرادی اور اجتماعی شعبوں کی بہتر کارکردگی کے لیے کوشاں رہے تاکہ قوم متواتر ترقی و کامیابی کی منازل طے کرنے میں سرگرم عمل رہے۔
- (ک) اگر ماں باپ یا ولی ہے، چھ سال سے چودہ سال تک کی عمر کے اپنے بچے یا وارڈ، جیسی بھی صورت ہو، کے لیے تعلیم کے مواقع فراہم کرے۔

سرکاری فیصلہ نمبر: ابھیاس-۲۱۱۶/ (پر۔ نمبر ۱۶/۴۳) ایس ڈی-۴ مؤرخہ ۲۵ اپریل ۲۰۱۶ء کے مطابق قائم کردہ
رابطہ کار کمیٹی کی ۲۹ دسمبر ۲۰۱۷ء کو منعقدہ نشست میں اس کتاب کو تعلیمی سال ۱۹-۲۰۱۸ء سے درسی کتاب کے طور پر منظوری دی گئی۔

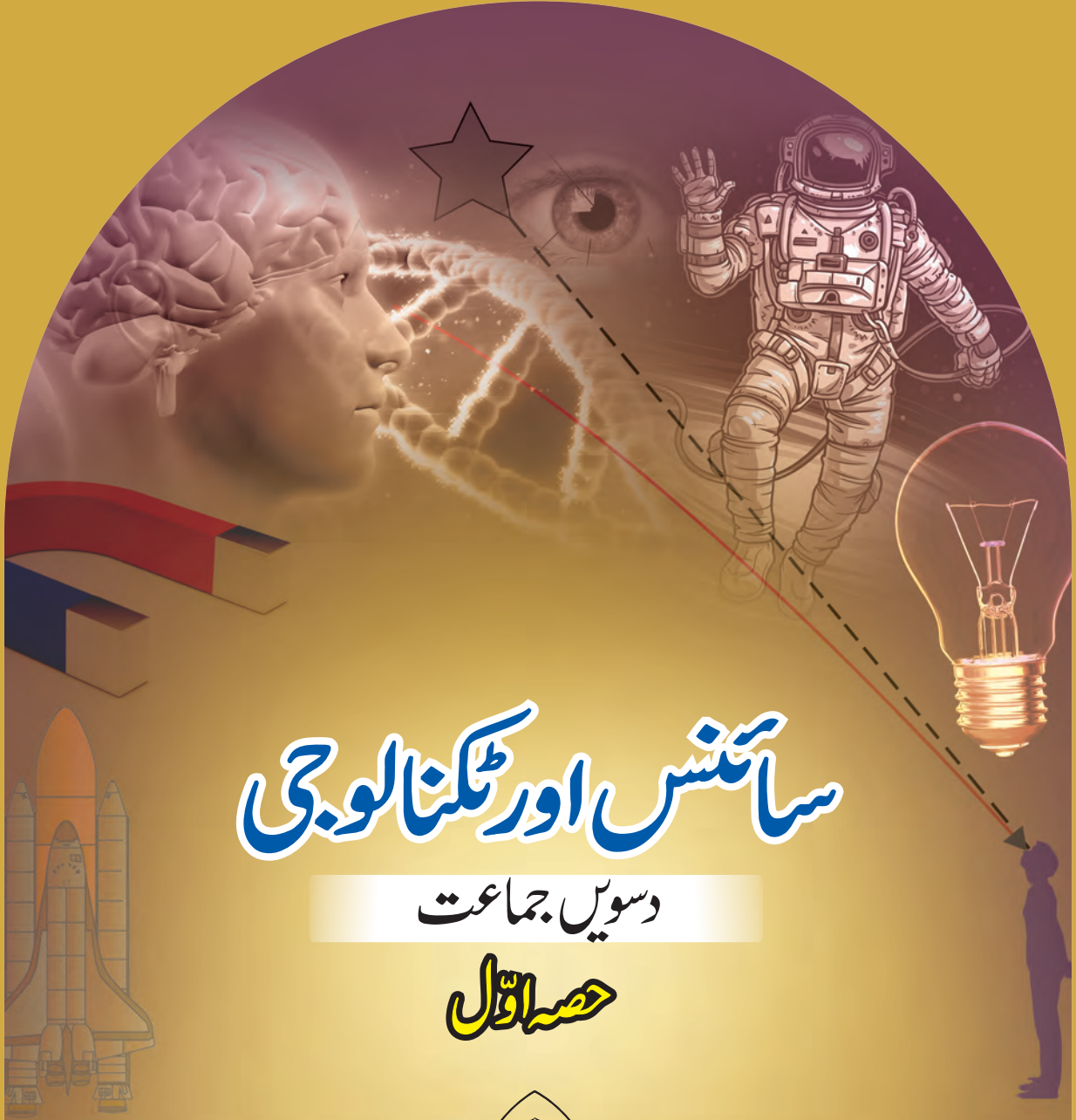

سائنس اور ٹکنالوجی

دسویں جماعت

حصہ اول



مہاراشٹر راجیہ پاٹھیہ لستک نرمتی وا ابھیاس کرم سنشودھن منڈل، پونہ۔



I2TT9H

اپنے اسمارٹ فون میں انسٹال کردہ Diksha App کے توسط سے درسی کتاب کے پہلے صفحے پر درج Q.R. code اسکین کرنے سے ڈیجیٹل درسی کتاب اور ہر سبق میں درج Q.R. code کے ذریعے متعلقہ سبق کی درس و تدریس کے لیے مفید سمعی و بصری وسائل دستیاب ہوں گے۔

پہلا ایڈیشن: ۲۰۱۸ء (2018)

اصلاح شدہ ایڈیشن: ۲۰۲۲ء (2022)

© مہاراشٹرا جیہ پائھیہ پبلیکیشنز اور ایڈیٹنگ کمپنی، پونہ-411004

اس کتاب کے جملہ حقوق مہاراشٹرا جیہ پائھیہ پبلیکیشنز اور ایڈیٹنگ کمپنی، پونہ کے حق میں محفوظ ہیں۔ اس کتاب کا کوئی بھی حصہ ڈائریکٹر، مہاراشٹرا جیہ پائھیہ پبلیکیشنز اور ایڈیٹنگ کمپنی، پونہ کی تحریری اجازت کے بغیر شائع نہیں کیا جاسکتا۔

Urdu Translators

Mr. Ansari Khaleel Ahmed Ab. Hameed
Mr. Ansari Ashfaque Ahmed Ab. Jabbar
Mr. Aamir Jamal Ziauddin Siddiqui
Mr. S. Aga Mohd. Gulam Samdani
Mr. Abdul Hameed Ansari

Scrutinizers

Dr. Qamar Shareef
Mrs. Aqueela Siddiqui

Co-ordinator (Urdu)

Khan Navedul Haque Inamul Haque,
Special Officer for Urdu,
M.S. Bureau of Textbooks, Balbharati

Co-ordinator (Marathi)

Shri Rajeev Arun Patole
Special Officer for Science

Urdu D.T.P. & Layout

Asif Nisar Sayyed
Yusra Graphics, 305, Somwar Peth, Pune

Cover & Designing

Shri Vivekanand Shivshankar Patil
Kumari Aashna Adwani

Production

Shri Sachchitanand Aphale
Chief Production Officer
Shri Rajendra Vispute
Production Officer, Balbharati

Paper

70 GSM Creamvowe

Print Order

Printer

Publisher

Shri Vivek Uttam Gosavi
Controller,
M.S. Bureau of Textbook Production,
Prabhadevi, Mumbai - 25.

مضمون سائنس کمیٹی:

- ڈاکٹر چندر شیکھر وسنت راؤ مرکر، صدر
- ڈاکٹر دلپ سدیشیو جوگ، رکن
- ڈاکٹر سشمادلیپ جوگ، رکن
- ڈاکٹر پشپاکھرے، رکن
- ڈاکٹر امتیاز ایس۔ ملا، رکن
- ڈاکٹر جے دیپ ونانگ سالی، رکن
- ڈاکٹر اچھے جیرے، رکن
- ڈاکٹر سلسبھانن ودھاتے، رکن
- شری مرنانی دیسانی، رکن
- شری گجانن شیواجی راؤ سوریه نئی، رکن
- شری سدھیر یادوراؤ کامبلے، رکن
- شری مہتی دیپالی دھنڈے بھالے، رکن
- شری راجیوارون پاٹولے، رکن۔ سکریٹری

مضمون سائنس اسٹڈی گروپ:

- ڈاکٹر پربھاکر ناگانا تھ شیراگر
- ڈاکٹر وشنو وازے
- ڈاکٹر شیخ محمد واقع الدین ایچ۔
- ڈاکٹر گاگزی گورکھ ناتھ چوڈھے
- ڈاکٹر اے ڈگمبھراجن
- شری سندھپ پوٹ لال چورڈیا
- شری سچن اشوک بارنکے
- شری مہتی شویتا دلپ ٹھاکر
- شری راجیش وامن راؤ رومن
- شری ہینت اچوت لاگ وکر
- شری مہتی کانچن راجندر سورٹے
- شری ناگیش بھیم سیوک تیلگوٹے
- شری شنکر بھکن راجپوت
- شری وشواس بھاوے
- شری پرشانت پنڈت راؤ کولے
- شری دیانکر وشنو ویدھی
- شری سکمار شریک نوے
- گجانن ناگوراؤ جی مانکر
- شری روپیش دکر ٹھاکر
- شری محمد عتیق عبدال شیخ
- شری مہتی انیتا پائل
- شری مہتی انجلی لکشمی کانت کھڑکے
- شری مہتی منیشا راجندر دہی ویکر
- شری مہتی جیوتی میڈیا پلوار
- شری مہتی وپتی چندن سنگھ بشت
- شری مہتی پشپ لٹا گاونڈے
- شری منوج راجگڈالے
- شری مہتی جیوتی دامودر کرنے

بھارت کا آئین

تمہید

ہم بھارت کے عوام متانت و سنجیدگی سے عزم کرتے ہیں کہ بھارت کو
ایک مقتدر سماج وادی غیر مذہبی عوامی جمہوریہ بنائیں
اور اس کے تمام شہریوں کے لیے حاصل کریں:
انصاف، سماجی، معاشی اور سیاسی؛
آزادی خیال، اظہار، عقیدہ، دین اور عبادت؛
مساوات بہ اعتبار حیثیت اور موقع،
اور ان سب میں
اُخوت کو ترقی دیں جس سے فرد کی عظمت اور قوم کے اتحاد اور
سالمیت کا تئیں ہو؛
اپنی آئین ساز اسمبلی میں آج چھبیس نومبر ۱۹۴۹ء کو یہ آئین
ذریعہ ہند اختیار کرتے ہیں،
وضع کرتے ہیں اور اپنے آپ پر نافذ کرتے ہیں۔

راشٹر گیت

جَنَگَن مَن - اِدھ نائیک جیہ ہے
بھارت - بھاگیہ ودھاتا۔

پنجاب، سندھ، گجرات، مراٹھا،
دراوڑ، اُتکل، بنگ،

وندھیہ، ہماچل، یمنا، گنگا،
اُتھل جَل دھ ترنگ،

تو شُبھ نامے جاگے، تو شُبھ آسَس ماگے،
گاہے تو جیہے گا تھا،

جَنَگَن منگل دایک جیہ ہے،
بھارت - بھاگیہ ودھاتا۔

جیہ ہے، جیہ ہے، جیہ ہے،
جیہ جیہ جیہ، جیہ ہے۔

عہد

بھارت میرا ملک ہے۔ سب بھارتی میرے بھائی اور بہنیں ہیں۔

مجھے اپنے وطن سے پیار ہے اور میں اس کے عظیم و گونا گوں ورثے پر
فخر محسوس کرتا ہوں۔ میں ہمیشہ اس ورثے کے قابل بننے کی کوشش کروں گا۔

میں اپنے والدین، استادوں اور بزرگوں کی عزت کروں گا اور ہر ایک
سے خوش اخلاقی کا برتاؤ کروں گا۔

میں اپنے ملک اور اپنے لوگوں کے لیے خود کو وقف کرنے کی قسم کھاتا
ہوں۔ اُن کی بہتری اور خوش حالی ہی میں میری خوشی ہے۔

پیش لفظ

عزیز طلبہ!

دسویں جماعت میں آپ کا استقبال ہے۔ نئے منظور شدہ نصاب پر مبنی سائنس اور ٹکنالوجی کی یہ درسی کتاب آپ کو پیش کرتے ہوئے ہمیں بہت خوشی ہو رہی ہے۔ پرائمری سطح سے اب تک سائنس کی تعلیم آپ نے مختلف درسی کتابوں کے ذریعے حاصل کی ہے۔ اس درسی کتاب سے آپ کو سائنس کے بنیادی تصورات اور ٹکنالوجی کا مطالعہ ایک الگ نظریے اور سائنس کی مختلف شاخوں کے واسطے سے کرنا ہے۔

سائنس اور ٹکنالوجی حصہ - اوّل کی درسی کتاب کا خاص مقصد روزمرہ زندگی سے متعلق سائنس اور ٹکنالوجی کو سمجھنے اور سمجھانے ہے۔ سائنس میں تصورات، نظریات اور قوانین کو سمجھتے ہوئے عملی زندگی سے ان کا تعلق جانے۔ اس درسی کتاب کا مطالعہ کرتے ہوئے 'ذرا یاد کیجیے، بتائیے تو بھلا!' کا استعمال اعداے کے لیے کیجیے۔ 'مشاہدہ کر کے گفتگو کیجیے، عمل کیجیے' ایسے کئی عمل کے ذریعے آپ سائنس سیکھنے والے ہیں۔ آپ یہ تمام عمل شعوری طور پر کیجیے۔ 'آئیے، دماغ پر زور دیں، تلاش کیجیے، ذرا سوچیے!' ایسے کئی عمل آپ کی فکر اور سوچ کو فروغ دیں گے۔

درسی کتاب میں کئی تجربات شامل کیے گئے ہیں۔ یہ تجربات، ان کی عمل آوری اور ضروری مشاہدات میں آپ احتیاط برتیں۔ اسی طرح جہاں ضرورت ہو اپنے اساتذہ، سرپرستوں اور ہم جماعتوں کی مدد لیں۔ آپ کی روزمرہ زندگی میں کئی ایسے واقعات سے تعلق رکھنے والی سائنس کی پر تیں کھولنے والی خصوصی معلومات اور اس پر منحصر ارتقا پذیر ٹکنالوجی اس درسی کتاب میں تجربات کے ذریعے واضح کی گئی ہے۔ آج کے تیز رفتار ٹکنیکی دور میں کمپیوٹر اور اسمارٹ فون سے تو آپ واقف ہی ہیں۔ درسی کتاب کا مطالعہ کرتے وقت حاصل شدہ ٹکنالوجی کے ذرائع کا معقول استعمال کیجیے تاکہ آپ کی تعلیم میں آسانی پیدا ہو۔ چنانچہ مطالعے کے لیے ایپ کی مدد سے Q.R. code کے ذریعے ہر سبق کی اضافی معلومات حاصل ہوگی۔ مذکورہ ایپ کے ذریعے حاصل شدہ مفید سمعی و بصری وسائل آپ کی موثر تدریس کے لیے یقیناً مفید ثابت ہوں گے۔

تجربات کرتے وقت مختلف آلات اور کیمیائی مادوں کے تعلق سے محتاط رہیے اور دوسروں کو بھی احتیاط برتنے کے لیے کہیے۔ نباتات، حیوانات سے متعلق عمل انجام دیتے وقت اور مشاہدات کے وقت ماحول کے تحفظ کی کوشش کرنا متوقع ہے۔ اس کا خیال رکھنا ضروری ہے کہ انھیں نقصان نہ پہنچے۔

اس درسی کتاب کا مطالعہ کرتے ہوئے، سیکھتے اور سمجھتے ہوئے آپ کے پسندیدہ حصے، نیز مطالعے کے دوران آنے والی مشکلات اور مسائل سے ہمیں ضرور واقف کروائیں۔

آپ کی تعلیمی ترقی کے لیے نیک خواہشات!



(ڈاکٹر سنیل کمر)

ڈائریکٹر

مہاراشٹر راجیہ پاٹھیہ پیسٹک نرمتی و
ابھیاس کرم سنشو دھن منڈل، پونہ

پونہ۔

تاریخ: 18 مارچ 2018، گڈی پاڑوا

بھارتیہ سور: 27 پھاگن 1939

- اساتذہ کے لیے -

- تیسری جماعت سے پانچویں جماعت تک آپ نے ماحول کے مطالعے کے تحت روزمرہ زندگی کی آسان سائنس کی معلومات طلبہ کو دی ہے۔ جبکہ چھٹی جماعت سے آٹھویں جماعت کی درسی کتاب کے ذریعے سائنس کا سرسری تعارف کروایا ہے۔ نویں جماعت میں سائنس اور ٹکنالوجی نامی درسی کتاب کے ذریعے سائنس اور ٹکنالوجی کا باہمی تعلق واضح کیا گیا ہے۔
- سائنس کی تعلیم کا بنیادی مقصد یہ ہے کہ طلبہ روزمرہ زندگی میں ہونے والے واقعات پر منطقی اور شعوری طور پر غور و فکر کر سکیں۔
- دسویں جماعت کے طلبہ کی عمر کا لحاظ رکھتے ہوئے ماحول کے واقعات سے متعلق ان کا تجسس اور ان واقعات کی وجوہات کا پتہ لگانے کی عادت اور قائدانہ صلاحیت کو سیکھنے کے لیے طلبہ کو صحیح مواقع فراہم کرنا ضروری ہے۔
- سائنس کی تعلیم حاصل کرنے کے عمل میں مشاہدہ، منطق، قیاس اور اندازہ، موازنہ کرنے اور حاصل شدہ معلومات کا استعمال کرنے کے لیے تجربہ کرنے کی تجرباتی مہارت ضروری ہے۔ اس لیے تجربہ گاہ میں کیے جانے والے تجربات کرواتے وقت شعوری طور پر ان صلاحیتوں کے فروغ کی کوشش کرنا ضروری ہے۔ طلبہ کی جانب سے حاصل ہونے والے تمام مشاہدات کا اندراج قبول کر کے متوقع نتائج تک پہنچنے میں ان کی مدد کریں۔
- سائنس میں طلبہ کے لیے اعلیٰ تعلیم کی بنیاد گزاری یعنی ثانوی سطح پر دو سال ہوتے ہیں۔ یہی وجہ ہے کہ ان میں مضمون سائنس کے لیے دلچسپی پیدا کرنے اور اسے پروان چڑھانے کی ذمہ داری آپ پر ہے۔ مواد، مہارت کے ساتھ ساتھ سائنسی نقطہ نظر اور تخلیقیت کے ارتقا میں آپ تمام ہمیشہ کی طرح پیش پیش ہی رہیں گے۔
- طلبہ کو سیکھنے میں مدد کرتے ہوئے ڈرایا دیکھیے سرگرمی کا استعمال کر کے سبق کی سابقہ معلومات کا تجزیہ کیا جائے، طلبہ کے تجربات کے ذریعے حاصل کردہ معلومات اور ان کی منتشر معلومات کو یکجا کر کے سبق کی تمہید کے لیے سبق کی ابتدا میں 'بتائیے تو بھلا!' چونکہ استعمال کیا جائے۔ ان پر عمل کرتے وقت آپ کے ذہن میں پیدا ہونے والے مختلف سوالوں اور سرگرمیوں کا استعمال ضرور کریں۔ مواد سے متعلق وضاحت کرتے وقت 'عمل کیجیے' جبکہ آپ کو تجربہ بتانا ہو تو 'آئیے، عمل کر کے دیکھیں' کا استعمال درسی کتاب میں کیا گیا ہے۔ سبق اور سابقہ معلومات کو یکجا کر کے استعمال کے لیے 'آئیے، دماغ پر زور دیں'، اسے ہمیشہ ذہن میں رکھیں کے توسط سے طلبہ کو کچھ اہم معلومات یا اقدار دی ہوئی ہیں۔ 'تلاش کیجیے، معلومات حاصل کیجیے، کیا آپ جانتے ہیں؟' سائنس دانوں کا تعارف، یہ تمام عنوانات درسی کتاب سے باہر کی معلومات کا تصور اجاگر کرنے کے لیے، مزید معلومات حاصل کرنے کے لیے اور آزادانہ طور پر حوالے تلاش کرنے کی عادت پیدا کرنے کے لیے ہیں۔
- یہ درسی کتاب محض جماعت میں پڑھنے اور سمجھا کر تدریس کے لیے نہیں ہے بلکہ اس کے مطابق سرگرمیوں کے ذریعے طلبہ کس طرح معلومات حاصل کر سکتے ہیں اس کی رہنمائی کے لیے ہے۔ درسی کتاب میں درج مقاصد کے حصول کے لیے جماعت میں غیر رسمی ماحول ہونا چاہیے۔ زیادہ سے زیادہ طلبہ کو مباحثوں، تجربات اور سرگرمیوں میں حصہ لینے کی ترغیب دی جائے۔ طلبہ کے ذریعے مکمل کی گئی سرگرمیاں، منصوبوں وغیرہ کے تعلق سے جماعت میں روداد خوانی، پیشکش، یوم سائنس کے علاوہ مختلف اہم یوم منانے کا خصوصی اہتمام کیا جائے۔
- درسی کتاب میں سائنس اور ٹکنالوجی کے ساتھ ساتھ انفارمیشن ٹکنالوجی کو بھی مربوط کیا گیا ہے۔ مختلف سائنسی تصورات کا مطالعہ کرتے وقت ان کا استعمال کرنا متوقع ہے۔ اسے اپنی رہنمائی میں کروائیں۔

سرورق اور پشتی ورق: درسی کتاب میں مختلف سرگرمیاں، تجربے اور تصورات کی اشکال

DISCLAIMER Note : All attempts have been made to contact copy righters (©) but we have not heard from them. We will be pleased to acknowledge the copy right holder (s) in our next edition if we learn from them.

متوقع صلاحیتیں: دسویں جماعت

درسی کتاب 'سائنس اور ٹکنالوجی حصہ - اول' کے ذریعے طلبہ میں درج ذیل صلاحیتیں پیدا ہونا متوقع ہے۔

ہمارے استعمال کی اشیا

- * عناصر کی جماعت بندی کر کے اس کے مقام کی وضاحت کرنا۔
- * دوسرے مرکبات کے درمیان ہونے والے کیمیائی تعامل کو پہچاننا۔
- * تجربے کی بنیاد پر کیمیائی تعامل کی جانچ کر کے نتیجہ اخذ کرنا۔
- * نامکمل یا غلط کیمیائی تعامل کی اصلاح کرنا۔
- * کاربنی مرکبات کی خصوصیات کی جانچ تجربے کے ذریعے کرنا۔
- * صحت پر کیمیائی تعاملات سے ہونے والے اثرات کو دھیان میں رکھ کر تجربے کے دوران ضروری احتیاط برتنا۔
- * روزمرہ زندگی میں کاربنی مرکبات کے استعمال سے ہونے والے مضر اثرات سے سائنسی نقطہ نظر کے مطابق سماج کو آگاہ کرنا۔
- * دھاتوں کے کیمیائی تعاملات کا روزمرہ زندگی میں تعلق پہچان کرنا۔

دنیا

- * خلائی تحقیقات میں مختلف تحقیقات کی معلومات کا تجزیہ کر کے اس کی حقیقت کے ذریعے تو ہم پرستی کا خاتمہ کرنا۔
- * خلائی تحقیقات میں بھارت کی فعال شرکت کی معلومات حاصل کرنا۔
- * خلائی تحقیقات سے متعلق مستقبل میں ترقی کے امکانات تلاش کرنا۔

رفتار، قوت اور مشین

- * ثقافتی کشش اور رفتار کے تعلق کی بنا پر مختلف واقعات کی سائنسی وجوہات کی وضاحت کرنا۔
- * ثقافتی کشش اور رفتار کے تعلق سے ضابطوں کو اخذ کرنا اور اس کی بنا پر مختلف ریاضیاتی مثالیں حل کرنا۔

توانائی

- * توانائی کی قلت کے سنگین نتائج کے مد نظر اپنی روزمرہ زندگی کے معاملات کی منصوبہ بندی کرنا اور دوسروں کو ترغیب دینا۔
- * توانائی پر مبنی آلات کی تیاری، استعمال اور اس کی مرمت کرنا۔
- * برقی رو کے اثرات پر منحصر مختلف اصولوں کو جاننا اور نتیجہ اخذ کرنا۔
- * برقی رو کے اثرات پر منحصر مختلف ریاضیاتی مثالیں حل کرنا۔
- * روزمرہ زندگی میں برقی رو کے اثرات پر مبنی مختلف آلات کا مشاہدہ کر کے ان کے افعال کی وضاحت کرنا۔
- * عدسے سے تیار ہونے والے عکس کی شعاعی خاکوں کی مدد سے وضاحت کرنا۔
- * روشنی کی خصوصیات اور مختلف عدسوں کے ذریعے حاصل ہونے والے عکس اور روزمرہ زندگی میں مختلف آلات کے استعمال کی وضاحت کرنا۔
- * دی ہوئی معلومات کے مطابق عدسوں کا طولی ماسکہ معلوم کرنا۔
- * انسانی آنکھ کے نقائص کو پہچاننا اور اس کا علاج تلاش کرنا۔
- * انسانی آنکھ کا خاکہ صحیح طریقے سے بنانا۔

اطلاعاتی مواصلاتی ٹکنالوجی

- * اطلاعاتی مواصلاتی ٹکنالوجی کو روزمرہ زندگی میں استعمال کرنا۔
- * انٹرنیٹ کے ذریعے سائنس اور ٹکنالوجی کی معلومات کا لین دین کرنا۔
- * اطلاعاتی مواصلاتی ٹکنالوجی کے ذریعے مختلف شعبوں میں ہونے والی تبدیلیوں کی وضاحت کرنا۔
- * اطلاعاتی مواصلاتی ٹکنالوجی کا مناسب استعمال کرنے کے لیے بیداری پیدا کرنا۔
- * انٹرنیٹ کے ذریعے سائنس اور ٹکنالوجی کی مختلف حاصل شدہ معلومات کے ذریعے اندازے قائم کرنا۔
- * اطلاعاتی مواصلاتی ٹکنالوجی کے ذریعے ترقی یافتہ نظام کا روزمرہ زندگی میں مؤثر استعمال کرنا۔

صفحہ نمبر	سبق کا نام	نمبر شمار
1	ثقلی کشش	.1
16	عناصر کی دوری جماعت بندی	.2
30	کیمیائی تعاملات اور مساواتیں	.3
47	برقی رو کے اثرات	.4
62	حرارت	.5
73	انحراف نور	.6
80	عدسے اور ان کا استعمال	.7
93	فلزیات	.8
110	کاربنی مرکبات	.9
135	خلائی مہمات	.10

تعلیمی منصوبہ بندی

سائنس اور ٹکنالوجی مضمون کی دو آزاد کتابیں تیار کی گئی ہیں۔ ان میں سے سائنس اور ٹکنالوجی حصہ۔ اوّل کتاب میں خاص طور پر طبعیات اور کیمیا سے متعلق دس اسباق شامل کیے گئے ہیں۔ مضمون سائنس اور ٹکنالوجی کی تدریس مجموعی طور پر کرنا اور سائنس اور ٹکنالوجی کے تمام اسباق کا ایک دوسرے سے تعلق قائم کرنا متوقع ہے۔ سائنس اور ٹکنالوجی میں شامل مختلف مضامین کا گزشتہ جماعتوں میں آپ نے مطالعہ کیا ہے۔ تکنیکی سہولت کے پیش نظر سائنس اور ٹکنالوجی حصہ۔ اوّل اور حصہ۔ دوم ایسی دو آزاد کتابیں مہیا کی جا رہی ہیں۔ اس کے باوجود مجموعی نقطہ نظر سے تدریس کرنا ضروری ہے۔

سائنس اور ٹکنالوجی حصہ۔ اوّل کتاب میں دیے گئے کل دس اسباق میں سے پہلے پانچ اسباق پہلی میقات کے لیے جبکہ بقیہ پانچ اسباق دوسری میقات کے لیے تدریسی منصوبہ بندی کی گئی ہے۔ میقات کے اخیر میں ۴۰ نمبرات کا تحریری امتحان اور ۱۰ نمبرات کا پریکٹیکل امتحان لیا جائے۔ درسی کتاب کے ہر سبق کے اخیر میں مشقیں اور سرگرمیاں دی ہوئی ہیں۔ زبان دانی کے عملی کام کی طرح اس مضمون کی قدر پیمائی کے لیے سوالات، مشق میں نمونے کے طور پر دیے ہوئے ہیں۔ اسی طرح مزید سوالات تیار کر کے ان سوالات کی مدد سے طلبہ کی قدر پیمائی کی جائے۔ اس تعلق سے مزید معلومات آزادانہ طور پر قدر پیمائی کی منصوبہ بندی میں دی جائے گی۔

1. ثقلی کشش (Gravitational Attraction)

- ◀ ثقلی کشش اور مرکز جو قوت
- ◀ نیوٹن کا کشش ثقل کا کائناتی قانون
- ◀ آزادانہ حرکت
- ◀ ثقلی کشش
- ◀ کیپلر کے قوانین
- ◀ زمین کا ثقلی اسراع
- ◀ آزاد رفتار



1. کسی شے پر قوت لگانے سے کیا اثرات ہوں گے؟
2. آپ کو قوت کی کون کون سی قسمیں معلوم ہیں؟
3. ثقلی قوت کشش کے متعلق آپ کیا جانتے ہیں؟

ذرا یاد کیجیے۔



آپ گزشتہ جماعت میں پڑھ چکے ہیں کہ ثقلی قوت کشش ایک کائناتی قوت ہے جو صرف زمین پر موجود دو اجسام میں ہی نہیں بلکہ کائنات کے کسی بھی دو اجسام کے درمیان اثر انداز ہوتی ہے۔ اس قوت کو کس نے دریافت کیا، اب ہم اس کا مطالعہ کریں گے۔

ثقلی کشش (Gravitational Attraction)

یہ تو آپ جانتے ہی ہیں کہ سر آرنیک نیوٹن نے ثقلی کشش دریافت کی۔ کہا جاتا ہے کہ درخت پر سے سیب کو گرتا دیکھ کر انھوں نے ثقلی کشش کی دریافت کی۔ ان کے ذہن میں سوال آیا کہ تمام سیب (افقی/عمودی سمت میں) سیدھے نیچے کیوں گرتے ہیں؟ ترچھے کیوں نہیں گرتے؟ یا افق کے متوازی کیوں نہیں جاتے۔

بہت سوچنے کے بعد انھوں نے یہ نتیجہ اخذ کیا کہ زمین سیب کو اپنی جانب کشش کرتی ہوگی اور قوت کشش کی سمت زمین کے مرکز کی جانب ہوگی۔ زمین کے مرکز کی سمت افق پر عمود ہونے سے سیب سطح زمین پر عمودی سمت میں نیچے گرتا ہے۔

شکل 1.1 میں زمین پر سیب کا ایک درخت دکھایا گیا ہے۔ سیب پر عمل کرنے والی قوت، زمین کے مرکز کی جانب ہوتی ہے یعنی سیب کے مقام سے سطح زمین پر عمود ہوتی ہے۔ شکل میں چاند اور زمین کے درمیان ثقلی قوت دکھائی گئی ہے۔ (یہاں فاصلے تناسب میں نہیں دکھائے گئے ہیں۔)

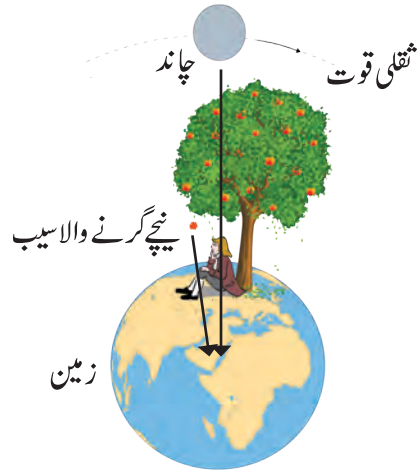

1.1: ثقلی قوت کا تصور اور چاند کی ثقلی قوت

اطلاعاتی مواصلاتی ٹکنالوجی سے تعلق: مختلف سیاروں کی ثقلی قوت معلوم کر کے پیش کش کا ایک تختہ بنائیے۔

قوت اور رفتار (Force and Motion)

ہم جانتے ہیں کہ کسی جسم کی رفتار کی قدر یا حرکت کی سمت میں تبدیلی پیدا کرنے کے لیے اس پر قوت کا عمل ضروری ہوتا ہے۔

نیوٹن کے حرکت سے متعلق تین قوانین کون سے ہیں؟

ذرا یاد کیجیے۔



سائنس دانوں کا تعارف

سر آئزیک نیوٹن (1642-1727) کو جدید دور کا ایک اہم سائنس داں مانا جاتا ہے۔ ان کی پیدائش انگلینڈ میں ہوئی۔ انھوں نے حرکت کے قوانین، حرکی مساواتیں، ثقلی کشش کے قوانین اپنی کتاب "Principia" میں درج کیے ہیں۔ اس سے قبل کپلر نے سیاروں کے مدار کا خلاصہ کرنے والے تین اصول درج کیے تھے لیکن سیارے اس اصول کے تحت گردش کیوں کرتے ہیں۔ اس کی وجہ معلوم نہ تھی۔ نیوٹن نے ثقلی کشش کے اصولوں کا استعمال کر کے ان اصولوں کو ریاضیاتی طریقے سے ثابت کیا۔



نیوٹن نے نور، آواز، حرارت اور ریاضی کے میدان میں نمایاں کام کیا ہے۔ انھوں نے ریاضی کی ایک نئی شاخ علم الاحصاء (Calculus) نام سے ایجاد کی۔ اس شاخ کا ریاضی اور طبیعیات میں بہت زیادہ استعمال کیا جاتا ہے۔ انوکاسی دور میں تیار کرنے والا سب سے پہلا سائنس داں نیوٹن ہے۔

دائروی حرکت (Circular motion) اور مرکز جو قوت (Centripetal force)



(الف)

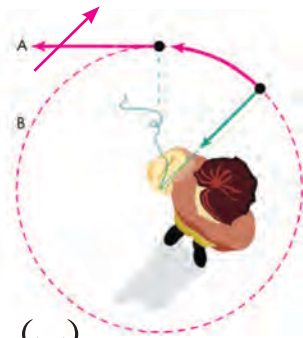

(ب)

آئیے، عمل کر کے دیکھیں۔

ڈوری کے ایک سرے پر ایک پتھر باندھیے۔ ڈوری کے دوسرے سرے کو ہاتھ میں پکڑ کر شکل (1.2 الف) میں دکھائے ہوئے طریقے سے گھمائیے۔ اس طرح پتھر دائروی حرکت کرنے لگتا ہے۔ اس پتھر پر کیا آپ کوئی قوت لگا رہے ہیں؟ اس کی سمت کون سی ہے؟ یہ قوت اس پر عمل نہ کرے اس کے لیے آپ کیا کریں گے؟ اور ایسا کرنے سے پتھر پر کیا اثر ہوگا؟ جب تک آپ ڈوری کو پکڑے رہتے ہیں تب تک آپ پتھر کو اپنی طرف یعنی دائرے کے مرکز کی جانب کھینچتے ہیں یعنی پتھر پر مداری دائروی سمت میں قوت عمل کرتی ہے۔ اگر ہم نے ڈوری چھوڑ دی تب پتھر پر لگائی گئی قوت ختم ہو جائے گی۔ اسی لمحہ مدار (دائرہ) میں پتھر اپنے مقام سے مماسی سمت میں پھینکا جائے گا کیونکہ وہی اس کی رفتار کی سمت ہوتی ہے۔ (شکل 1.2 ب) اس سے قبل آپ نے ایسا ہی ایک عمل کیا تھا۔ آپ کو یاد ہوگا کہ ایک گھومنے والی چکری پر 5 روپے کا سکہ مماسی سمت پھینکا جاتا ہے۔ دائروی مدار میں گھومنے والے جسم پر مدار کے مرکز کی سمت میں قوت عمل کرتی ہے۔ یہ بات مذکورہ بالا عمل سے واضح ہوتی ہے۔ اس قوت کو ہم مرکز جو قوت (Centripetal force) کہتے ہیں۔ یعنی اس قوت کی وجہ سے اشیاء مرکز کی طرف جانے کے لیے تیار رہتی ہیں۔

1.2 : ڈوری سے باندھا ہوا دائروی مدار میں گھومنے والا پتھر اور مماس کی سمت اس کی رفتار

آپ جانتے ہیں کہ زمین کا قدرتی ذیلی سیارہ چاند، زمین کے اطراف ایک مخصوص مدار میں گردش کرتا ہے۔ یعنی اس کی سمت مسلسل بدلتی رہتی ہے۔ تو کیا اس پر کوئی قوت مسلسل عمل کر رہی ہے؟ اس قوت کی سمت کون سی ہوگی؟ اگر ایسی قوت نہ ہوتی تو پتھر چاند کی حرکت کیسی ہوتی؟ کیا ہمارے نظام شمسی کے دوسرے سیارے سورج کے اطراف ایسے ہی گھومتے ہیں؟ کیا ان پر بھی ایسی ہی قوت عمل کرتی ہے؟ اس کی سمت کیا ہوگی؟

چھپلی سرگرمی، مثال اور سوالوں پر غور کرنے سے ذہن میں یہ آتا ہے کہ چاند کو زمین کے اطراف مدار میں گردش جاری رکھنے کے لیے اس پر قوت کا اثر ہونا ضروری ہے۔ یہ قوت زمین سے عمل کرتی ہوگی اور چاند کو اپنی جانب کشش کر رہی ہوگی۔ اسی طرح سورج بھی زمین کے ساتھ تمام سیاروں کو اپنی طرف کشش کرتا ہوگا۔

کیپلر کے قوانین (Kepler's Laws)

قدیم زمانے سے انسان سیاروں کے مقامات کا مشاہدہ کرتا آ رہا ہے۔ گیلیلیو سے پہلے یہ مشاہدات صرف آنکھوں سے کیے جاتے تھے۔ سولہویں صدی تک سیاروں کے مقامات اور حرکت کے متعلق بہت سی معلومات حاصل ہو گئی تھی۔ 'جوہانس کیپلر' نامی سائنس دان نے ان تمام معلومات کا مطالعہ کیا تو انھیں پتا چلا کہ سیاروں کی حرکت (گردش) کچھ مخصوص اصولوں کے تحت ہوتی ہے۔ انھوں نے سیاروں کی حرکت کے متعلق تین قوانین بیان کیے۔ کیپلر کے یہ قوانین نیچے دیے ہوئے ہیں۔

کیا آپ جانتے ہیں؟

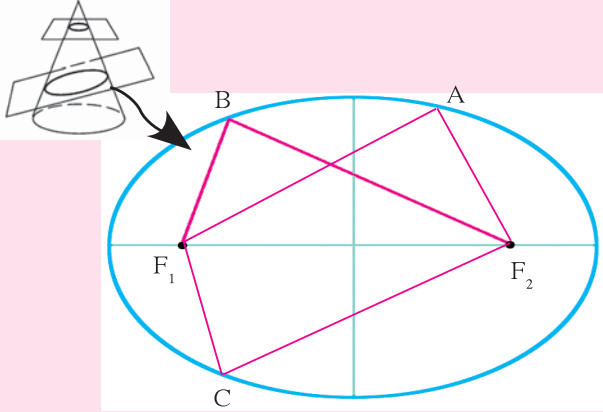

1.3: بیضوی مدار

بیضوی دائرہ یعنی ایک مخروط کی ہموار سطح کو ترچھا کاٹنے سے حاصل ہونے والی سطح کی شکل کو ہموار بیضوی دائرہ کہتے ہیں۔ اس کے دو نقطہ ماسکہ (مراکز) ہوتے ہیں۔ ان دو نقطہ ماسکہ سے محیط پر واقع کوئی بھی نقطہ کے فاصلوں کے مجموعے ایک دوسرے کے مساوی ہوتے ہیں۔

شکل 1.3 میں F_1 اور F_2 یہ دو نقطہ ماسکہ اور محیط پر A, B, C کوئی نقطہ ہوں تو

$$AF_1 + AF_2 = BF_1 + BF_2 = CF_1 + CF_2$$

کیپلر کا پہلا قانون

سیارے کا مدار بیضوی ہوتا ہے، سورج اس مدار کا ایک نقطہ ماسکہ ہوتا ہے۔

شکل 1.4 میں سیارہ کی سورج کے اطراف گردش کو بیضوی مدار کے ذریعے دکھایا گیا ہے۔ سورج کا مقام S سے ظاہر کیا گیا ہے۔

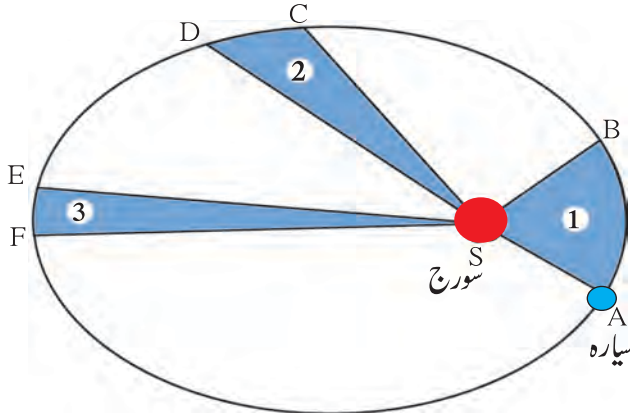

1.4: سیارہ کی سورج کے اطراف مداری گردش

کیپلر کا دوسرا قانون:

سیارے کو سورج سے جوڑنے والا خط مستقیم یکساں وقفہ وقت میں یکساں علاقہ (رقبہ) طے کرتا ہے۔

شکل میں AS اور CS خط مستقیم ایک وقفہ وقت میں یکساں علاقہ گھیرتے ہیں، یعنی ASB اور CSD کے رقبے مساوی ہیں۔

کیپلر کا تیسرا قانون: سورج کے اطراف مدار میں گردش کرنے والے سیارے کا گردش کے لیے درکار وقت کا مربع، اس سیارے کا سورج

سے اوسط فاصلے کے مکعب کے راست تناسب میں ہوتا ہے۔ یعنی سیارے کا وقفہ وقت T اور سورج سے اوسط فاصلہ r ہو تو

$$T^2 \propto r^3 \quad \text{یعنی} \quad \frac{T^2}{r^3} = \text{مستقل} = K \quad \dots (1)$$

کیپلر نے یہ قانون مسلسل مشاہدات کی بنا پر کی گئی سیاروں کے مقامات کی پیمائشوں سے حاصل کیا۔ سیارے ان قوانین پر کیوں عمل پیرا ہیں؟

اس کا جواب انھیں معلوم نہ تھا۔ ثقلی کشش کے قانون کو بیان کرتے وقت کیپلر کے قوانین کس طرح مفید ثابت ہوئے یہ ہم آگے دیکھیں گے۔



شکل 1.4 میں ESF اور ASB کے رقبے مساوی ہوں تو EF کے متعلق کیا کہا جاسکتا ہے؟

آئیے، دماغ پر زور دیں۔

نیوٹن کا کشش ثقل کا کائناتی قانون (Newton's universal law of gravitation)

مندرجہ بالا تمام مشاہدات اور کیپلر کے قوانین ذہن میں رکھتے ہوئے نیوٹن نے کشش ثقل کا کائناتی قانون بیان کیا ہے۔ اس قانون کے مطابق کائنات کا ہر ایک جسم دوسرے ہر جسم کو مقررہ قوت سے کشش کرتا رہتا ہے۔ یہ قوت ایک دوسرے کو کشش کرنے والے اجسام کی کمیتوں کے حاصل ضرب کے تناسب میں اور ان کے درمیان فاصلے کے مربع کے معکوس تناسب میں ہوتی ہے۔

سائنس دانوں کا تعارف

جوہانس کیپلر (1571-1630) ایک جرمن ماہر فلکیات اور ریاضی داں تھے۔ انھوں نے 1600 میں پراگ میں مشہور ماہر فلکیات ٹائیکو براہے کے مددگار کے طور پر کام کرنا شروع کیا۔ 1601 میں ٹائیکو براہے کی اچانک موت کے بعد کیپلر کو ان کے عہدے (شاہی ریاضی داں) پر ترقی دی گئی۔ براہے کے ذریعے کیے گئے سیاروں کے مقامات کے مشاہدات کا استعمال کر کے کیپلر نے سیاروں کی حرکت کے قوانین تیار کیے۔ انھوں نے علم فلکیات پر مختلف کتابیں لکھیں۔ ان کا یہ کام آگے نیوٹن کو ثقلی کشش کے قوانین بیان کرنے میں مددگار ثابت ہوا۔



شکل 1.5 میں m_1 اور m_2 کمیت والے دو اجسام دکھائے گئے ہیں۔

ان کے درمیان کا فاصلہ d ہے۔

ان دو اجسام کے درمیان قوت کشش F ہے۔ اس کو ریاضیاتی طور پر اس

طرح لکھا جاتا ہے۔

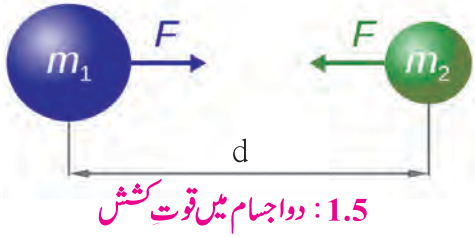

$$F \propto \frac{m_1 m_2}{d^2} \quad \text{یعنی} \quad F = G \frac{m_1 m_2}{d^2} \quad \dots (2)$$

G یہ ایک مستقل ہے جسے 'کائناتی مستقل' کہتے ہیں۔

اگر دو اجسام میں سے کسی ایک کی کمیت کو دوگنا کر دیا جائے تو اس قانون کے مطابق ان کے درمیان ثقلی قوت کشش دوگنی ہو جائے گی۔ اسی طرح ان کے درمیان کا فاصلہ دوگنا کر دیا جائے تو قوت ایک چوتھائی ہو جائے گی۔ دونوں اجسام کروی ہوں تو ان کی قوت ان کے مرکزوں کو جوڑنے والے خط مستقیم میں ہوتی ہے اور ان مرکزوں کو جوڑنے والے قطعہ خط کی لمبائی کو ان کے درمیان فاصلہ سمجھا جاتا ہے۔ اگر وہ اجسام مکمل طور پر کروی اور باقاعدہ (Regular shape) نہ ہوں تو قوت ان اجسام کی کمیتوں کے مرکزوں (Centre of mass) کو جوڑنے والے قطعہ خط کی سمت میں ہوتی ہے اور d کے لیے اس قطعہ خط کی لمبائی لی جاتی ہے۔



آئیے، دماغ پر زور دیں۔

ثابت کیجیے کہ SI نظام میں G کی اکائی Nm^2/Kg^2 ہے۔
 G کی قیمت سب سے پہلے سائنس داں ہینری کیوینڈش نے تجربے کے ذریعے معلوم کی۔ SI نظام میں G کی قیمت حسب ذیل ہے:

$$6.673 \times 10^{-11} \text{ Nm}^2/\text{Kg}^2$$

مساوات (2) سے یہ سمجھ میں آتا ہے کہ G کی قیمت اکائی کمیت

رکھنے والے ایک دوسرے سے اکائی فاصلے پر رکھے گئے دو اجسام کے

درمیان ثقلی قوت کی پیمائش کرنے پر حاصل ہوگی۔ SI نظام میں G کی

قیمت 1 کلوگرام کمیت والے دو اجسام جو 1 میٹر کے فاصلے پر رکھے

ہوں تو ان کے درمیان عمل کر رہی ثقلی قوت کے مساوی ہوگی۔

کسی جسم کا مرکز کمیت اُس جسم کے اندر یا باہر ایسا نقطہ ہوتا ہے جس پر جسم کی ساری کمیت مرکوز ہوتی ہے۔ یکساں حجم رکھنے والے کروہی اجسام کا مرکز کمیت کرہ کا ہندسی مرکز ہوتا ہے۔ کسی بھی یکساں کثافت کے اجسام کا مرکز کمیت اس کے ہندسی مرکز (centroid) پر ہوتا ہے۔

ثقلی قوت کشش کا قانون بیان کرتے وقت نیوٹن کو فاصلے کے مربع کو شامل کرنے کا خیال کس وجہ سے آیا ہوگا؟ اس کے لیے اس نے کپلر کے تیسرے قانون کی مدد لی۔ کس طرح یہ ہم دیکھیں گے۔

(Uniform circular motion / Effect of centripetal force) یکساں دائروی حرکت / مرکز جو قوت کا اثر

فرض کیجیے ایک جسم یکساں دائروی حرکت سے متحرک ہے۔ آپ جانتے ہیں کہ متحرک جسم مرکز کی جانب مرکز جو قوت کے زیر اثر ہوتا ہے۔

اگر اس جسم کی کمیت m ، اس کے مدار کا نصف قطر r ، اور اس کی رفتار v سے ظاہر کریں تو قوت کی قدر $\frac{mv^2}{r}$ ہوگی۔ اسے ریاضیاتی عمل سے دکھایا جاسکتا ہے۔

$$\text{چال} = \frac{\text{طے کردہ فاصلہ}}{\text{درکار وقت}}$$

اگر ایک سیارہ سورج کے اطراف دائروی مدار میں گردش کرتا ہے تو اس پر سورج کی

سمت عمل کرنے والی مرکز جو قوت $F = \frac{mv^2}{r}$ ہونا چاہیے۔ یہاں m سیارہ کی کمیت v

اس کی رفتار اور r سیارے کے دائروی مدار کا نصف قطر یعنی سورج سے سیارے کا فاصلہ

ہے۔ اس کی رفتار ہم اس کے سورج کے اطراف ایک چکر مکمل کرنے کے لیے درکار وقت (T) اور نصف قطر کا استعمال کر کے معلوم کر سکتے ہیں۔

→ سورج سے فاصلہ $r = 2\pi r$; مدار کا محیط = سیارہ کا ایک چکر (گردش) میں طے کردہ فاصلہ

$T =$ درکار وقفہ وقت = اس کے لیے درکار وقت

$$v = \frac{\text{مدار کا محیط}}{\text{درکار وقفہ وقت}} = \frac{2\pi r}{T}$$

$$F = \frac{mv^2}{r} = \frac{m \left(\frac{2\pi r}{T} \right)^2}{r} = \frac{4m\pi^2 r}{T^2}$$

اس کو r^2 سے ضرب اور تقسیم کرنے پر ہمیں ملتا ہے۔

$$F = \frac{4m\pi^2}{r^2} \left(\frac{r^3}{T^2} \right) \text{ سے کپلر کے تیسرے قانون سے } \frac{T^2}{r^3} = K \text{ یہ مستقل ہے۔} \therefore F = \frac{4m\pi^2}{r^2} K$$

$$\text{لیکن } \frac{4m\pi^2}{K} = \text{مستقل} , \therefore F \propto \frac{1}{r^2}$$

اس سے نیوٹن نے یہ نتیجہ اخذ کیا کہ سورج اور سیارے میں مرکز جو قوت جو سیارے کی گردش کی وجہ سے ہوتی ہے، وہ ان کے درمیان فاصلے کے

مربع کے معکوس تناسب میں ہوتی ہے۔ یہی ثقلی قوت ہے اور فاصلے کے مربع کے معکوس تناسب میں ہوتی ہے۔ ثقلی کشش کی قوت قدرت میں پائی

جانے والی تمام قوتوں کے مقابلے کمزور ہوتی ہے لیکن تمام کائنات پر قابو رکھتی ہے اور کائنات کا مستقبل طے کرتی ہے۔ سیارے، ستارے اور کائنات

کے دیگر اجزاء کی بہت زیادہ کمیت کی وجہ سے یہ ممکن ہوتا ہے۔

ٹیبیل پر دو اشیا کے درمیان اور آپ کے بازو میں بیٹھے آپ کے دوست کے درمیان کیا ثقلی قوت کشش موجود ہے؟ اگر ہے تو دونوں ایک دوسرے کے قریب کیوں نہیں آتے؟

آئیے، دماغ پر زور دیں۔



مثال 1: عبدالصمد اور عبدالباسط ایک دوسرے سے 1 میٹر کے فاصلے

پر بیٹھے ہیں ان کی کمیتیں بالترتیب 75 کلوگرام اور 80 کلوگرام ہیں۔

ان کے درمیان ثقلی قوت کتنی ہے؟

دی ہوئی معلومات:

$$r = 1 \text{ m}, m_1 = 75 \text{ kg}, m_2 = 80 \text{ kg}, \text{ اور}$$

$$G = 6.67 \times 10^{-11} \text{ Nm}^2/\text{kg}^2$$

نیوٹن کے قانون کے مطابق

$$F = \frac{G m_1 m_2}{r^2}$$

$$F = \frac{6.67 \times 10^{-11} \times 75 \times 80}{1^2} \text{ N}$$

$$= 4.002 \times 10^{-7} \text{ N}$$

عبدالصمد اور عبدالباسط کے درمیان ثقلی قوت $4.002 \times 10^{-7} \text{ N}$ ہوگی۔

یہ قوت معمولی (قابل نظر انداز) ہے۔ اگر عبدالصمد جس بیچ پر بیٹھتا ہے اس کی قوت رگڑ صفر ہو تو اس قوت کشش کی وجہ سے عبدالصمد عبدالباسط کی جانب سرکنے لگے گا۔ اس کا اسراع اور اس کے ہٹنے کی رفتار ہم نیوٹن کے مساوات کا استعمال کر کے معلوم کر سکتے ہیں۔

مثال 2: اوپر کی مثال میں عبدالصمد کی چکنی (بغیر رگڑ کے) بیچ پر ساکن حالت سے عبدالباسط کی جانب ہٹنا شروع ہونے کے 1 سیکنڈ کے بعد رفتار کیا ہوگی؟ کیا وہ رفتار وقت کے مطابق بدلے گی اور کیسے؟

$$\text{عبدالصمد پر عمل کرنے والی قوت} = F = 4.002 \times 10^{-7} \text{ N},$$

$$\text{عبدالصمد کی کمیت} = m = 75 \text{ Kg}.$$

نیوٹن کے حرکت کے دوسرے قانون کے مطابق عبدالصمد پر

$$a = \text{قوت کے عمل سے پیدا اسراع}$$

$$a = \frac{F}{m} = \frac{4.002 \times 10^{-7}}{75} = 5.34 \times 10^{-9} \text{ m/s}^2$$

نیوٹن کی پہلی حرکتی مساوات کا استعمال کر کے ہم عبدالصمد کی 1

سیکنڈ بعد کی رفتار معلوم کر سکتے ہیں۔

اس مساوات کے مطابق

$$v = u + at$$

ابتدا میں عبدالصمد بیچ پر بیٹھا ہوا ہے اس لیے اس کی ابتدائی رفتار

($u = 0$) صفر ہے۔ اس کی بیچ بغیر رگڑ کی ہونے کی بنا پر

$$v = 0 + 5.34 \times 10^{-9} \times 1 \text{ m/s}$$

$$\text{عبدالصمد کی 1 سیکنڈ بعد رفتار} = 5.34 \times 10^{-9} \text{ m/s}$$

آپ سمجھ گئے ہوں گے کہ یہ بہت ہی دھیمی رفتار ہے جو کہ بغیر رگڑ

کے بھی ممکن ہے۔ یہ رفتار اسراع کی وجہ سے بڑھتی جائے گی اور وقت

کے مطابق عبدالصمد عبدالباسط کے قریب جانے سے اُن کا فاصلہ کم

ہوگا۔ ثقلی کشش کے قانون کے مطابق ثقلی قوت بڑھتی جائے گی جس

کی وجہ سے نیوٹن کے دوسرے قانون کے مطابق اسراع بھی بڑھتا

جائے گا۔

مثال 2 میں عبدالصمد کا اسراع مستقل رکھ کر رفتار کے مطابق اس کو عبدالباسط کی جانب 1 سم ہٹنے

کے لیے کتنا وقت درکار ہوگا؟

آئیے، دماغ پر زور دیں۔



کیا آپ جانتے ہیں؟



جزر

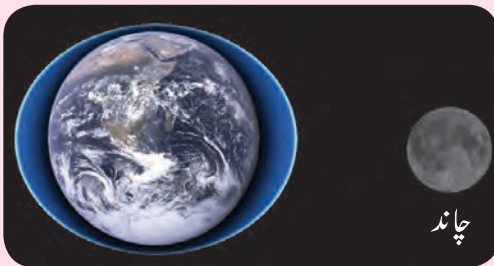

مد

چاند

1.6: مد و جزر کی حالت

سمندر میں باقاعدگی سے ہونے والے مد و جزر کے متعلق آپ جانتے ہیں۔ کسی ایک کنارے پر سمندر کے پانی کی سطح معمول کے مطابق دن میں دو مرتبہ مخصوص اوقات میں بڑھتی اور کم ہوتی ہے۔ مختلف مقامات پر مد و جزر کے اوقات مختلف ہوتے ہیں۔ پانی کی سطح چاند کی ثقلی کشش کی وجہ سے بدلتی ہے۔ اس قوت کی وجہ سے چاند کی سمت میں موجود پانی میں اُبھار پیدا ہوتا ہے جس کی وجہ سے اس مقام پر مد واقع ہوتا ہے اور شکل 1.6 کے مطابق اس مقام سے 90° کے زاویے پر واقع زمین پر موجود پانی کی سطح کم ہوتی ہے اور وہاں جزر واقع ہوتا ہے۔

مضمون جغرافیہ کی درسی کتاب سے مد و جزر کے متعلق مزید معلومات حاصل کیجیے۔ ساحل سمندر پر سیر کے لیے جا کر ایک ہی مقام کے مد و جزر کا مشاہدہ کیجیے۔ تصاویر کھینچیے اور ان کی نمائش کیجیے۔

زمین کی ثقلی قوت (Earth's gravitational force)

کیا اُفق کی عمودی سمت خطِ مستقیم میں پھینکے گئے پتھر کی رفتار یکساں ہوگی یا وہ وقت کے ساتھ تبدیل ہوتی ہے؟ کس طرح تبدیل ہوگی؟ وہ پتھر مسلسل اوپر کیوں نہیں جاتا؟ کچھ بلندی پر پہنچ کر وہ واپس نیچے کیوں گرتا ہے؟ اس کی سب سے زیادہ بلندی کس بات پر منحصر ہوتی ہے؟ زمین اپنے قریب کی تمام اشیاء کو ثقلی قوت سے اپنی جانب کشش کرتی ہے۔ زمین کا مرکز کیت اس کے مرکز میں ہوتا ہے۔ اسی لیے کسی بھی شے پر زمین کی ثقلی قوت زمین کے مرکز کی سمت ہوتی ہے۔ لہذا اس قوت سے شے اُفق کی عمودی سمت سیدھی نیچے گرتی ہے۔ اسی طرح ہم جب کسی پتھر کو اُفق کی عمودی سمت سیدھے اوپر پھینکتے ہیں تب یہ قوت اسے نیچے کی جانب کشش کرتی ہے اور اس کی رفتار کم کرتی ہے۔ مسلسل عمل کرنے والی اس قوت کی وجہ سے کچھ وقفے کے بعد رفتار صفر ہو جاتی ہے اور اسی قوت کے نتیجے میں پتھر نیچے زمین کے مرکز کی جانب آنے لگتا ہے۔

حل کردہ مثالیں

مثال 2: زمین کی قوت کشش کی وجہ سے بلندی سے نیچے گرتے ہوئے حالت سکون سے حرکت میں آنے کے 1 سیکنڈ کے بعد عبدالصمد کی رفتار کیا ہوگی؟

دی ہوئی معلومات: $u = 0$ عبدالصمد کی ابتدائی رفتار

$$F = 733 \text{ N} \text{ اُس پر ثقلی قوت}$$

$$m = 75 \text{ kg} \text{ عبدالصمد کی کیت}$$

$$t = 1 \text{ s}$$

$$a = \frac{F}{m} = \frac{733}{75} \text{ m/s}^2 \text{ عبدالصمد کا اسراع}$$

$$= 9.77 \text{ m/s}^2$$

نیوٹن کی پہلی حرکت کی مساوات سے

$$v = u + at$$

عبدالصمد کی 1 سیکنڈ بعد رفتار

$$v = 0 + 9.77 \times 1 = 9.77 \text{ m/s}$$

یہ رفتار صفحہ 6 کی مثال (2) میں عبدالصمد کی رفتار کے

$$1.83 \times 10^9 \text{ گنا ہے۔}$$

مثال 1: کچھلی مثال کے مطابق عبدالصمد پر عمل کرنے والی زمین کی قوت کشش معلوم کیجیے۔

دی ہوئی معلومات:

$$m_1 = 6 \times 10^{24} \text{ kg} \text{ زمین کی کیت}$$

$$R = 6.4 \times 10^6 \text{ m} \text{ زمین کا نصف قطر}$$

$$m_2 = 75 \text{ kg} \text{ عبدالصمد کی کیت}$$

$$G = 6.67 \times 10^{-11} \text{ Nm}^2/\text{kg}^2$$

ثقلی قوت کے ضابطے کے مطابق عبدالصمد پر زمین کی ثقلی قوت

$$F = \frac{G m_1 m_2}{R^2}$$

$$F = \frac{6.67 \times 10^{-11} \times 75 \times 6 \times 10^{24}}{(6.4 \times 10^6)^2} \text{ N} = 733 \text{ N}$$

یہ قوت عبدالصمد اور عبدالصمد کے درمیان ہونے والی ثقلی قوت کشش کا 1.83×10^9 گنا ہے۔

نیوٹن کے قانون کے مطابق ہر ایک شے دوسری ہر شے کو کشش کرتی ہے یعنی زمین سب کو اپنی جانب

کھینچتی ہے، اسی طرح سب بھی زمین کو اتنی ہی قوت سے اپنی جانب کھینچتا ہے۔ پھر سب زمین پر کیوں گرتا

ہے؟ زمین سب کی جانب کیوں نہیں جاتی؟

زمین کی ثقلی قوت کی وجہ سے چاند زمین کے اطراف گردش کرتا ہے۔ زمین کے اطراف گردش کرنے والے مصنوعی سیارے پر یہی عمل ہوتا

ہے۔ چاند اور مصنوعی سیارے زمین کے اطراف گردش کرتے ہیں۔ ان کو زمین اپنی جانب کشش کرتی ہے لیکن وہ سب کی طرح زمین پر نہیں گرتے۔

ایسا کیوں ہوتا ہے؟ چاند اور مصنوعی سیاروں کی اپنے اپنے مدار میں ان کی رفتار سے ایسا ہوتا ہے۔ یہ رفتار نہ ہوتی تو وہ زمین پر گر گئے ہوتے۔

زمین کا ثقلی اسراع (Earth's gravitational acceleration)

زمین کے قریب کی تمام اشیاء پر ثقلی قوت کا اثر ہوتا ہے۔ نیوٹن کے دوسرے قانون کے مطابق کسی شے پر عمل کرنے والی قوت سے اس شے میں اسراع پیدا ہوتا ہے۔ اس کو زمین کا ثقلی اسراع کہتے ہیں اور اسے 'g' حرف سے ظاہر کرتے ہیں۔ اسراع ایک سمتی مقدار ہے۔ زمین کے ثقلی اسراع کی سمت، ثقلی قوت کی طرح زمین کے مرکز کی جانب یعنی افق کی عمودی سمت ہوتی ہے۔

1. زمین کی ثقلی کشش نہ ہوتی تو کیا ہوتا؟

2. G کی قیمت دوگنا ہوتی تو کیا ہوتا؟



سطح زمین پر 'g' کی قیمت: نیوٹن کے قانون کے مطابق زمین کے مرکز سے r فاصلے پر m کمیت والے جسم پر قوت ثقل (F) اور اس جسم کا اسراع (g) نیچے دیے گئے طریقے سے معلوم کر سکتے ہیں۔

$$F = \frac{GMm}{r^2} \quad \dots (3)$$

$$F = Mg \quad \dots (4)$$

$$mg = \frac{GMm}{r^2} \quad \dots (5)$$

$$g = \frac{GM}{r^2} \quad \dots (5)$$

$$g = \frac{GM}{R^2} \quad \dots (6)$$

M یہ زمین کی کمیت ہے۔ مساوات (3) اور (4) سے

اگر شے سطح زمین پر واقع ہو تو $r = R$ زمین کا نصف قطر

اسی لیے سطح زمین پر 'g' کی قیمت ذیل کے مطابق ہوگی۔

SI نظام میں g کی اکائی m/s^2 ہے۔ زمین کی کمیت $6 \times 10^{24} \text{ kg}$ اور اس کا نصف قطر $6.4 \times 10^6 \text{ m}$ ہے۔

$$g = \frac{6.67 \times 10^{-11} \times 6 \times 10^{24}}{(6.4 \times 10^6)^2} = 9.77 \text{ m/s}^2 \quad \dots (7)$$

یہ اسراع صرف زمین کی کمیت M اور اس کے نصف قطر R پر منحصر ہوتا ہے اس لیے وہ زمین پر کسی بھی شے کے لیے یکساں ہوتا ہے۔ شے کی کسی بھی خصوصیت پر منحصر نہیں ہوتا۔

اگر زمین کی کمیت دگنی اور نصف قطر آدھا کر دیا جائے تو 'g' کی قیمت کیا ہوگی؟



'g' کی قیمت میں ہونے والی تبدیلی

(الف) سطح زمین پر تبدیلی: کیا سطح زمین پر ہر جگہ g کی قیمت یکساں ہوگی؟ اس کا جواب ہے نہیں۔ اس کی وجہ یہ ہے کہ زمین کی شکل مکمل کروی نہیں ہے۔ اسی لیے اس کی سطح پر مختلف نقاط کا زمین کے مرکز سے فاصلہ نقطہ کے مقام کے مطابق بدلتا ہے۔ زمین اپنے محور کے گرد گھومنے کی وجہ سے قطبین کے قریب اس کی شکل سپاٹ ہے اور استوائی علاقہ ابھرا ہوا ہے۔ یعنی زمین کا نصف قطر قطبین پر کم اور خط استوا پر زیادہ ہوتا ہے۔ اس لیے g کی قیمت قطبین پر سب سے زیادہ یعنی 9.832 m/s^2 اور وہاں سے خط استوا پر جاتے وقت بتدریج کم ہوتی جاتی ہے۔ استوائی علاقے میں g کی قیمت سب سے کم یعنی 9.78 m/s^2 ہے۔

(ب) اونچائی کے مطابق تبدیلی: سطح زمین سے اوپر جاتے وقت نقطے کا مرکز سے فاصلہ بڑھتا جاتا ہے اور مساوات (5) کے مطابق g کی قیمت کم ہوتی جاتی ہے۔ زمین کی سطح سے شے کی اونچائی زمین کے نصف قطر کے مقابلے بہت کم ہونے کی وجہ سے اس اونچائی سے g میں ہونے والی تبدیلی کم ہوتی ہے۔ مثال کے طور پر زمین کا نصف قطر 6400 km ہے۔ زمین کی سطح سے 10 کلومیٹر بلندی پر اڑنے والے ہوائی جہاز کا زمین کے مرکز سے فاصلہ 6400 کلومیٹر سے 6410 کلومیٹر تک یعنی 10 کلومیٹر بڑھنے سے g کی قیمت میں ہونے والی تبدیلی بہت معمولی ہوتی ہے۔ اور اگر ہم کسی مصنوعی سیارے کے متعلق سوچتے ہیں تب زمین کی سطح سے اس کی بلندی کی وجہ سے g کی قیمت میں ہونے والی تبدیلی کو دھیان میں رکھنا ہوگا۔ کچھ مخصوص بلندی کے لیے g کی قیمت میں ہونے والی تبدیلی نیچے جدول میں دی ہوئی ہے۔

مقام	سطح زمین سے اونچائی (km)	g (m/s ²)
سطح زمین کا حصہ (اوسط)	0	9.81
ماؤنٹ ایوریسٹ	8.8	9.8
انسان کے تیار کردہ غبارے سے حاصل کی گئی سب سے زیادہ بلندی	36.6	9.77
خلائی جہاز کا مدار	400	8.7
مواصلاتی سیٹلائٹ (مصنوعی سیارے) کا مدار	35700	0.225

اونچائی کے مطابق 'g' کی قیمت میں ہونے والی تبدیلی

(ج) گہرائی کے مطابق تبدیلی: زمین کے اندر گہرائی میں جاتے وقت بھی g کی قیمت تبدیل ہوتی رہتی ہے۔ اگر مساوات (5) میں r کی قیمت بتدریج کم کی جائے تو g کی قیمت بڑھتی چاہیے لیکن شے زمین کے مرکز کی جانب جانے کی وجہ سے جسم پر عمل کرنے والی ثقلی قوت کا زمینی حصہ بھی کم ہوتا ہے۔ یعنی مساوات (5) میں استعمال ہونے والی M کی قیمت بھی بدلتی ہے۔ ان کے ایک ساتھ اثر سے زمین کے اندر گہرائی میں جاتے وقت گہرائی کے مطابق g کی قیمت کم ہوتی جاتی ہے۔

1. زمین کے اندر گہرائی میں جاتے وقت کیا ثقلی قوت کی سمت میں کچھ فرق آئے گا؟
2. زمین کے مرکز پر g کی کتنی قیمت ہوگی؟



ہر ایک سیارہ، سیارچے کی کمیت اور نصف قطر الگ الگ ہوتے ہیں اور مساوات (6) کے مطابق ہر ایک کی سطح پر g کی قیمت بھی مختلف ہوتی ہے۔ چاند کی قوت ثقل زمین کی قوت ثقل کا 1/6 گنا ہوتی ہے۔ اسی لیے مخصوص قوت کا استعمال کر کے چاند پر زمین کے مقابلے 6 گنا زیادہ اونچی چھلانگ لگا سکتے ہیں۔

کمیت اور وزن (Mass and Weight)

کمیت: کسی بھی شے کی کمیت اس میں موجود مادے کی مقدار ہوتی ہے۔ SI نظام میں اس کی اکائی کلوگرام ہے۔ کمیت غیر سمتی مقدار ہے۔ ایک ہی شے کی کمیت ہر جگہ یکساں ہوتی ہے۔ کسی دوسرے سیارے پر بھی اس کی قیمت تبدیل نہیں ہوتی۔ نیوٹن کے پہلے قانون کے مطابق کمیت شے کے جمود کے مقدار کی پیمائش ہے۔ یعنی کمیت جتنی زیادہ ہوگی، جمود بھی اتنا ہی زیادہ ہوتا ہے۔

وزن: کسی جسم کو زمین جس قوت سے کشش کرتی ہے، اس قوت کو وزن کہتے ہیں۔ m کمیت والے جسم پر زمین کی ثقلی قوت (F) مساوات (4) کی بنا پر

$$\therefore \text{وزن}, W = F = mg \quad \dots \left(g = \frac{GM}{R^2} \right)$$

وزن یہ ایک قوت ہونے کی وجہ سے SI نظام میں اس کی اکائی نیوٹن ہے۔ اسی طرح وزن قوت ہونے کی وجہ سے سمتی مقدار ہے۔ اس قوت کی سمت زمین کے مرکز کی جانب ہوتی ہے۔ g کی قیمت ہر جگہ یکساں نہیں ہوتی اس لیے شے کا وزن بھی مقام کے مطابق بدلتا ہے، لیکن اس کی کمیت ہر جگہ یکساں ہوتی ہے۔

عام بول چال میں ہم وزن لفظ کا استعمال وزن اور کمیت دونوں معنوں میں کرتے ہیں اور کسی شے کی پیمائش وزن kg میں یعنی کمیت کی اکائی میں کرتے ہیں۔ لیکن جب ہم عرفان کا وزن 75 kg ہے ایسا سائنسی زبان میں کہتے ہیں تب ہماری مراد عرفان کی کمیت ہے۔ 75 kg والے جسم پر جتنی ثقلی قوت عمل کرتی ہے اتنا عرفان کا وزن ہے ایسا ہم اخذ کرتے ہیں۔ عرفان کی کمیت 75 kg ہونے سے زمین پر اس کا وزن $F = mg = 75 \times 9.8 = 735 \text{ N}$ ہوتا ہے۔ 1 kg کمیت کا وزن $1 \times 9.8 = 9.8 \text{ N}$ ہوتا ہے۔ ہمارے وزن کی پیمائش کرنے والے آلات ہم کو کمیت ہی بتاتے ہیں۔ دکانوں میں موجود مساوی بازو والا ترازو دو وزنوں کا اور دو کمیتوں کا موازنہ کرتے ہیں۔



آئیے، دماغ پر زور دیں۔

1. سطح زمین سے اونچائی پر جائیں تو کیا آپ کا وزن مستقل رہے گا؟
2. فرض کیجیے آپ ایک اوپنٹی سیڑھی پر کھڑے ہیں۔ زمین کے مرکز سے آپ کا فاصلہ $2R$ ہو تو آپ کا وزن کتنا ہوگا؟

حل کردہ مثالیں

مثال: اگر ایک شخص کا وزن 750 N ہے تب چاند پر اس کا وزن کتنا ہوگا؟
(چاند کی کمیت زمین کی کمیت کا $\frac{1}{81}$ گنا ہے تب اس کا نصف قطر زمین کے قطر کا $\frac{1}{3.7}$ گنا ہے۔)

دی ہوئی معلومات:

$$\text{زمین پر وزن} = 750 \text{ N},$$

$$\text{زمین کی } (M_E) \text{ اور چاند کی } (M_M) \text{ کمیتوں میں نسبت} = \frac{M_E}{M_M} = 81$$

$$\text{زمین کے } (R_E) \text{ اور چاند کے } (R_M) \text{ نصف قطروں میں نسبت} = \frac{R_E}{R_M} = 3.7$$

فرض کیجیے اس شخص کی کمیت $m \text{ kg}$ ہے۔

$$\text{زمین پر اس کا وزن} = m g = 750 = \frac{m G M_E}{R_E^2} \quad \therefore m = \frac{750 R_E^2}{(G M_E)} \dots\dots\dots(i)$$

$$\text{شخص کا چاند پر وزن} = \frac{m G M_M}{R_M^2}$$

مساوات (i) کے استعمال سے،

$$= \frac{750 R_E^2}{(G M_E)} \times \frac{G M_M}{R_M^2} = 750 \frac{R_E^2}{R_M^2} \times \frac{M_M}{M_E} = 750 \times (3.7)^2 \times \frac{1}{81} = 126.8 \text{ N}$$

چاند پر کسی شے کا وزن زمین پر اس کے وزن کا $\frac{1}{6}$ گنا ہے۔ چاند پر کسی شے کا وزن $m g_M$ (یعنی چاند کا ثقلی اسراع) ایسا لکھ سکتے ہیں۔ یعنی چاند پر اسراع زمین کے اسراع کا $\frac{1}{6}$ گنا ہے۔



کیا آپ جانتے ہیں؟

ثقلی لہریں (Gravitational waves): پانی میں پتھر پھینکنے سے اس پر لہریں تیار ہوتی ہیں۔ اسی طرح آپ نے دیکھا ہوگا کہ دھاگے کے دونوں سرے پکڑ کر ہلانے سے اس پر بھی لہریں پیدا ہوتی ہیں۔ نور بھی ایک قسم کی لہر ہی ہے۔ اس کو برقی مقناطیسی لہریں کہتے ہیں۔ گاما شعاعیں، X-شعاعیں (X-rays)، بالائے بنفشی شعاعیں (UVR)، زیریں سرخ شعاعیں (IRR)، مائیکرو ویو اور ریڈیو لہریں یہ سب برقی مقناطیسی لہروں کی مختلف اقسام ہیں۔ فلکی اجسام یہ لہریں خارج کرتے ہیں اور ہم اپنے مخصوص آلات کی مدد سے انہیں حاصل کرتے ہیں۔ کائنات کے متعلق ہم کو تمام معلومات ان لہروں کی وجہ سے حاصل ہوئی ہیں۔

ثقلی لہریں بالکل مختلف قسم کی لہریں ہیں۔ ان کو خلائی مواصلاتی لہریں کہا گیا ہے۔ ان کی موجودگی کے متعلق آئن اسٹائن نے 1916 میں پیشین گوئی کی تھی۔ یہ لہریں بہت کمزور ہونے کی وجہ سے انہیں تلاش کرنا بہت مشکل ہوتا ہے۔ فلکی اجسام سے خارج ہونے والی ثقلی لہروں کو ڈھونڈنے کے لیے سائنس دانوں نے بہت ہی حساس آلات تیار کیے ہیں۔ ان میں LIGO یعنی Laser Interferometric Gravitational Wave Observatory اہم ہے۔ سائنس دانوں نے 2016 میں آئن اسٹائن کی پیشین گوئی کے مکمل 100 سال بعد فلکی اجسام سے آنے والی ثقلی لہروں کو دریافت کیا۔ اس معلومات میں بھارتی سائنس دانوں کا نمایاں حصہ ہے۔ اس دریافت سے کائنات کی معلومات حاصل کرنے کا ایک نیا راستہ کھل گیا ہے۔

آزادانہ حرکت (Free fall)



ایک چھوٹا پتھر ہاتھ میں پکڑیے۔ اس پر کون کون سی قوتیں عمل کر رہی ہیں؟ اب اُس پتھر کو آہستہ سے چھوڑ دیجیے۔ آپ نے کیا محسوس کیا؟ پتھر چھوڑنے سے اس پر کس قوت نے عمل کیا؟

ہم جانتے ہیں کہ زمین کی ثقلی قوت تمام اجسام پر عمل کرتی ہے۔ جب ہم پتھر کو ہاتھ میں پکڑے ہوئے تھے تب بھی اس پر یہ قوت عمل کر رہی تھی لیکن ہم ہاتھ سے مخالف سمت میں قوت لگا کر اس کو متوازن کر رہے تھے اور وہ پتھر ساکن تھا۔ جب ہم نے ہاتھ سے چھوڑ دیا تو صرف ثقلی قوت ہی عمل کر رہی تھی۔ اسی کے اثر سے پتھر نیچے گر گیا۔ اگر کوئی جسم صرف ثقلی قوت کے اثر سے متحرک ہو تو اُس حرکت کو آزادانہ حرکت کہتے ہیں۔ یعنی پتھر کی آزادانہ حرکت ہوتی ہے۔ آزادانہ حرکت میں ابتدائی رفتار صفر ہوتی ہے اور وقت کے مطابق ثقلی اسراع کی وجہ سے بڑھتی جاتی ہے۔ زمین پر آزادانہ حرکت کے دوران ہوا سے رگڑ کی وجہ سے جسم کی حرکت میں مزاحمت ہوتی ہے اور جسم پر مزاحمتی قوت بھی عمل کرتی ہے۔ اس لیے صحیح معنوں میں آزادانہ حرکت ہوا میں ممکن نہیں۔ وہ صرف خلا میں ہی ممکن ہے۔

آزادانہ حرکت سے جسم کی زمین پر گرتے وقت رفتار اور اس کو درکار وقت ہم نیوٹن کی مساواتوں کا استعمال کر کے معلوم کر سکتے ہیں۔ آزادانہ حرکت میں اسراع g ہوتا ہے اور ابتدائی رفتار u صفر ہوتی ہے، اس کا استعمال کرتے ہوئے ذیل کے مطابق مساواتیں حاصل ہوتی ہیں۔

$$v = g t$$

$$s = \frac{1}{2} g t^2$$

$$v^2 = 2 g s$$

سیدھے اوپر پھینکی گئی شے کی حرکت کا مطالعہ کرتے وقت g کی قیمت g کی بجائے $-g$ لینا ہوگا کیونکہ اس رفتار کا اسراع رفتار کی مخالف سمت میں ہوتا ہے۔ g کی قدر اتنی ہونے پر بھی اس اسراع کی وجہ سے پتھر کی رفتار بڑھنے کی بجائے کم ہوتی جاتی ہے۔ چاند اور مصنوعی سیارے بھی صرف زمین کی ثقلی قوت کے اثر سے ہی متحرک رہتے ہیں۔ اس لیے وہ بھی آزادانہ حرکت کی مثالیں ہیں۔

کیا آپ جانتے ہیں؟



زمین پر کسی ایک مقام پر g کی قیمت تمام اشیاء کے لیے یکساں ہوتی ہے۔ اس لیے کوئی بھی دو اشیاء ایک ہی بلندی سے چھوڑنے پر ایک ہی وقت زمین پر پہنچتی ہیں۔ ان کی کمیت یا دیگر کوئی بھی خصوصیت اس وقفے پر اثر انداز نہیں ہوتی۔ ایسا کہا جاتا ہے کہ گیلیلیو نے تقریباً 1590 میں اٹلی کے پیزا شہر میں ایک تجربہ کر کے یہ ثابت کیا۔ ایک جھلکے ہوئے مینار سے دو الگ الگ کمیت کی گیندیں ایک ہی وقت میں نیچے چھوڑی گئیں تب وہ ایک ہی وقت زمین پر گریں۔

ہم ایک وزنی پتھر اور ایک پراگراونچائی سے ایک ہی وقت میں چھوڑیں تب وہ ایک ہی وقت میں زمین پر پہنچتے ہوئے دکھائی نہیں دیتے۔ ہوا کی مزاحمتی قوت کی وجہ سے پتھر ہوا میں اڑتا ہوا آہستہ آہستہ نیچے آتا ہے اور زمین پر دیر سے پہنچتا ہے۔ ہوا کی وجہ سے پتھر پر عمل ہونے والی قوت اس کے وزن سے بہت کم ہوتی ہے اور پتھر کی حرکت پر کم اثر ہوتا ہے۔ اس کے باوجود سائنس دانوں نے یہ تجربہ خلائیا ہوا کی غیر موجودگی میں کر کے یہ ثابت کیا ہے کہ پتھر اور پراگراونچائی دونوں اشیاء ایک ہی وقت میں زمین پر پہنچتی ہیں۔

حوالے کے لیے دیکھیے: <https://www.youtube.com/watch?v=eRNC5kcvINA>

مثال 2 : ایک ٹینس کی گیند اوپر پھینکنے پر وہ 4.05 میٹر بلندی پر پہنچ کر نیچے آتی ہے۔ اس کی ابتدائی رفتار کتنی تھی؟ نیچے آنے کے لیے اسے کل کتنا وقت درکار ہوگا؟ g کی قیمت 10 m/s^2 دی ہوئی معلومات:

$$v = 0 \text{ , گیند کی اوپر جاتے وقت آخری رفتار}$$

$$s = 4.05 \text{ m , گیند کا طے کردہ فاصلہ}$$

$$a = -g = -10 \text{ m/s}^2 \text{ گیند کا اسراع}$$

نیوٹن کی تیسری مساوات کی بنا پر

$$v^2 = u^2 + 2 a s$$

$$0 = u^2 + 2 (-10) \times 4.05$$

$$\therefore u^2 = 81$$

$$u = 9 \text{ m/s}$$

لہذا گیند کی ابتدائی رفتار 9 m/s

اب ہم گیند کے نیچے آنے کا عمل دیکھیں گے۔ فرض کیجیے کہ گیند t وقت میں نیچے آتی ہے۔ اب گیند کی ابتدائی رفتار 0 m/s ، گیند کا طے کردہ فاصلہ 4.05 m اور گیند کی رفتار اور اسراع کی سمت ایک ہی ہے

$$a = g = 10 \text{ m/s}^2 \text{ اس لیے}$$

نیوٹن کی دوسری مساوات کی بنا پر ...

$$s = ut + \frac{1}{2} a t^2$$

$$4.05 = 0 + \frac{1}{2} 10 t^2$$

$$t^2 = \frac{4.05}{5} = 0.81 \text{ , } t = 0.9 \text{ s}$$

گیند کو نیچے آنے کے لیے 0.9 سیکنڈ درکار ہوں گے۔ اسے اوپر جانے کے لیے بھی اتنا ہی وقت درکار ہوگا۔

$$\text{گیند کو درکار کل وقت} = 2 \times 0.9 = 1.8 \text{ s}$$

مثال 1 : ایک 3 kg کمیت کی لوہے کی گیند 125 m بلندی سے نیچے گرتی ہے۔ g کی قیمت 10 m/s^2 فرض کر کے ذیل میں دی ہوئی مقداروں کی قیمتیں معلوم کیجیے۔

(الف) زمین تک پہنچنے کے لیے درکار وقت

(ب) زمین پر پہنچنے وقت کی رفتار

(ج) نصف وقت کے بعد اس کی بلندی

دی ہوئی معلومات : $m = 3 \text{ kg}$ = لوہے کی گیند کی کمیت ،

$$u = 0 \text{ , ابتدائی رفتار } s = 125 \text{ m} \text{ کل طے کردہ فاصلہ}$$

$$a = g = 10 \text{ m/s}^2 \text{ اسراع}$$

(الف) نیوٹن کی دوسری مساوات کی بنا پر

$$s = ut + \frac{1}{2} a t^2$$

$$\therefore 125 = 0 t + \frac{1}{2} \times 10 \times t^2 = 5 t^2$$

$$t^2 = \frac{125}{5} = 25$$

$$t = 5 \text{ s}$$

لوہے کی گیند 5 سیکنڈ میں زمین پر پہنچے گی۔

(ب) نیوٹن کی پہلی مساوات کی بنا پر

$$v = u + at \text{ آخری رفتار}$$

$$= 0 + 10 \times 5$$

$$= 50 \text{ m/s}$$

لوہے کی گیند کی زمین پر پہنچنے وقت کی رفتار 50 m/s ہوگی۔

$$(ج) \text{ سیکنڈ } t = \frac{5}{2} = 2.5 \text{ کل وقت کا نصف وقفہ}$$

$$s = \text{ اس وقت لوہے کی گیند کا طے کردہ فاصلہ}$$

نیوٹن کی دوسری مساوات کی بنا پر

$$s = ut + \frac{1}{2} a t^2$$

$$s = 0 + \frac{1}{2} 10 \times (2.5)^2 = 31.25 \text{ m.}$$

نصف وقت میں لوہے کی گیند کی بلندی

$$= 125 - 31.25 = 93.75 \text{ m}$$

نیوٹن کے ثقلي كشش كے قانون كے مطابق زياده كميت والے اجسام پر زمين كے ثقلي قوت زياده هوتی هے تب وه جسم كم كميت والے جسم سے زياده رفتار سے كيون نهیں گرتا؟

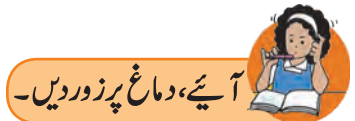

ثقلی توانائی بالقوی (Gravitational potential energy)

گزشتہ جماعت میں آپ نے توانائی بالقوی کے متعلق سیکھا ہے۔ شے کی مخصوص حالت یا مقام کی وجہ سے اس میں جو توانائی جمع ہوتی ہے اسے توانائی بالقوی کہتے ہیں۔ یہ توانائی نسبتی ہوتی ہے اور سطح سے شے کی اونچائی بڑھانے پر وہ بڑھتی جاتی ہے۔ ہم جانتے ہیں کہ m کمیت والے اور زمین کی سطح سے h بلندی پر موجود شے کی ثقلی توانائی بالقوی mgh ہوتی ہے اور سطح زمین پر وہ صفر ہوتی ہے۔ h کی قیمت زمین کے نصف قطر کے مقابلے بہت کم ہو تو ہم g کی قیمت کو مستقل مان سکتے ہیں اور اوپر دیا گیا ضابطہ mgh استعمال کر سکتے ہیں لیکن h کی قیمت زیادہ ہونے پر g کی قیمت بلندی کے مطابق کم ہوتی جاتی ہے۔ شے زمین سے لامحدود فاصلے پر ہو تو g کی قیمت صفر ہوتی ہے اور شے پر زمین کی ثقلی قوت اثر نہیں کرتی۔ اس لیے وہاں شے کی ثقلی توانائی بالقوی بھی صفر ماننا زیادہ مناسب ہوتا ہے۔ اگر فاصلہ اس سے بھی کم ہو تو توانائی بالقوی صفر سے کم یعنی منفی رہتی ہے۔

$$\text{شے زمین کی سطح سے } h \text{ بلندی پر ہو تو اس کی ثقلی توانائی بالقوی } -\frac{GMm}{R+h} \text{ ہوگی۔}$$

یہاں M اور R بالترتیب زمین کی کمیت اور نصف قطر ہیں۔

گریز ثقلی رفتار (Escape velocity)

آپ جانتے ہیں کہ گیند اوپر پھینکنے پر اس کی رفتار کم ہوتی جاتی ہے۔ یہ زمین کی ثقلی کشش کی وجہ سے ہوتا ہے۔ اور ایک مخصوص بلندی پر جا کر اس کی رفتار صفر ہو جاتی ہے اور وہ وہاں سے نیچے گرنے لگتی ہے۔ اس کی زیادہ سے زیادہ بلندی اس کی ابتدائی رفتار پر منحصر ہوتی ہے۔

$$v^2 = u^2 + 2as$$

$$v = 0 \text{ اور } a = -g \text{ گیند کی آخری رفتار}$$

$$\therefore 0 = u^2 + 2(-g)s \text{ اس لیے}$$

$$s = \frac{u^2}{2g} = \text{گیند کی زیادہ سے زیادہ اونچائی}$$

اس لیے گیند کی ابتدائی رفتار جتنی زیادہ ہوگی گیند اتنی زیادہ بلندی پر جائے گی۔ یعنی ابتدائی رفتار جتنی زیادہ ہوگی گیند اتنا ہی زیادہ زمین کی کشش کا مقابلہ کر سکتی ہے اور اتنی ہی زیادہ اونچائی پر جا سکتی ہے۔

جیسا کہ آپ نے اوپر دیکھا g کی قیمت سطح زمین سے اونچائی کے مطابق کم ہوتی جاتی ہے، اسی لیے اونچائی پر جانے کے بعد گیند پر ثقلی کشش کم ہوتی ہے۔ ہم گیند کی ابتدائی رفتار بڑھاتے چلے جائیں تو وہ زیادہ سے زیادہ اونچائی تک جائے گی اور ایک مخصوص ابتدائی رفتار ایسی بھی ہوگی کہ اس رفتار سے گیند کو اوپر پھینکنے پر گیند زمین کی قوت کشش کو مات دے دے گی اور زمین پر نہیں گرے گی۔

ابتدائی رفتار کی اس مخصوص قیمت کو گریز ثقلی رفتار (V_{esc}) کہتے ہیں کیونکہ اس رفتار سے پھینکی ہوئی شے زمین کی ثقلی کشش سے آزاد ہو سکتی ہے۔ ہم توانائی کی بقا کے قانون کا استعمال کر کے آگے دیے گئے طریقے سے گریز ثقلی رفتار کے ضابطے معلوم کر سکتے ہیں۔

ابتدائی رفتار، گریز ثقلی رفتار کے مساوی ہونے پر شے زمینی سطح سے سیدھا اوپر جانے پر زمین کی ثقلی کشش سے آزاد ہو جاتی ہے۔ ثقلی کشش کی قوت فاصلے کے مربع کے معکوس تناسب میں ہونے سے وہ قوت لامحدود فاصلے پر بھی صفر ہو جاتی ہے۔ یعنی شے کو اس قوت سے آزاد ہونے کے لیے لامحدود فاصلے پر جانا ضروری ہے۔ یعنی شے لامحدود فاصلے پر جا کر ساکن ہو جائے گی۔

m کمیت والے جسم کی کل توانائی

$$\text{لامحدود فاصلے پر} \\ \text{توانائی بالحکرت} = 0 \quad (\text{الف})$$

$$\text{توانائی بالقوی} = -\frac{GMm}{\infty} = 0 \quad (\text{ب})$$

$$\text{کل توانائی } E_2 = \text{توانائی بالقوی} + \text{توانائی بالحکرت} = 0 \quad (\text{ج})$$

$$\text{سطح زمین پر} \\ \text{توانائی بالحکرت} = \frac{1}{2}mv_{esc}^2 \quad (\text{الف})$$

$$\text{توانائی بالقوی} = -\frac{GMm}{R} \quad (\text{ب})$$

$$\text{کل توانائی } E_1 = \text{توانائی بالحکرت} + \text{توانائی بالقوی} \quad (\text{ج})$$

$$= \frac{1}{2}mv_{esc}^2 - \frac{GMm}{R}$$

حل کردہ مثالیں

مثال: چاند کی کمیت اور نصف قطر بالترتیب 7.34×10^{22} kg اور 1.74×10^6 m ہے۔ چاند پر کی گریز ثقلی رفتار معلوم کیجیے۔
دی ہوئی معلومات:

$$M = 7.34 \times 10^{22} \text{ kg,}$$

$$\text{اور اس کا نصف قطر } R = 1.74 \times 10^6 \text{ m}$$

$$G = 6.67 \times 10^{-11} \text{ Nm}^2/\text{kg}^2$$

$$\text{گریز ثقلی رفتار } = v_{\text{esc}} = \sqrt{\frac{2GM}{R}}$$

$$= \sqrt{\frac{2 \times 6.67 \times 10^{-11} \times 7.34 \times 10^{22}}{1.74 \times 10^6}}$$

$$= 2.37 \text{ km/s}$$

$$\text{چاند پر گریز ثقلی رفتار } = 2.37 \text{ km/s}$$

$$E_1 = E_2 \text{ کے مطابق}$$

$$\frac{1}{2} mv_{\text{esc}}^2 - \frac{GMm}{R} = 0$$

$$v_{\text{esc}}^2 = \frac{2GM}{R}$$

$$v_{\text{esc}} = \sqrt{\frac{2GM}{R}}$$

$$= \sqrt{2gR}$$

$$= \sqrt{(2 \times 9.8 \times 6.4 \times 10^6)} = 11.2 \text{ km/s}$$

چاند پر یا دوسرے سیاروں پر بھیجے جانے والے خلائی طیاروں کی ابتدائی رفتار، گریز ثقلی رفتار سے زیادہ ہونا ضروری ہے۔ جس سے وہ طیارہ زمین کی ثقلی کشش کو عبور کر کے دیگر سیاروں تک پہنچ سکتے ہیں۔

کیا آپ جانتے ہیں؟



خلا میں عدم توازن کی کیفیت

خلائی طیارے کے مسافر اور اشیاء تیرتی ہوئی دکھائی دیتی ہیں۔ اس کی وجہ ہے؟ خلائی طیارے زمین سے اونچائی پر ہوں تب بھی g کی قیمت صفر نہیں ہوتی۔ خلائی اسٹیشن پر g کی قیمت سطح زمین پر کی قیمت کے مقابلے میں صرف 11% کم ہوتی ہے، اس لیے خلائی طیارے کی بلندی بے وزنی کی وجہ سے نہیں ہے بلکہ ان کی یہ بے وزنی کی کیفیت ان کے اور خلائی جہاز کی آزادانہ حرکت کی وجہ سے ہے۔ طیارے کے مدار میں رفتار کی وجہ سے وہ حقیقتاً زمین پر نہیں گرتا تب بھی ان پر ثقلی قوت کا عمل ہونے سے وہ آزادانہ حرکت ہی کرتے ہیں۔ آزادانہ حرکت کی رفتار شے کی خصوصیات پر منحصر نہیں ہوتی۔ مسافر، طیارہ اور اس کی چیزیں یکساں رفتار سے آزادانہ گھومتی رہتی ہیں۔ اسی لیے کوئی شے ہاتھ سے چھوڑنے پر مسافر کی نسبت سے وہ ساکن ہوتی ہے اور بے وزن ہونے کا احساس ہوتا ہے۔

مشق



1. درج ذیل جدول کے تین ستونوں میں تعلق کو ذہن میں رکھ کر اس 2. ذیل کے سوالوں کے جواب لکھیے۔

کے مطابق دوبارہ جدول بنا کر لکھیے۔

(الف) وزن اور کمیت کے درمیان کیا فرق ہے؟ کیا کسی شے کی

کمیت اور وزن زمین اور مریخ پر یکساں ہوں گے؟ کیوں؟

(ب) آزاد حرکت، ثقلی اسراع، آزاد رفتار اور مرکز گریز قوت کی

تعریف لکھیے۔

(ج) کیپلر کے تین قوانین لکھیے۔ اس کی وجہ سے نیوٹن کو اپنے

ثقلی قوانین بیان کرنے میں کس طرح مدد ملی؟

III	II	I
مرکز کے قریب صفر	m/s ²	کمیت
جمود کی پیمائش	kg	وزن
ساری کائنات میں یکساں	Nm ² /kg ²	ثقلی اسراع
بلندی پر منحصر ہے	N	ثقلی مستقل

(د) اوپر پھینکی گئی ایک شے 500 میٹر بلندی تک پہنچتی ہے۔ اس کی ابتدائی رفتار کتنی ہوگی؟ اس شے کو اوپر جا کر واپس نیچے آنے کے لیے کتنا وقت درکار ہوگا؟ ($g = 10 \text{ m/s}^2$)

جواب: $100 \text{ m/s}, 20 \text{ s}$

(ه) ٹیبل پر سے ایک گیند نیچے گرنے پر 1 سیکنڈ میں زمین پر پہنچتی ہے۔ $g = 10 \text{ m/s}^2$ ہو تو ٹیبل کی اونچائی اور زمین پر پہنچنے وقت گیند کی رفتار کتنی ہوگی؟

جواب: $5 \text{ m}, 10 \text{ m/s}$

(و) زمین اور چاند کی کمیتیں بالترتیب $6 \times 10^{24} \text{ kg}$ اور $7.4 \times 10^{22} \text{ kg}$ ہیں اور دونوں کے درمیان کا فاصلہ $3.84 \times 10^5 \text{ km}$ ہے۔ ان دونوں کے درمیان ثقلی قوت کتنی ہوگی؟

(دیا ہوا ہے: $G = 6.7 \times 10^{-11} \text{ Nm}^2/\text{kg}^2$)

جواب: $2 \times 10^{20} \text{ N}$

(ز) زمین کا وزن $6 \times 10^{24} \text{ kg}$ ہے اور اس کا سورج سے فاصلہ $1.5 \times 10^{11} \text{ m}$ ہے۔ اگر ان دونوں کے درمیان ثقلی قوت $3.5 \times 10^{22} \text{ N}$ ہو تو سورج کی کمیت کتنی ہوگی؟

جواب: $1.96 \times 10^{30} \text{ kg}$

سرگرمی:

اپنے پانچ دوستوں کے وزن معلوم کیجیے۔ اس کی مدد سے ان کے چاند اور مریخ پر وزن معلوم کیجیے۔



(د) ایک پتھر u رفتار سے پھینکنے پر h بلندی تک پہنچتا ہے اور بعد میں نیچے آتا ہے۔ ثابت کیجیے کہ اوپر جانے کے لیے اسے جتنا وقت درکار ہوتا ہے اتنا ہی نیچے آنے کے لیے درکار ہوتا ہے۔

(ه) فرض کیجیے g کی قیمت اچانک دوگنی ہو جائے تو کیا ایک وزنی شے کو زمین پر پھینچنا دگنا مشکل ہوگا؟ کیوں؟

3. زمین کے مرکز پر g کی قیمت صفر ہوتی ہے، اس کے متعلق وضاحت کیجیے۔

4. ایک ستارے سے R فاصلے پر واقع سیارے کی گردش کو درکار وقت T ہے تو ثابت کیجیے کہ اگر وہی سیارہ $2R$ فاصلے پر ہو تو اس کی گردش کے لیے درکار وقت $\sqrt{8} T$ ہوگا۔

5. مثالیں حل کیجیے۔

(الف) اگر ایک سیارے پر ایک شے کو 5 m بلندی سے نیچے آنے کے لیے 5 سیکنڈ درکار ہوتے ہیں تو اس سیارے کا ثقلی اسراع کتنا ہوگا؟ جواب: $g = 0.4 \text{ m/s}^2$

(ب) سیارہ 'ج' کا نصف قطر 'خ' سیارے کے نصف قطر کا نصف ہے۔ 'ج' کی کمیت M_A ہے۔ اگر 'خ' سیارے پر g کی قیمت 'ج' سیارے کی قیمت کا نصف ہو تو 'خ' سیارے کی کمیت کتنی ہوگی؟ جواب: $2 M_A$

(ج) ایک شے کی کمیت اور زمین پر وزن بالترتیب 5 kg اور 49 N ہیں۔ اگر چاند پر g کی قیمت زمین کا $1/6$ گنا ہو تو اس شے کی چاند پر کمیت اور وزن کتنا ہوگا؟

جواب: 5 kg اور 8.17 N



2. عناصر کی دوری جماعت بندی (Periodic classification of elements)

- ◀ عناصر اور عناصر کی جماعت بندی
- ◀ دو بے رائزر کے تثلیث
- ◀ نیولینڈس کا مٹن کا کلیہ
- ◀ مینڈلیف کی دوری جدول
- ◀ جدید دوری جدول



1. ماڈے کی قسمیں کون سی ہیں؟
2. عناصر کی قسمیں کون سی ہیں؟
3. ماڈے کے سب سے چھوٹے ڈڑے کو کیا کہتے ہیں؟
4. عناصر اور مرکبات کے سالمات میں کیا فرق ہوتا ہے؟

ذرا یاد کیجیے۔



عناصر کی جماعت بندی (Classification of elements)

گزشتہ جماعتوں میں آپ پڑھ چکے ہیں کہ ایک عنصر کے تمام جوہر ایک ہی قسم کے ہوتے ہیں۔ فی الحال ہمیں 118 عناصر کے بارے میں معلومات حاصل ہو چکی ہیں۔ البتہ اٹھارہویں صدی عیسوی کے اختتام تک صرف 30 عناصر کا علم حاصل تھا۔ وقت کے ساتھ ساتھ مزید عناصر کی دریافت جاری رہی۔ ان عناصر کی خصوصیات سے متعلق کثیر معلومات حاصل ہوتی گئی۔ اتنے زیادہ عناصر کا مطالعہ آسان اور سہل ہو جائے اس کے لیے سائنس دانوں نے عناصر سے متعلق معلومات اور خصوصیات میں تعلق ڈھونڈنے کی کوشش شروع کی۔ آپ جانتے ہیں کہ ابتدا میں ان عناصر کی دھات اور دھات میں جماعت بندی کی گئی۔ بعد میں ان عناصر کی ایک جماعت 'دھات نما' بھی بنائی گئی۔ عناصر اور ان کی خصوصیات سے متعلق معلومات میں اضافہ ہونے کے ساتھ ہی مختلف سائنس دان جماعت بندی کے دیگر طریقوں کی تلاش میں سرگرداں ہو گئے۔

دو بے رائزر کے تثلیث (Dobereiner's Traids)

1817 میں جرمن سائنس دان دو بے رائزر نے عناصر کی خصوصیات اور ان کے جوہری اوزان کے درمیان مخصوص تعلق بتایا۔ انھوں نے یکساں کیمیائی خصوصیات رکھنے والے تین تین عناصر کے گروہ بنائے جنہیں دو بے رائزر کے تثلیث کہتے ہیں۔ ایک تثلیث میں تین عناصر ان کی جوہری کمیت کی چڑھتی ترتیب میں رکھ کر بتایا کہ درمیانی عنصر کی جوہری کمیت دیگر دو عناصر کی جوہری کمیت کا اوسط ہے۔ لیکن دو بے رائزر کے تثلیث میں اس وقت کے معلوم شدہ تمام عناصر کی جماعت بندی نہیں ہو سکی۔

نمبر شمار	تثلیث	عناصر - 1	عناصر - 2	عناصر - 3
		اصل جوہری کمیت (a)	$\frac{a+c}{2}$ = اوسط	اصل جوہری کمیت (c)
.1	Li, Na, K	لیتھیئم (Li) 6.9	$\frac{6.9 + 39.1}{2} = 23.0$ سوڈیم	پوٹاشیم (K) 39.1
.2	Ca, Sr, Ba	کیلشیم (Ca) 40.1	$\frac{40.1 + 137.3}{2} = 88.7$ اسٹرانسیم	بیریم (Ba) 137.3
.3	Cl, Br, I	کلورین (Cl) 35.5	$\frac{35.5 + 126.9}{2} = 81.2$ برومین	آیوڈین (I) 126.9

2.1: دو بے رائزر کے تثلیث

ذیل میں دیے ہوئے یکساں کیمیائی خصوصیات والے عناصر کے گروہ سے دو بے رائزر کے تثلیث کی شناخت

کیجیے۔ (قوسین میں جوہری وزن درج ہیں۔)

بتائیے تو بھلا!



1. Mg (24.3), Ca (40.1), Sr (87.6)
2. S (32.1), Se (79.0), Te (127.6)
3. Be (9.0), Mg (24.3), Ca (40.1)

نیولینڈس کا مٹھن کا کلیہ (Newlands' Law of Octaves)

کیا آپ جانتے ہیں؟



بھارتی موسیقی کے نظام میں 'سا-رے-گ-م-پ-دھ-نی' سات سُر ہیں۔ ان کے گروہ کو 'سات سُر' کہتے ہیں۔ 'سا' سے شروع ہو کر سُروں کا تعدد 'نی' تک بڑھتا جاتا ہے۔ اس کے بعد اصل 'سا' کے دُگنے تعدد سے دوبارہ اوپر کے سات سُر میں 'سا' سر آتا ہے۔ یعنی 'سات سُر' مکمل ہونے کے بعد سُر کا دوبارہ اعادہ ہوتا ہے۔ مغربی موسیقی میں 'ti·la·so·fa·mi·re·do' ← سات سُر ہیں اور آٹھویں مقام پر دوسرے تعدد کا 'do' دوبارہ آتا ہے۔ یہ مغربی موسیقی سُروں کا مٹھن ہے۔ سُروں کے مختلف تنوع کے استعمال سے موسیقی وجود میں آتی ہے۔

برطانوی کیمیا داں جان نیولینڈس نے ایک الگ ڈھنگ سے عناصر کے جوہری اوزان کا ان عناصر کی خصوصیات سے تعلق کی وضاحت پیش کی۔ 1866 میں نیولینڈس نے اس وقت کے معلوم شدہ تمام عناصر کو ان کی کمیتوں کی صعودی ترتیب کے مطابق رکھا۔ اس کی ابتدا سب سے ہلکے عنصر ہائیڈروجن اور انتہا تھوریم پر ہوئی۔ اسے معلوم ہوا کہ ہر آٹھویں عنصر کی کیمیائی خصوصیت پہلے عنصر کی خصوصیت کے مشابہ ہے۔ مثلاً سوڈیم، لیتھیم سے آٹھویں نمبر پر واقع عنصر ہے۔ دونوں کے خواص یکساں ہیں اسی طرح میگنیشیم، بیریلیم سے مشابہ ہے، فلورین، کلورین سے مشابہ ہے۔ نیولینڈس نے اس یکسانیت کا موازنہ موسیقی کے مٹھن (سات) سُر سے کیا۔ اس نے آٹھویں اور پہلے عنصر کے خواص میں یکسانیت کو مٹھن کا کلیہ نام دیا۔

موسیقی کے سُر	do (سا)	re (رے)	mi (گ)	fa (م)	so (پ)	la (دھ)	ti (نی)
عناصر	H	Li	Be	B	C	N	O
	F	Na	Mg	Al	Si	P	S
	Cl	K	Ca	Cr	Ti	Mn	Fe
	Co اور Ni	Cu	Zn	Y	In	As	Se
	Br	Rb	Sr	Ce اور La	Zr		

2.2: نیولینڈس کا مٹھن

نیولینڈس کے مٹھن کے کلیہ میں بہت سی خامیاں پائی گئیں۔ یہ کلیہ صرف کیمیشم کی حد تک ہی صحیح ثابت ہوا۔ نیولینڈس نے تمام معلوم شدہ عناصر کو 7×8 یعنی 56 خانوں میں رکھا۔ معلوم شدہ تمام عناصر کو جدول میں بتانے کے لیے اس نے کچھ خانوں میں دو دو عناصر بھی رکھے۔ مثلاً Co اور Ni، Ce اور La۔ اس کے علاوہ اس نے کچھ مختلف خواص والے عناصر کو مٹھن کے ایک ہی سُر کے نیچے رکھا۔ مثلاً نیولینڈس نے Co اور Ni دھاتوں کو 'do' / 'سا' سُر کے تحت Cl اور Br ان ہیلوجن کے ساتھ رکھا جبکہ Ni اور Co سے مشابہ خواص رکھنے والے 'Fe' کو اُن سے دور 'O' اور 'S' دھاتوں کے ساتھ 'ti' سُر کے تحت رکھا۔ اسی طرح نئے دریافت شدہ عناصر کو اس جدول میں شامل نہیں کیا گیا کیونکہ ان پر اس کلیہ کا اطلاق نہیں ہو سکا۔

مینڈیلیف کی دوری جدول (Mendeleev's Periodic Table)

روسی سائنسدان دیمتری مینڈیلیف نے 1869 سے 1872 کے زمانے میں عناصر کی دوری جدول ترتیب دی۔ مینڈیلیف کی دوری جدول عناصر کی جماعت بندی میں سنگ میل کی حیثیت رکھتا ہے۔ مینڈیلیف نے عناصر کے جوہری کمیت کو بنیادی خصوصیات مان کر اس وقت کے معلوم تمام 63 عناصر کو ان کی جوہری کمیت کی صعودی ترتیب میں سلسلہ وار رکھا۔ ان عناصر کے طبعی اور کیمیائی خواص کے مطابق مینڈیلیف نے عناصر کی دوری جدول تشکیل دی۔

عناصر کی دوری جدول کی تشکیل کے دوران کیمیائی خصوصیات جیسے عناصر اور اُن کے ہائیڈروجن اور آکسیجن سے بننے والے ہائیڈرائیڈ اور آکسائیڈ مرکبات کا سالماتی ضابطہ، اسی طرح کیمیائی خصوصیات اور عناصر و اُن کے ہائیڈرائیڈ اور آکسائیڈ کے نقطہ پگھلاؤ، نقطہ جوش اور کثافت کا خصوصی خیال رکھا۔ مینڈلیف نے معلوم کیا کہ متعین وقفے کے بعد طبعی اور کیمیائی خواص میں مشابہت رکھنے والے عناصر دہرائے جاتے ہیں۔ ان مشاہدات کی بنا پر مینڈلیف نے ذیل کا دوری کلیہ پیش کیا۔

’عناصر کے خواص اُن کے جوہری کمیت کے دوری تفاعل ہوتے ہیں‘

مینڈلیف کی دوری جدول میں ستون کو ’گروپ‘ اور افقی قطاروں کو ’دور‘ کہتے ہیں۔

دور ↓	I گروپ - R ² O	II گروپ - RO	III گروپ - R ² O ³	IV گروپ RH ⁴ RO ²	V گروپ RH ³ R ² O ⁵	VI گروپ RH ² RO ³	VII گروپ RH R ² O ⁷	VIII گروپ - RO ⁴
1	H=1							
2	Li=7	Be=9.4	B=11	C=12	N=14	O=16	F=19	
3	Na=23	Mg=24	Al=27.3	Si=28	P=31	S=32	Cl=35.5	
4	K=39	Ca=40	- = 44	Ti= 48	V=51	Cr= 52	Mn=55	Fe=56, Co=59 Ni=59, Cu=63
5	(Cu=63)	Zn=65	--=68	--=72	As=75	Se=78	Br=80	
6	Rb=85	Sr=87	?Yt=88	Zr=90	Nb=94	Mo=96	--=100	Ru=104, Rh=104 Pd=106, Ag=108
7	(Ag=108)	Cd=112	In=113	Sn=118	Sb=122	Te=125	J=127	
8	Cs=133	Ba=137	?Di=138	?Ce=140	-	-	-	-----
9	(-)	-	-	-	-	-	-	
10	-	-	?Er=178	?La=180	Ta=182	W=184	-	Os=195, Ir=197 Pt=198, Au=199
11	(Au=199)	Hg=200	Ti=204	Pb=207	Bi= 208	-	-	
12	-	-	-	Th=231	-	U=240	-	---

2.3: مینڈلیف کی دوری جدول

(مینڈلیف کی دوری جدول میں اوپر کے حصے میں مرکب کے عام عالمی ضابطے R²O, R²O³ کے ذریعے دکھائے گئے ہیں۔ یہاں R یعنی متعلقہ عنصر ہے۔ آج کل یہ سالمی ضابطے R₂O, R₂O₃ اس طرح لکھے جاتے ہیں۔)

سائنس دانوں کا تعارف

دیمتری مینڈلیف (1834-1907) سینٹ پیٹرس برگ یونیورسٹی میں پروفیسر تھے۔ انھوں نے عناصر کے مطالعے کے مقصد سے ہر معلوم عنصر کا ایک کارڈ بنا کر اس پر عنصر کی جوہری کمیت دکھا کر جوہری کمیت اور اس کی خصوصیات پر مختصر کارڈوں کی جوڑی لگائی۔ اس پر سے عناصر کی دوری جدول کی دریافت ہوئی۔

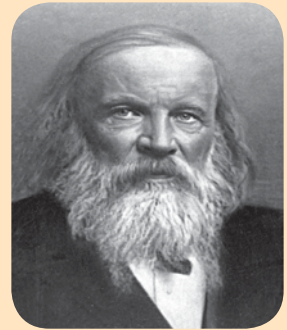

دیمتری مینڈلیف



1. مینڈلیف کی دوری جدول میں کئی خالی جگہیں چھوڑی ہوئی ہیں۔ ان میں سے بعض جگہ جوہری کمیت کی پیشین گوئی کی گئی ہے۔ پیشین گوئی کی گئی تین جوہری کمیتوں کا گروپ اور دو بتائیے۔
2. بعض عناصر کے نام متعین نہ ہونے کی وجہ سے ان کی علامت سے قبل سوالیہ نشان دکھایا گیا ہے۔ ایسی علامتیں کون سی ہیں؟

مینڈلیف کی دوری جدول کی خوبیاں (Merits of Mendaleev's Periodic Table)

سائنس ترقی پذیر ہے۔ سائنس میں نئے اور جدید وسائل کا استعمال کرتے ہوئے بہتر نتائج اخذ کر کے قدیم نتائج کی اصلاح کی گنجائش ہے۔ مینڈلیف کی دوری جدول میں سائنس کی یہ خصوصیت نمایاں طور پر نظر آتی ہے۔

'عناصر کے خواص ان کی جوہری کمیت سے دوری تفاعل رکھتے ہیں؛ مینڈلیف کے اس کلیے کا اس وقت کے معلوم تمام عناصر پر اطلاق کرتے ہوئے یہ کہا کہ آج تک حاصل معلومات مکمل نہیں ہے۔ اس میں تبدیلی ہو سکتی ہے۔ لہذا مینڈلیف کی دوری جدول میں درج ذیل خوبیاں دکھائی دیتی ہیں۔

1. خواص کے مطابق دوری جدول میں مناسب جگہ دینے کے لیے بعض عناصر کی جوہری کمیت کی دوبارہ جانچ کر کے اسے درست کیا گیا۔ مثلاً بیروٹیم کی پہلے سے طے کی گئی جوہری کمیت 14.09 کو تبدیل کر کے درست قیمت 9.4 کی گئی اور بیروٹیم کو بوران سے قبل رکھا گیا۔
 2. دوری جدول میں مینڈلیف نے اُس وقت تک جو عناصر معلوم نہیں تھے ان کے لیے خالی جگہ رکھی تھی۔ ان میں سے تین نامعلوم عناصر کو قریب کے معلوم عناصر کے اوپر 'ایکا بوران'، 'ایکا ایلومینیم' اور 'ایکا سیلکان' نام دیا۔ ان کی جوہری کمیت بالترتیب 44، 68 اور 72 ظاہر کی۔ اتنا ہی نہیں ان کے خواص کی بھی پیشین گوئی کی۔ بعد میں ان عناصر کی دریافت ہوئی۔ ان کا نام بالترتیب اسکینڈیم (Sc)، گیلیم (Ga) اور جرمینیم (Ge) رکھا گیا۔ ان عناصر کے خواص مینڈلیف کی پیشین گوئی سے مشابہ ہیں۔
- ذیل کی جدول 2.4 دیکھیے۔ اس کامیابی سے مینڈلیف کی دوری جدول کی اہمیت کو سب نے تسلیم کیا اور عناصر کی جماعت بندی کا یہ طریقہ فوراً قبول کر لیا گیا۔

خصوصیات	ایکا ایلومینیم (E) (مینڈلیف کی پیشین گوئی)	گیلیم (Ga) (اصل میں)
1. جوہری کمیت	68	69.7
2. کثافت (g/cm ³)	5.9	5.94
3. نقطہ جوش (°C)	کم	30.2
4. کلورائیڈ کا ضابطہ	ECl ₃	GaCl ₃
5. آکسائیڈ کا ضابطہ	E ₂ O ₃	Ga ₂ O ₃
6. آکسائیڈ کی نوعیت	دو رُخہ آکسائیڈ	دو رُخہ آکسائیڈ

2.4: گیلیم کے پیش گوئی کیے ہوئے خواص اور اصل خواص

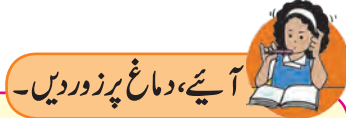

آئیے، دماغ پر زور دیں۔

کلورین کے Cl-35 اور Cl-37 دو ہم جاہیں۔ ان کی جوہری کمیت بالترتیب 35 اور 37 ہیں۔ جوہری کمیت مختلف ہونے کی وجہ سے انھیں مینڈلیف کی دوری جدول میں مختلف مقامات پر رکھنا مناسب ہوگا یا ان کے کیمیائی خواص یکساں ہونے کی وجہ سے ایک ہی مقام پر رکھنا مناسب ہے؟

3. مینڈلیف کے ابتدائی دوری جدول میں رئیس گیسوں کے لیے جگہ نہیں چھوڑی گئی تھی لیکن اُنیسویں صدی کے اواخر میں ہیلیم، نیون، آرگان وغیرہ رئیس گیسوں کی دریافت ہونے کے بعد مینڈلیف نے ابتدائی دوری جدول میں کوئی تبدیلی نہ کرتے ہوئے 'صفر گروپ' بنایا اور اس گروپ میں رئیس گیسوں کو رکھا۔

مینڈیلیف کی دوری جدول کی خامیاں (Demerits of Mendeleev's Periodic Table)

1. کوبالٹ (Co) اور نکل (Ni) کی جوہری کمیت مساوی ہونے کی وجہ سے مینڈیلیف کی دوری جدول میں ان کا مقام غیر واضح تھا۔
2. مینڈیلیف کی دوری جدول بننے کے بہت عرصے بعد 'ہم جا' کی دریافت ہوئی۔ 'ہم جا' کے کیمیائی خواص یکساں لیکن جوہری کمیت مختلف ہونے کی وجہ سے انھیں مینڈیلیف کی دوری جدول میں جگہ کس طرح دی جائے، یہ ایک بڑا مسئلہ تھا۔
3. بڑھتی ہوئی جوہری کمیت کے مطابق ترتیب دیے گئے عناصر کی جوہری کمیت کے اضافے میں باقاعدگی نظر نہیں آتی، اس لیے دو وزنی عناصر کے درمیان کتنے عناصر کی دریافت ہو سکتی ہے اس کی پیشین گوئی مینڈیلیف کی دوری جدول کے کلیہ کے مطابق ناممکن تھی۔

Na کے مرکبات	H کے مرکبات
NaCl	HCl
Na ₂ O	H ₂ O
Na ₂ S	H ₂ S

2.5: جدول - ہائیڈروجن اور الکی دھاتوں میں مشابہت

عناصر (سالمی ضابطہ)	دھاتوں کے ساتھ	ادھاتوں کے ساتھ
H ₂	NaH	CH ₄
Cl ₂	NaCl	CCl ₄

2.6: جدول - ہائیڈروجن اور ہیلوجن میں یکسانیت

4. ہائیڈروجن کا مقام: ہائیڈروجن، ہیلوجن (گروپ VII) سے مشابہت رکھتی ہے۔ مثلاً ہائیڈروجن کا سالمی ضابطہ H₂ ہے تو فلورین، کلورین کا بھی سالمی ضابطہ بالترتیب F₂ اور Cl₂ ہے۔ اسی طرح ہائیڈروجن اور الکی دھات (گروپ I) کی کیمیائی خصوصیات میں یکسانیت ہے۔ ہائیڈروجن اور الکی دھاتوں (Na, K وغیرہ) کے کلورین اور آکسیجن کے ساتھ تیار کیے گئے مرکبات کے سالمی ضابطوں میں بھی مشابہت ہے۔
- مذکورہ بالا خصوصیات کا خیال کریں تو یہ طے کرنا مشکل ہوتا ہے کہ ہائیڈروجن کو الکی دھاتوں کے (گروپ I) یا ہیلوجن کے گروپ (گروپ VII) میں رکھا جائے۔

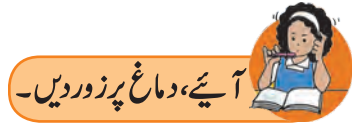

آئیے، دماغ پر زور دیں۔

1. مینڈیلیف کی دوری جدول کا استعمال کر کے ذیل کے عناصر کے آکسائیڈ کے سالمی ضابطے لکھیے۔
Na, Si, Ca, C, Rb, P, Ba, Cl, Sn
2. مینڈیلیف کی دوری جدول کا استعمال کر کے ذیل کے عناصر کے ہائیڈروجن کے ساتھ بننے والے مرکبات کے سالمی ضابطے لکھیے۔
C, S, Br, As, F, O, N, Cl

جدید دوری کلیہ (Modern Periodic Law)

جس زمانے میں مینڈیلیف نے دوری جدول پیش کیا اس وقت سائنسی دنیا میں جوہر (Atom) کے اندرونی حصوں سے متعلق کوئی علم نہیں تھا۔ الیکٹرون کی دریافت کے بعد سائنس دان جوہر میں الیکٹرون کی تعداد اور جوہری عدد کے درمیان تعلق کا بغور مطالعہ کرنے لگے۔ مینڈیلیف کی دوری جدول میں جوہری عدد صرف عناصر کا ترتیبی نمبر تھا۔

1913 میں برطانوی سائنس دان ہینری موزلے (Henry Moseley) نے ایکس رے (X-ray) نلی کا استعمال کر کے تجربے کے ذریعے دکھایا کہ عنصر کا جوہری عدد (Z) عنصر کے مرکزے میں موجود مثبت برقی بار یا پروٹون کی تعداد ہے۔ موزلے نے تجربات کے ذریعے کئی عناصر کے جوہری اعداد کا تعین کیا جس سے معلوم ہوا کہ زیادہ تر عناصر کے بنیادی خواص جوہری کمیت کی بہ نسبت جوہری عدد پر منحصر ہوتے ہیں۔ اس کے مطابق مینڈیلیف کے دوری کلیہ میں تبدیلی کر کے جدید دوری کلیہ پیش کیا گیا جو اس طرح ہے:

”عناصر کے خواص اُن کے جوہری عدد کے دوری تفاعل ہوتے ہیں۔“

جدید دوری جدول : جدول کی طویل صورت (Modern Periodic Table : Long form of Periodic Table)

عناصر کو ان کے جوہری عدد کی صعودی ترتیب میں رکھنے پر عناصر کی جو جماعت بندی حاصل ہوتی ہے اسے جدید دوری جدول کہتے ہیں۔ جوہری عدد کی بنیاد پر بننے والے جدید دوری جدول سے عناصر کے خواص کی پیشین گوئی زیادہ صحیح طور پر کی جاتی ہے۔ جدید دوری جدول کو ہی طویل دوری جدول کہتے ہیں۔

جدید دوری جدول میں عناصر کی ترتیب ان کے جوہری عدد (Z) کے مطابق کی گئی ہے۔ (جدول 2.7 دیکھیے۔) اس وجہ سے مینڈلیف کی دوری جدول کی بہت سی خامیاں جدید دوری جدول میں تقریباً ختم ہو گئی ہیں۔ البتہ ہائیڈروجن کے مقام سے متعلق شبہ جدید دوری جدول میں بھی ختم نہیں ہو سکا۔



آئیے، دماغ پر زور دیں۔

جدید دوری جدول میں عناصر کی جگہ ...

1. مینڈلیف کے دوری جدول میں کوبالٹ (^{59}Co) اور نکل (^{59}Ni) کے مقام سے اٹھنے والا سوال جدید دوری جدول سے کس طرح حل ہو گیا؟
2. $^{37}_{17}\text{Cl}$ اور $^{35}_{17}\text{Cl}$ ان ہم جا کے مقامات جدید دوری جدول میں کس طرح طے ہوئے؟
3. کرومیم $^{52}_{24}\text{Cr}$ اور مینگنیز $^{55}_{25}\text{Mn}$ ان دونوں عناصر کے درمیان کیا 53 یا 54 جوہری کمیت عدد والا عنصر ہو سکتا ہے؟
4. کیا آپ بتا سکتے ہیں کہ جدید دوری جدول میں ہائیڈروجن کو کس مقام پر رکھا جائے؟ ہیلوجن کا گروپ 17 یا الکی دھاتوں کے گروپ 1 میں؟

آپ نے گزشتہ جماعتوں میں پڑھا ہے کہ جوہر میں الیکٹرون مرکز کے ارد گرد مدار میں جس طرح سمائے ہوئے ہوتے ہیں وہ الیکٹرونی تشکیل الیکٹرون کی کل تعداد پر منحصر ہوتی ہے اور جوہر میں الیکٹرون کی کل تعداد جوہری عدد کے مساوی ہوتی ہے۔ عنصر کا جوہری عدد اور اس کی الیکٹرونی تشکیل کے درمیان تعلق جدید دوری جدول میں واضح طور پر دکھائی دیتا ہے۔

دوری جدول کی تشکیل

(Structure of Modern Periodic Table)

جدید دوری جدول میں سات افقی قطاریں ہیں یعنی 1 سے 7 دور ہیں۔ اسی طرح اس جدول میں اٹھارہ عمودی ستون یعنی 1 سے 18 گروپ ہیں۔ دور اور گروپ کی تشکیل سے خانے بنتے ہیں۔ ان خانوں میں اوپر کی طرف دور میں جوہری عدد ظاہر کیے جاتے ہیں۔ ہر خانہ ایک عنصر کا مقام ہے۔

سات دوروں کے علاوہ دوری جدول کے نیچے مزید دو دور علیحدہ سے دکھائی دیتے ہیں۔ انہیں بالترتیب لینتھنائیڈ اور ایکٹنائیڈ سلسلے کہتے

ہیں۔ ان دو سلسلوں کے ساتھ جدید دوری جدول میں 118 خانے ہیں۔ یعنی کل 118 عناصر کے لیے جگہ ہے۔ ماضی قریب میں کچھ عناصر تیار ہونے کی وجہ سے فی الحال جدید دوری جدول مکمل ہو گیا ہے اور تمام 118 عناصر دریافت کیے جا چکے ہیں۔

مکمل دوری جدول کو S-بلاک، P-بلاک، d-بلاک اور f-بلاک، اس طرح چار بلاک میں تقسیم کیا گیا ہے۔ S-بلاک، گروپ 1 اور 2 سے بنایا گیا ہے۔ گروپ 13 اور گروپ 18 P-بلاک میں آتے ہیں۔ d-بلاک میں گروپ 3 سے گروپ 12 اور نیچے لینتھنائیڈ اور ایکٹنائیڈ سلسلے f-بلاک میں آتے ہیں۔ d-بلاک عناصر کو عبوری عناصر (transition element) کہتے ہیں۔ دوری جدول کے P-بلاک میں ایک منحنی خط کھینچ سکتے ہیں۔ اس منحنی خط کی مدد سے عناصر کی مروجہ تین قسمیں جدید دوری جدول میں واضح طور پر ظاہر کی جاسکتی ہیں۔ تمام دھاتیں منحنی خط کے بائیں طرف، تمام ادھاتیں اس کی دائیں طرف جبکہ دھات نما عناصر اس کے کناروں پر ہیں۔

جدید دوری جدول اور عناصر کی الیکٹرونی تشکیل

(Modern periodic table and electronic configuration of elements)

گروپ اور ادوار کی نمایاں خوبیاں

عناصر کے خواص کا موازنہ کریں تو دوری جدول میں گروپ اور ادوار کی نمایاں خصوصیات سمجھ میں آتی ہیں۔ کسی خاص گروپ میں تمام عناصر کے مختلف خواص میں مشابہت اور تدریجی تبدیلی ہوتی جاتی ہے۔ البتہ کسی خاص دور میں ایک سرے سے دوسرے سرے کی طرف (مثلاً بائیں طرف سے دائیں طرف) جاتے ہیں تو عناصر کی خصوصیات بتدریج تھوڑی تھوڑی تبدیل ہوتی ہیں۔

ایک دور میں قریب کے عناصر کی خصوصیات کے درمیان معمولی سا فرق ہوتا ہے۔ البتہ دور پائے جانے والے عناصر کی خصوصیات میں بہت زیادہ فرق ہوتا ہے۔ ایک گروپ میں عناصر کے کیمیائی خواص میں مشابہت اور تدریجی (gradation) تبدیلی دکھائی دیتی ہے۔ جدید دوری جدول میں گروپ اور ادوار میں نمایاں فرق الیکٹرونی تشکیل کی وجہ سے ہوتا ہے۔ کسی عنصر کو جدید دوری جدول کے کس گروپ میں اور کس دور میں رکھیں اس کا انحصار الیکٹرونی تشکیل پر ہوتا ہے۔

گروپ اور الیکٹرونی تشکیل (Groups and electronic configuration)

1. جدید دوری جدول (جدول نمبر 2.7) کا جائزہ لے کر گروپ 1 کے عناصر کے نام ایک کے نیچے ایک لکھیے۔
2. اس گروپ میں پہلے چار عناصر کی الیکٹرونی تشکیل لکھیے۔
3. آپ کو اس الیکٹرونی تشکیل میں کون سی یکسانیت دکھائی دیتی ہے؟
4. ان چار عناصر میں سے ہر ایک میں کتنے گرتی الیکٹرون ہیں؟



آپ کو دکھائی دے گا کہ گروپ 1 یعنی الکی دھاتوں کے خاندان میں تمام عناصر کے گرتی الیکٹرون کی تعداد مساوی ہے۔ اسی طرح دوسرے کسی بھی ایک گروپ کے عناصر کو دیکھیں تو آپ کو ان کے گرتی الیکٹرون کی تعداد مساوی دکھائی دے گی۔ مثلاً بیرویلیم (Be)، میگنیشیم (Mg) اور کیلشیم (Ca) یہ عناصر گروپ 2 میں یعنی الکلائن زمینی دھاتوں (Alkaline earth metals) کے خاندان سے ہیں۔ ان کے بیرونی مدار میں دو الیکٹرون ہیں۔ اسی طرح گروپ 17 یعنی ہیلوجن خاندان میں فلورین (F)، کلورین (Cl) وغیرہ عناصر کے بیرونی مدار میں 7 الیکٹرون ہیں۔ کسی بھی ایک گروپ میں اوپر سے نیچے جاتے وقت الیکٹرون کا ایک ایک مدار بڑھتا جاتا ہے۔ اس وجہ سے ہم کہہ سکتے ہیں کہ بیرونی مدار کی الیکٹرونی تشکیل جدید دوری جدول میں ہر گروپ کی نمایاں خاصیت ہے۔ البتہ جیسے جیسے ہم کسی گروپ میں اوپر سے نیچے جاتے ہیں ویسے ویسے مداروں کی تعداد میں اضافہ ہوتا جاتا ہے۔

جدید دوری جدول میں ...

1. عناصر کو ان کے جوہری عدد کے مطابق چڑھتی ترتیب دیا گیا ہے۔
2. عمودی ستونوں کو گروپ کہتے ہیں۔ کل گروپ 18 ہیں۔ ایک گروپ کے عناصر کی کیمیائی خواص میں یکسانیت اور فرق پایا جاتا ہے۔
3. افقی قطاروں کو دور کہتے ہیں۔ کل 7 ادوار ہیں۔ ایک دور میں ایک سرے سے دوسرے سرے کی جانب جاتے وقت عناصر کی خصوصیات میں بتدریج تبدیلی ہوتی جاتی ہے۔

کیا آپ جانتے ہیں؟

جوہری عدد 92 والے یورینیم عنصر کے بعد کے تمام عناصر (جوہری عدد 93 سے 118 تک) انسان کی تخلیق کردہ ہیں۔ یہ تمام عناصر تابکار اور غیر مستقل ہوتے ہیں۔ ان کا عرصہ حیات بہت کم ہے۔

1																	18
1	2											13	14	15	16	17	18
H 1.008	He 4.003											B 10.811	C 12.011	N 14.007	O 15.999	F 18.998	Ne 20.180
3	4											13	14	15	16	17	18
Li 6.941	Be 9.012											Al 26.982	Si 28.086	P 30.974	S 32.066	Cl 35.453	Ar 39.948
11	12											31	32	33	34	35	36
Na 22.990	Mg 24.305											Ga 69.723	Ge 72.631	As 74.922	Se 78.972	Br 79.904	Kr 83.798
19	20	21	22	23	24	25	26	27	28	29	30	31	32	33	34	35	36
K 39.098	Ca 40.078	Sc 44.956	Ti 47.867	V 50.942	Cr 51.996	Mn 54.938	Fe 55.845	Co 58.933	Ni 58.693	Cu 63.546	Zn 65.38	Ga 69.723	Ge 72.631	As 74.922	Se 78.972	Br 79.904	Kr 83.798
37	38	39	40	41	42	43	44	45	46	47	48	49	50	51	52	53	54
Rb 85.468	Sr 87.62	Y 88.906	Zr 91.224	Nb 92.906	Mo 95.95	Tc 98.907	Ru 101.07	Rh 102.906	Pd 106.42	Ag 107.868	Cd 112.411	In 114.818	Sn 118.711	Sb 121.760	Te 127.6	I 126.904	Xe 131.294
55	56	57-71	72	73	74	75	76	77	78	79	80	81	82	83	84	85	86
Cs 132.905	Ba 137.328	* [261]	Hf 178.49	Ta 180.948	W 183.84	Re 186.207	Os 190.23	Ir 192.227	Pt 195.085	Au 196.967	Hg 200.592	Tl 204.383	Pb 207.2	Bi 208.980	Po [209]	At 209.987	Rn 222.018
87	88	89-103	104	105	106	107	108	109	110	111	112	113	114	115	116	117	118
Fr 223.020	Ra 226.025	# [261]	Rf [261]	Db [262]	Sg [266]	Bh [264]	Hs [269]	Mt [278]	Ds [281]	Rg [280]	Cn [285]	Nh [286]	Fl [289]	Mc [289]	Lv [293]	Ts [294]	Og [294]

جوہری عدد
علامت
نام
جوہری کمیت

d- بلاک

f- بلاک

57	58	59	60	61	62	63	64	65	66	67	68	69	70	71
La 138.905	Ce 140.116	Pr 140.908	Nd 144.242	Pm [144.913]	Sm 150.36	Eu 151.964	Gd 157.25	Tb 158.925	Dy 162.500	Ho 164.930	Er 167.259	Tm 168.934	Yb 173.055	Lu 174.967
89	90	91	92	93	94	95	96	97	98	99	100	101	102	103
Ac 227.028	Th 232.038	Pa 231.036	U 238.029	Np 237.048	Pu 244.064	Am 243.061	Cm 247.070	Bk 247.070	Cf 251.080	Es [254]	Fm 257.095	Md 258.1	No 259.101	Lr [262]

2.7: خاکہ - جدید دوری جدول کی طویل صورت

(Periods and electronic configuration) دور اور الیکٹرونی تشکیل

1. جدید دوری جدول کا جائزہ لینے پر دکھائی دیتا ہے کہ 'Li, Be, B, C, N, O, F, Ne' یہ عناصر دوسرے دور میں ہیں۔ ان سب کی الیکٹرونی تشکیل لکھیے۔
2. کیا ان عناصر میں گرتی الیکٹرون کی تعداد یکساں ہے؟
3. کیا ان کے مداروں کی تعداد یکساں ہے؟



آپ کو ایسا دکھائی دے گا کہ ان عناصر میں گرتی الیکٹرون کی تعداد مختلف ہے۔ البتہ ان میں مداروں کی تعداد یکساں ہے۔ آپ کو ایسا بھی نظر آئے گا کہ دور میں بائیں سے دائیں طرف جاتے وقت جیسے جیسے جوہری عدد میں ایک کا اضافہ ہوتا ہے ویسے ویسے الیکٹرون کی تعداد میں بھی ایک کا اضافہ ہوتا ہے۔

	1	2				13	14	15	16	17	18
1	H 1										He 2
2	Li 2,1	Be 2,2			B 2,3	C 2,4	N 2,5	O 2,6	F 2,7	Ne 2,8	
3	Na 2,8,1	Mg 2,8,2			Al 2,8,3	Si 2,8,4	P 2,8,5	S 2,8,6	Cl 2,8,7	Ar 2,8,8	
4	K 2,8,8,1	Ca 2,8,8,2									
5		Sr									
6		Ba									
7		Ra									

پوٹاشیم جوہر

آرگان جوہر

2.8: نیادور نیامدار

ہم ایسا کہہ سکتے ہیں کہ جن عناصر میں الیکٹرون کے مداروں کی تعداد یکساں ہوتی ہے وہ عناصر ایک ہی دور میں ہوتے ہیں۔ دوسرے دور میں
 \rightarrow Li, Be, B, C, N, O, F, Ne ان عناصر کے K اور L ان دو مداروں میں الیکٹرون ہوتے ہیں۔ تیسرے دور میں Na, Mg, \rightarrow Al, Si, P, S, Cl, Ar ان عناصر کے الیکٹرون K، L اور M ان تین مداروں میں ہوتے ہیں۔ ان عناصر کے الیکٹرونی تشکیل لکھیے اور تسلی
 کیجیے کہ جدید دوری جدول میں ایک دور میں بائیں سے دائیں جاتے ہوئے بیرونی مدار میں الیکٹرون بھرتا جاتا ہے۔ اس کے بعد اگلے دور میں جاتے
 ہوئے نیا الیکٹرونی مدار بھرنا شروع ہوتا ہے۔ (جدول 2.8)

پہلے تین دور میں عناصر کی تعداد، الیکٹرونی مدار کی گنجائش اور الیکٹرون کی مٹنی حالت پر منحصر ہوتی ہے۔ (دیکھیے جدول 2.9)

1. K, L, M ان الیکٹرونی مدار کے لیے 'n' کی قیمت کتنی ہے؟
2. الیکٹرونی مدار میں زیادہ سے زیادہ کتنے الیکٹرون سما سکتے ہیں؟ ضابطہ لکھیے۔
3. K, L, M مداروں کی الیکٹرون کی زیادہ سے زیادہ گنجائش کتنی ہے؟

ذرا یاد کیجیے۔



الیکٹرونی گنجائش	$2n^2$	n	مدار
2	2×1^2	1	K
8	2×2^2	2	L
18	2×3^2	3	M
32	2×4^2	4	N

مدار کی الیکٹرون کی گنجائش کے مطابق پہلے دور میں 2 عناصر ہیں۔ دوسرے دور میں 8 عناصر ہیں۔ الیکٹرون کی مٹنی حالت کے مطابق تیسرے دور میں بھی 8 عناصر ہیں۔ اگلے دور میں الیکٹرون کی تقسیم پر قابو رکھنے والے کچھ اور عوامل ہیں۔ ان پر آئندہ جماعتوں میں غور کیا جائے گا۔

عناصر کے کیمیائی تعاملات کا انحصار ان کے گرفتی الیکٹرون کی تعداد اور گرفتی

مدار پر ہوتا ہے۔

ان دونوں نکات سے معلوم ہوتا ہے کہ جدید دوری جدول میں عناصر کا مقام کہاں ہے (کس گروپ میں اور کس دور میں)۔ اس کی وجہ سے عناصر کے مطالعے کے لیے جدید دوری جدول انتہائی کارآمد ہے۔

جدید دوری جدول میں دوری رجحان (Periodic trends in the modern periodic table)

جدید دوری جدول میں کسی دور یا کسی گروپ میں عناصر کے خواص کا موازنہ کریں تو ان میں ہونے والی تبدیلی میں کچھ باقاعدگی دکھائی دیتی ہے۔ اسے ہی جدید دوری جدول کا دوری رجحان کہتے ہیں۔ آپ اس جماعت میں صرف عناصر کی گرفت، جوہر کی جسامت اور دھاتی - ادھاتی خصوصیات جیسے دوری رجحانات پر غور کریں گے۔

گرفت (Valency): گزشتہ جماعت میں آپ نے پڑھا ہے کہ عناصر کے جوہر کے بیرونی مدار میں موجود الیکٹرون کی تعداد یعنی گرفتی الیکٹرون کی تعداد سے عناصر کی گرفت طے کی جاتی ہے۔

1. عناصر کی الیکٹرونی تشکیل اور اس کی گرفت کے درمیان کیا تعلق ہے؟
2. بیرونی مداروں کی الیکٹرونی تشکیل لکھیے اور اس سے دونوں کی گرفت طے کیجیے۔

ذرا سوچیے۔



3. جدید دوری جدول کو بنیاد مان کر پہلے 20 عناصر کی الیکٹرونی تشکیل عنصر کی علامت کے نیچے لکھ کر اس کے نیچے اس عنصر کی گرفت لکھیے۔ (چوکون میں دکھائے ہوئے طریقے سے)

4. ایک دور میں بائیں طرف سے دائیں طرف جاتے ہوئے گرفت تبدیل ہونے کا رجحان کیا ہے؟ دوسرے اور تیسرے دور کے حوالے سے آپ کے جواب کی وضاحت کیجیے۔

5. ایک گروپ میں اوپر سے نیچے جاتے ہوئے گرفت تبدیل ہونے کا رجحان کیا ہے؟ گروپ 1، گروپ 2 اور گروپ 18 کے حوالے سے اپنے جواب کی وضاحت کیجیے۔

علامت
جوہری عدد
الیکٹرونی تشکیل
گرفت

¹⁹K
2, 8, 8, 1
1

	1						18
1		2	13	14	15	16	17
2							
3							
4							

جوہری جسامت (Atomic size)

آپ نے گزشتہ جماعت میں پڑھا ہے کہ جسامت مادے کی بنیادی خاصیت ہے۔ جوہری جسامت کو اس کے نصف قطر سے ظاہر کرتے ہیں۔ جوہری نصف قطر یعنی جوہر کے مرکز اور بیرونی مدار کے درمیان کا فاصلہ۔ جوہری نصف قطر ظاہر کرنے کے لیے نانو میٹر سے بھی چھوٹی پیکومیٹر (pm) اکائی استعمال کرتے ہیں۔ (1 pm = 10⁻¹²m) بازو میں بعض عناصر اور ان کے جوہری نصف قطر دیے ہوئے ہیں۔

عناصر :	O	B	C	N	Be	Li
جوہری نصف قطر (pm):	66	88	77	74	111	152

آئیے، دماغ پر زور دیں۔



- جدید دوری جدول میں دیکھ کر مذکورہ بالا عناصر کا دور بتائیے۔
- مذکورہ عناصر جوہری نصف قطر کی نزولی ترتیب میں لکھیے۔
- کیا یہ ترتیب جدید دوری جدول کے دوسرے دور کی ترتیب سے میل کھاتی ہے؟
- مذکورہ بالا عناصر میں سب سے بڑا اور سب سے چھوٹا جوہر والا عنصر کون سا ہے؟
- ایک دور میں بائیں سے دائیں طرف جاتے ہوئے جوہری نصف قطر کے تبدیل ہونے کا کیا رجحان دکھائی دیتا ہے؟

آپ کو نظر آئے گا کہ دور میں بائیں سے دائیں جاتے ہوئے جوہری نصف قطر بتدریج کم ہوتا جاتا ہے۔ اس کی وجہ ذیل کے مطابق ہے۔ ایک دور میں بائیں طرف سے دائیں طرف جاتے ہوئے جوہری عدد میں ایک - ایک کا اضافہ ہوتا ہے یعنی مرکزے میں مثبت برقی بار میں بھی ایک ایک کا اضافہ ہوتا ہے۔ اس طرح اضافہ شدہ الیکٹرون بیرونی مدار میں جمع ہوتے ہیں۔ مرکزے میں اضافہ شدہ مثبت برقی بار کی وجہ سے الیکٹرون مرکز کی طرف زیادہ قوت سے کھینچے جاتے ہیں جس کے نتیجے میں جوہر کی جسامت کم ہو جاتی ہے۔ ذیل میں بعض عناصر اور ان کے جوہری نصف قطر دیے ہوئے ہیں۔

عناصر :	K	Na	Rb	Cs	Li
جوہری نصف قطر (pm):	231	186	244	262	152

آئیے، دماغ پر زور دیں۔



- جدید دوری جدول میں دیکھ کر عناصر کے گروپ بتائیے۔
- مذکورہ بالا عناصر کے جوہری نصف قطر صعودی ترتیب میں اوپر سے نیچے لکھیے۔
- کیا یہ ترتیب جدید دوری جدول کے گروپ 1 کی ترتیب سے میل کھاتی ہے؟
- اوپر دیے ہوئے عناصر میں سب سے بڑا اور سب سے چھوٹا جوہر والا عنصر بتائیے۔
- ایک گروپ میں اوپر سے نیچے جاتے ہوئے جوہری نصف قطر کی تبدیلی میں کیسا رجحان ہے؟

آپ کو نظر آئے گا کہ گروپ میں نیچے جاتے ہوئے جوہروں کی جسامت میں اضافہ ہوتا جاتا ہے۔ اس کی وجہ یہ ہے کہ گروپ میں نیچے جاتے ہوئے نئے مدار کا اضافہ ہوتا جاتا ہے جس سے بیرونی الیکٹرون اور جوہر کے مرکزے کے درمیان فاصلہ بڑھتا جاتا ہے۔ جس کے نتیجے میں پروٹون کے برقی بار کے اضافے سے بھی جوہری جسامت میں اضافہ ہوتا ہے۔

دھاتی - ادھاتی کی خصوصیات (Metallic and Non metallic character)

1. تیسرے دور میں عناصر دیکھیے۔ ان کی دھات اور ادھات میں جماعت بندی کیجیے۔
2. دھاتیں دوری جدول میں کس طرف ہیں؟ بائیں یا دائیں۔
3. آپ کو ادھاتیں دوری جدول کے کس طرف دکھائی دے رہی ہیں؟



ایسا دکھائی دیتا ہے کہ سوڈیم، میگنیشیم جیسے دھاتی عناصر بائیں طرف ہیں۔ سلفر، کلورین جیسے ادھاتی عناصر دائیں طرف ہیں۔ ان دونوں قسموں کے درمیان میں سیلیکان دھات نما عنصر ہے۔ ایسا ہی تو اتر دیگر ادوار میں بھی دکھائی دیتا ہے۔ دوری جدول میں ایک منحنی خط دھاتوں کو ادھاتوں سے علیحدہ کرتا ہوا دکھائی دیتا ہے۔ اس خط کے بائیں طرف دھاتیں اور دائیں طرف ادھاتیں اور خط کے کنارے دھات نما ہیں۔ اس طرح عناصر کو ترتیب دیا گیا ہے۔ یہ کس طرح ہوا؟

دھاتوں اور ادھاتوں کی مخصوص امتیازی کیمیائی خصوصیات کا موازنہ کر کے دیکھیے۔ عموماً آئیونک گرفت کے کیمیائی ضابطوں سے ایسا نظر آتا ہے کہ ان میں کٹائین دھات سے اور اینائین ادھاتوں سے بنتے ہیں۔ اس سے یہ سمجھ میں آتا ہے کہ دھاتوں کے جوہروں کا رجحان اپنے گرفتی الیکٹرون کھو کر کٹائین بنانا ہے۔ اسے ہی عنصر کی مثبت برقیگی کہتے ہیں۔ اس کے برعکس ادھاتوں کے جوہروں کا رجحان بیرونی الیکٹرون کو گرفتی مدار میں حاصل کر کے اینائین بنانا ہوتا ہے۔ آپ پہلے ہی مطالعہ کر چکے ہیں کہ آئیون کی رئیس گیسوں کی طرح مستقل الیکٹرونی تشکیل ہوتی ہے۔ جوہر کی گرفتی مدار سے الیکٹرون کھونے کی یا گرفتی مدار میں الیکٹرون حاصل کرنے کی صلاحیت کیسے طے کی جاتی ہے؟ کسی بھی جوہر میں تمام الیکٹرون اور ان کے پروٹون پر مثبت برقی بار کے ذریعے اثر انداز ہونے والی قوت کشش سے جوہر میں پکڑ قائم رکھی جاتی ہے۔ گرفتی مدار میں موجود الیکٹرون اور جوہری مرکزے کے درمیان اندرونی مدار میں الیکٹرون ہونے کی وجہ سے گرفتی الیکٹرون پر مرکزے کے ذریعے اثر انداز ہونے والی قوت کشش، اصل قوت کشش کی بہ نسبت تھوڑی کم ہوتی ہے۔ دھاتوں میں موجود گرفتی الیکٹرونوں کی کم تعداد (1 سے 3) کی گرفتی الیکٹرونوں پر اثر انداز ہونے کے نتیجے میں پروٹون کا برقی بار کم ہو جاتا ہے۔ ان دونوں کا مجموعی نتیجہ یعنی دھاتوں میں گرفتی الیکٹرون کھو کر قیام پذیر رئیس گیس کی الیکٹرونی تشکیل والا کٹائین بنانے کا رجحان ہوتا ہے۔ عناصر کا یہ رجحان یا مثبت برقیگی ہی اس عنصر کی دھاتی خصوصیت ہے۔

1. جوہری نصف قطر بتدریج کم ہوتا ہے۔
2. منفی برقیگی اور ادھاتی خواص بتدریج بڑھتے ہیں۔
3. مثبت برقیگی اور دھاتی خواص بتدریج کم ہوتے جاتے ہیں۔

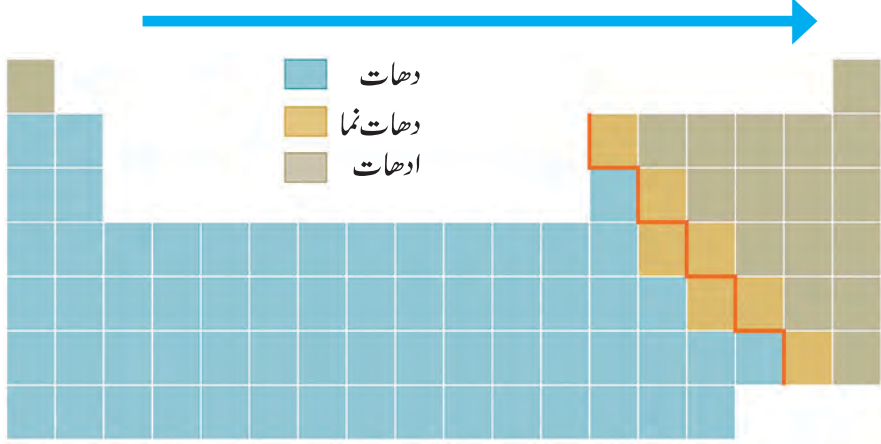

1. جوہری نصف قطر بتدریج بڑھتا جاتا ہے۔
2. منفی برقیگی اور ادھاتی خواص بتدریج کم ہوتے ہیں۔
3. مثبت برقیگی اور دھاتی خواص بتدریج بڑھتے ہیں۔

2.10: عناصر میں دوری رجحان

جدید دوری جدول میں مقام کے لحاظ سے عناصر کے دھاتی خواص کا رجحان واضح ہوتا ہے۔

پہلے ایک گروپ میں عناصر کے دھاتی خواص کے بارے میں غور کریں گے۔ ایک گروپ میں اوپر سے نیچے جاتے ہوئے نئے مدار کا اضافہ ہو کر مرکزہ اور گرفت لیٹرون کے درمیان فاصلے میں اضافہ ہوتا ہے۔ نتیجتاً مرکزی برقی بار کم ہونے سے گرفت لیٹرون پر قوت کشش کم ہوتی ہے۔ جس سے گرفت لیٹرون کھونے کا رجحان بڑھتا ہے۔ اسی طرح گرفت لیٹرون کھونے کے بعد آخری سے قبل کا مدار بیرونی بن جاتا ہے۔ اس مدار کے پورا مشمن بننے کی وجہ سے تیار ہونے والے کٹائین کو خاص استحکام حاصل ہوتا ہے۔ اس وجہ سے جوہر کا لیٹرون کھونے کا رجحان اور بڑھتا ہے۔ جوہر کے گرفت لیٹرون کھونے کے رجحان کو دھاتی خواص کہتے ہیں۔ کسی بھی گروپ میں اوپر سے نیچے جاتے ہوئے عناصر کے دھاتی خواص میں اضافے کا رجحان دکھائی دیتا ہے۔

ایک دور میں بائیں سے دائیں طرف جاتے ہوئے بیرونی مدار وہی رہتا ہے۔ البتہ مرکزے میں مثبت برقی بار میں بتدریج اضافہ ہونے اور جوہری نصف قطر بتدریج کم ہونے سے مرکزی برقی بار بھی بڑھ جاتا ہے جس کی وجہ سے گرفت لیٹرون کھونے کا رجحان بتدریج کم ہوتا ہے۔ یعنی دور میں بائیں سے دائیں طرف جاتے ہوئے عناصر کے دھاتی خواص بتدریج کم ہوتے ہیں۔ (دیکھیے جدول 2.10)

ایک دور میں بائیں سے دائیں طرف جاتے ہوئے مرکزی برقی بار اور جوہری نصف قطر میں کمی واقع ہوتی ہے۔ ان دونوں عوامل کی وجہ سے گرفت لیٹرون پر اثر انداز ہونے والے مرکزی برقی بار میں اضافہ ہوتا ہے اور گرفت لیٹرون زیادہ قوت کشش سے مضبوطی سے کھینچے ہوئے رکھے جاتے ہیں۔ اسے ہی جوہر کا برقی اینائین کہتے ہیں۔ ایک دور میں بائیں سے دائیں طرف جاتے ہوئے بتدریج بڑھنے والے منفی برقی بار کی وجہ سے لیٹرون حاصل کر کے مکمل مشمن حالت میں اینائین بنانے کی جوہر کی صلاحیت میں اضافہ ہوتا ہے۔ عناصر کے اینائین بنانے کے رجحان کو دھاتی خصوصیت کہتے ہیں۔

اسے ہمیشہ ذہن میں رکھیں۔



آئیے، دماغ پر زور دیں۔



1. کسی بھی گروپ میں اوپر سے نیچے جاتے ہوئے عناصر کی مثبت برقی بار میں اضافہ ہوتا ہے جبکہ منفی برقی بار میں کمی واقع ہوتی ہے۔
2. کسی بھی دور میں بائیں سے دائیں طرف جاتے ہوئے عناصر کے منفی برقی بار میں بتدریج اضافہ ہوتا ہے اور مثبت برقی بار میں کمی واقع ہوتی ہے۔
3. عناصر کے مثبت برقی بار یا منفی برقی بار جتنے زیادہ ہوتے ہیں وہ اتنے ہی زیادہ متعامل ہوتے ہیں۔

1. عناصر کے دھاتی خواص کس وجہ سے ہوتے ہیں؟
2. دور میں بائیں سے دائیں طرف جاتے ہوئے عناصر کے دھاتی خواص کی تبدیلی کا رجحان کیا ہے؟
3. گروپ میں اوپر سے نیچے جاتے ہوئے عناصر کے دھاتی خواص کی تبدیلی میں متوقع رجحان کیا ہے؟

ہیلوجن خاندان میں تدریجی تبدیلی (Gradation in halogen family)

گروپ 17 میں ہیلوجن خاندان کے ارکان ہیں۔ سب کا عام سالمی ضابطہ X_2 ہے۔ گروپ میں اوپر سے نیچے جاتے ہوئے ان کی طبعی حالت میں تدریجی تبدیلی دکھائی دیتی ہے۔ فلورین (F_2) اور کلورین (Cl_2) گیس ہیں۔ برومین (Br_2) مائع ہے جبکہ آیوڈین (I_2) ٹھوس ہے۔

1. غیر عامل گیس عناصر
2. مختلف عناصر کے استعمال

معلومات حاصل کیجیے اور دوسروں کو میل کیجیے۔

انٹرنیٹ میرا دوست



عناصر کی دریافت اور مختلف سائنس دانوں کے کام سے متعلق لائبریری سے حوالہ جاتی کتب کا مطالعہ کیجیے۔

1. Understanding Chemistry - C.N.R. Rao
2. The Periodic Table Book : A Visual Encyclopedia of the Elements.

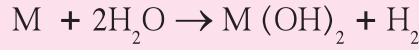

درج بالا مساوات الکلئی زمینی دھات کا پانی کے ساتھ تعامل دکھانے والی عام کیمیائی مساوات ہے۔ دوسرے گروپ میں اوپر سے نیچے جاتے ہوئے الکلئی زمینی دھاتوں کی کیمیائی خصوصیات میں تدریجی تبدیلی دکھائی دیتی ہے۔ اوپر سے نیچے جاتے ہوئے الکلئی زمینی دھاتوں کی تعاملی خصوصیت میں بتدریج اضافہ ہوتا ہے جس کی وجہ سے کیمیائی عمل آسانی سے انجام پاتا ہے اور تعامل میں اضافہ ہوتا ہے۔ بیرویلیم (Be) کا پانی کے ساتھ عمل نہیں ہوتا۔ میگنیشیم (Mg) کا پانی کی بھاپ کے ساتھ عمل ہو سکتا ہے جبکہ کالمیئم (Ca)، اسٹرانیشیم (Sr) اور بیرویم (Ba) کا کمرے کے درجہ حرارت پر ہی پانی کے ساتھ تیزی سے عمل ہوتا ہے۔

مشق



1. ستون 1 کی ستون 2 اور ستون 3 سے جوڑی لگائیے۔

ستون 3	ستون 2	ستون 1
(1) مینڈلیف	(الف) تمام جوہروں میں ہلکا اور منفی برقیہ ذرہ	(i) تثلیث
(2) تھامسن	(ب) اکائی کمیت اور مثبت برقی بار	(ii) مٹمن
(3) نیولینڈس	(ج) پہلی اور تیسری جوہری کمیت کا اوسط	(iii) جوہری عدد
(4) رودرفورڈ	(د) آٹھویں عنصر کے خواص پہلے کے مشابہ	(iv) دور
(5) دو بے رائنز	(ه) جوہری مرکزہ پر مثبت برقی بار	(v) جوہری مرکزہ
(6) موزلے	(و) سالمی ضابطہ میں تدریجی تبدیلی	(vi) الیکٹرون

(د) جدید دوری جدول میں ادھات کس بلاک میں واقع ہیں؟

(1) S - بلاک (2) p - بلاک

(3) d - بلاک (4) f - بلاک

3. ایک عنصر کی الیکٹرونی تشکیل 2, 8, 2 ہے۔ اس کی مدد سے ذیل

کے سوالوں کے جواب لکھیے۔

(الف) اس عنصر کا جوہری عدد کتنا ہے؟

(ب) اس عنصر کا گروپ کون سا ہے؟

(ج) یہ عنصر کس دور میں ہے؟

(د) اس عنصر کے کیمیائی خواص ذیل میں سے کس عنصر کی طرح

ہو سکتے ہیں؟ (قوسین میں جوہری عدد دیے ہوئے ہیں۔)

N (7), Be (4), Ar (18), Cl (17)

2. مناسب متبادل چن کر بیان مکمل کیجیے۔

(الف) الکلئی دھاتوں کے انتہائی بیرونی مدار میں الیکٹرون کی

تعداد ہوتی ہے۔

(1) 1 (2) 2 (3) 3 (4) 7

(ب) الکلئی زمینی دھاتوں کی گرفت 2 ہے یعنی ان کی جدید

دوری جدول میں جگہ میں ہے۔

(1) گروپ 2 (2) گروپ 16

(3) دور 2 (4) d - بلاک

(ج) عنصر X کے کلورائیڈ کا سالمی ضابطہ XCl ہے۔ یہ مرکب

اونچے نقطہ پگھلاؤ والا ٹھوس ہے۔ X عنصر دوری جدول

کے جس گروپ میں ہو اس گروپ میں ذیل میں سے کون

سا عنصر ہوگا؟

(1) Na (2) Mg (3) Al (4) Si

4. دیے ہوئے جوہری عددوں کی مدد سے ذیل کے عناصر کی الیکٹرونی تشکیل لکھیے۔ اس کی مدد سے ذیل کے سوالوں کے جواب وضاحت کے ساتھ لکھیے۔

(الف) ${}^3\text{Li}$, ${}^{14}\text{Si}$, ${}^2\text{He}$, ${}^{11}\text{Na}$, ${}^{15}\text{P}$

ان میں سے تیسرے دور کا عنصر کون سا ہے؟

(ب) ${}^1\text{H}$, ${}^7\text{N}$, ${}^{20}\text{Ca}$, ${}^{16}\text{S}$, ${}^4\text{Be}$, ${}^{18}\text{Ar}$

ان میں سے دوسرے گروپ میں کون سا عنصر واقع ہے؟

(ج) ${}^7\text{N}$, ${}^6\text{C}$, ${}^8\text{O}$, ${}^5\text{B}$, ${}^{13}\text{Al}$

ان میں سے سب سے زیادہ منفی برقیہ عنصر کون سا ہے؟

(د) ${}^4\text{Be}$, ${}^6\text{C}$, ${}^8\text{O}$, ${}^5\text{B}$, ${}^{13}\text{Al}$

ان میں سے زیادہ مثبت برقیہ عنصر کون سا ہے؟

(ه) ${}^{11}\text{Na}$, ${}^{15}\text{P}$, ${}^{17}\text{Cl}$, ${}^{14}\text{Si}$, ${}^{12}\text{Mg}$

ان میں سے زیادہ جسامت والا جوہر کون سا ہے؟

(و) ${}^{19}\text{K}$, ${}^3\text{Li}$, ${}^{11}\text{Na}$, ${}^4\text{Be}$

ان میں سے کم جوہری نصف قطر والا جوہر کون سا ہے؟

(ز) ${}^{13}\text{Al}$, ${}^{14}\text{Si}$, ${}^{11}\text{Na}$, ${}^{12}\text{Mg}$, ${}^{16}\text{S}$

ان میں سے سب سے زیادہ دھاتی خواص والا عنصر کون سا ہے؟

(ح) ${}^6\text{C}$, ${}^3\text{Li}$, ${}^9\text{F}$, ${}^7\text{N}$, ${}^8\text{O}$

ان میں سے زیادہ ادھاتی خواص والا عنصر کون سا ہے؟

5. بیان کی مدد سے عنصر کا نام اور علامت لکھیے۔

(الف) سب سے چھوٹی جسامت کا جوہر

(ب) وہ جوہر جس کا جوہری کمیت عدد سب سے کم ہے

(ج) سب سے زیادہ منفی برقیہ جوہر

(د) سب سے کم جوہری نصف قطر والی رئیس گیس

(ه) سب سے زیادہ عامل ادھات

6. مختصر معلومات دیجیے۔

(الف) مینڈلیف کا دوری کلیہ

(ب) جدید دوری جدول کی ترتیب

(ج) مینڈلیف کی دوری جدول اور جدید دوری جدول میں

ہم جا کا مقام

7. سائنسی وجوہات لکھیے۔

(الف) دوری جدول میں بائیں طرف سے دائیں طرف جاتے

ہوئے جوہری نصف قطر بتدریج کم ہوتا ہے۔

(ب) دوری جدول میں بائیں طرف سے دائیں طرف جاتے

ہوئے دھاتی خواص میں بتدریج کمی واقع ہوتی ہے۔

(ج) گروپ میں اوپر سے نیچے جاتے ہوئے جوہری نصف قطر

بتدریج بڑھتا ہے۔

(د) ایک ہی گروپ میں عناصر کی گرفت یکساں ہوتی ہے۔

(ه) تیسرے مدار میں الیکٹرون کی گنجائش 18 ہونے کے

باوجود تیسرے دور میں صرف آٹھ عناصر ہیں۔

8. دیے ہوئے بیان کی مدد سے نام لکھیے۔

(الف) L، K اور M مداروں میں الیکٹرون والے دور

(ب) صفر گرفت والے گروپ

(ج) گرفت 1 والی ادھاتوں کا خاندان

(د) گرفت 1 والی ادھاتوں کا خاندان

(ه) گرفت 2 والی ادھاتوں کا خاندان

(و) دوسرے اور تیسرے دور میں ادھات نما

(ز) تیسرے دور میں ادھات

(ح) گرفت 4 والے دو عناصر

سرگرمی:

تمام غیر عامل گیس عناصر کے استعمالات معلوم کیجیے اور جدول بنا کر

اپنی جماعت میں لگائیے۔



3. کیمیائی تعاملات اور مساواتیں (Chemical Reaction and Equations)

- ◀ کیمیائی تعاملات لکھنے کے اصول
- ◀ کیمیائی مساوات متوازن کرنا
- ◀ کیمیائی تعاملات کی قسمیں



ذرا یاد کیجیے۔



1. عناصر اور مرکبات کے سالموں کی قسمیں کون کون سی ہیں؟
2. عناصر کی گرفت کسے کہتے ہیں؟

3. مختلف مرکبات کے کیمیائی سالمی ضابطے لکھنے کے لیے کون سی معلومات ہونا ضروری ہے؟ مرکبات کے سالمی ضابطے کس طرح لکھتے ہیں؟
آپ نے گزشتہ جماعت میں پڑھا ہے کہ عناصر کے کیمیائی ملاپ سے مرکب کیسے تیار ہوتے ہیں۔ آپ یہ بھی سیکھ چکے ہیں کہ کیمیائی بندش بننے کے لیے جو تحریک دینے والی قوت ہوتی ہے وہ مکمل مٹمن حالت میں الیکٹرونی تشکیل کرنا ہوتی ہے۔ مکمل مٹمن حالت حاصل کرنے کے لیے الیکٹرون کا ایک دوسرے کے ساتھ لین دین یا ان کی حصہ داری (sharing) ہوتی ہے۔

کیمیائی تعامل (Chemical reaction)

اٹھارہویں اور انیسویں صدی میں بعض سائنس دانوں نے کیمیائی تعامل سے متعلق بنیادی تجربات کیے۔ انہوں نے تجربات سے ثابت کیا کہ کیمیائی تعامل کے دوران مادے کی ساخت میں تبدیلی واقع ہوتی ہے اور یہ تبدیلی مستقل نوعیت کی ہوتی ہے۔ اس کے برعکس طبعی تبدیلی کے وقت صرف مادے کی حالت یا صورت میں تبدیلی ہوتی ہے۔ یہ تبدیلی بسا اوقات بالکل عارضی نوعیت کی ہوتی ہے۔
ذیل کے خاکے میں دیے ہوئے واقعات میں طبعی اور کیمیائی تبدیلی کی شناخت کیجیے۔

واقعه	طبعی تبدیلی	کیمیائی تبدیلی
1. برف کا پانی میں تبدیل ہونا۔	✓	
2. کھانا پکانا۔		✓
3. پھلوں کا پکنا۔		
4. دودھ کا دہی میں تبدیل ہونا۔		
5. پانی کا بھاپ بننا۔		
6. معدے میں غذا کا ہضم ہونا۔		
7. نیفتھالین (ڈامر) کی گولی کو ہوا میں کھلا رکھنے پر اس کی جسامت کا کم ہونا۔		
8. شاہ بادی فرش / کڑپہ فرش پر لیمو کے رس کا داغ لگانا۔		
9. اونچائی سے گر کر کچھ کی شے کا ٹوٹنا		

3.1: چند واقعات

نوٹ: دوستوں یا سہیلیوں کا گروہ بنا کر ذیل میں دیے ہوئے عملی کام مکمل کیجیے۔ جہاں ضرورت محسوس ہو وہاں اساتذہ کی مدد لیجیے۔

آلات: تھرمامیٹر، تیخری پیالی، تپائی، کنول قیف، امتحانی نلیاں، ہنسن برز وغیرہ۔
کیمیائی اشیا: چن کھڑی کے ذرات، کارپسلفٹ (نیلا توتیا)، نیلشیم کلورائیڈ، پوٹاشیم کرومیٹ، جسٹ کا برادہ، سوڈیم کاربونیٹ، تھیلک انہائیڈرائیڈ وغیرہ۔



عمل: ذیل میں دیے ہوئے 1 سے 5 ہدایات پر عمل کیجیے۔ ان میں سے عمل 2 سے 4 میں تھرمامیٹر کی مدد سے درجہ حرارت ناپ کر اس کا اندراج کیجیے۔

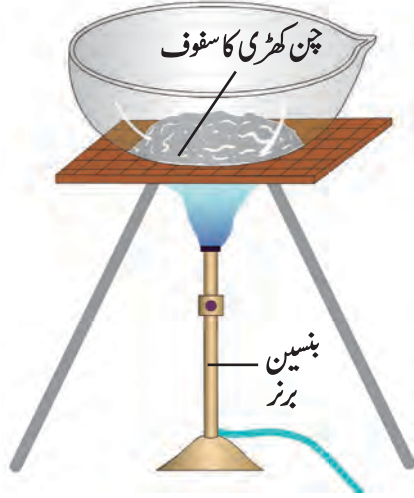

3.2: چن کھڑی کو حرارت دینا

1. تیخری پیالی میں ایک چمچ چن کھڑی (CaCO_3) کا سفوف لیجیے۔ اسے بڑے نیلے شعلے سے بھر پور حرارت دیجیے۔
2. کاپرسلفیٹ (CuSO_4) کے محلول میں جست کا سفوف (Zn dust) ڈالیے۔
3. بیریم سلفیٹ (BaSO_4) کے محلول میں پوٹاشیم کرومیٹ (K_2CrO_4) کا محلول ڈالیے۔
4. کیلشیم کلورائیڈ (CaCl_2) کے محلول میں سوڈیم کاربونیٹ (Na_2CO_3) کا محلول ڈالیے۔
5. ایک تیخری پیالی میں تھیلک انہائیڈرائیڈ لیجیے۔ کنول قیف کی نلی کے منہ کو کپاس سے بند کر کے اس کنول قیف کو تیخری پیالی پر اوندھا رکھیے۔ اب تیخری پیالی کو تپائی پر رکھ کر ہلکے نیلے شعلے سے حرارت دیجیے۔ حرارت دینے کے دوران آپ کو کنول قیف کے اندر کیا دکھائی دیا؟ تمام عملی کاموں کے مشاہدات کو درج کیجیے۔ کیا دکھائی دیا؟

عمل 1 تا 5 کے متعلق ذیل کا مشاہداتی خاکہ پُر کیجیے۔

عمل	رنگ میں تبدیلی (اگر ہوئی ہو)	گیس باہر نکلتی ہے (ہاں/نہیں)	درجہ حرارت میں تبدیلی (اگر ہوئی ہو)	تبدیلی کی قسم (طبعی/کیمیائی)
1.				
2.				
3.				
4.				
5.				

3.3: مشاہداتی خاکہ

آپ کی روزمرہ زندگی میں وقوع پذیر ہونے والے واقعات کی طبعی اور کیمیائی تبدیلیوں کے تجربات کا مشاہدہ کر کے ان کا اندراج کیجیے۔



درجہ حرارت، دباؤ جیسے ابعاد (Parameters) کے بدلنے کی وجہ سے طبعی تبدیلی (Physical change) واقع ہوتی ہے۔ اکثر اوقات طبعی تبدیلی رجعی (Reversible) ہوتی ہے۔ طبعی تبدیلی میں مادے کی ساخت ویسی ہی رہتی ہے یعنی اس میں کوئی تبدیلی نہیں ہوتی مثلاً برف کو حرارت دینے پر وہ پانی میں تبدیل ہوتا ہے اور پانی کو سرد کرنے پر وہ دوبارہ برف بن جاتا ہے۔ اس کے برعکس کسی عمل میں مادے کی ساخت میں تبدیلی ہوتی ہے تو اسے کیمیائی تبدیلی کہتے ہیں۔ کسی تعامل یا واقعے کی وجہ سے کیمیائی تبدیلی واقع ہونے کا مطلب متعلقہ مادے میں کچھ کیمیائی تعامل ہونا ہے۔

کیمیائی تعامل یعنی ایسا عمل جس کے دوران کچھ اشیا میں کیمیائی گرفت ٹوٹ جاتی ہے اور نئی کیمیائی گرفت تیار ہوتی ہے اور ان اشیا کی نئی اشیا میں تبدیلی واقع ہوتی ہے۔ جو اشیا گرفت ٹوٹنے کے ذریعے کیمیائی عمل میں حصہ لیتی ہیں انھیں عامل اشیا کہتے ہیں۔ اس کے برعکس کیمیائی عمل کی وجہ سے نئی گرفت تیار ہو کر جو نئی اشیا تیار ہوتی ہیں اسے حاصل اشیا کہتے ہیں۔ مثلاً کونکے کے احتراق سے کاربن ڈائی آکسائیڈ گیس تیار ہوتی ہے۔ یہ ایک کیمیائی تعامل ہے۔ اس تعامل میں کونکے (کاربن) اور آکسیجن (ہوا کی) عامل اشیا (Reactants) ہیں اور بننے والی کاربن ڈائی آکسائیڈ حاصل شدہ (Product) ہے۔ کیمیائی تعامل ظاہر کرنے کے لیے کیمیائی مساوات لکھتے ہیں۔

کیمیائی مساواتیں (Chemical equations)

پہلے ہم ایک کیمیائی تعامل کا مشاہدہ کریں گے۔ عملی کام 2 میں کا پرفسلیٹ (CuSO₄) کے نیلے رنگ کے محلول میں جست کا سفوف (Zn dust) ڈالنے پر زنک سلفیٹ (ZnSO₄) کا بے رنگ محلول اور سرخی مائل رنگ کے تانبے کے ذرات تیار ہوتے ہیں۔ اس کیمیائی تعامل کو ذیل کے مطابق مختصر صورت میں دکھایا جاسکتا ہے۔

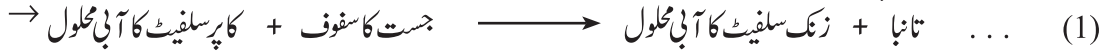

اس طرح کیمیائی تعاملات کو آسان صورت میں لفظوں کے ذریعے ظاہر کرنے کو ”لفظی مساوات“ کہتے ہیں۔ اسی لفظی مساوات کو مزید مختصر صورت میں کیمیائی ضابطوں کا استعمال کر کے ذیل کے مطابق لکھتے ہیں۔



کیمیائی ضابطوں کے ذریعے کیمیائی تعاملات کو ظاہر کرنا کیمیائی مساوات کہلاتا ہے۔

درج بالا مساوات میں کا پرفسلیٹ (CuSO₄) اور زنک (Zn) عامل اشیا ہیں۔ ان دونوں کے درمیان کیمیائی تعامل ہو کر بالکل ہی مختلف خصوصیات رکھنے والے تانبے کے ذرات (Cu) اور بے رنگ زنک سلفیٹ کا محلول (ZnSO₄) حاصل اشیا کے طور پر ملتے ہیں۔ تعامل کے دوران عامل شے CuSO₄ میں آئی گرفت ٹوٹتی ہے۔ اسی طرح حاصل شے ZnSO₄ میں آئی گرفت تعامل کے دوران بنتی ہے۔

کیمیائی تعاملات لکھنا

1. کیمیائی مساوات لکھتے وقت عامل اشیا بائیں طرف اور حاصل اشیا دائیں طرف لکھتے ہیں۔ عامل اشیا سے حاصل اشیا کی سمت جانے والا تیران دونوں کے درمیان کھینچتے ہیں۔ یہ تیر کیمیائی تعامل کی سمت کو ظاہر کرتا ہے۔

2. اگر دو یا دو سے زائد عامل اشیا یا حاصل اشیا ہوں تو ان کے درمیان جمع (+) کی علامت استعمال کرتے ہیں۔ مثال: مساوات (2) میں CuSO₄ اور Zn عامل اشیا کے درمیان (+) علامت دکھائی گئی ہے۔ اسی طرح ZnSO₄ اور Cu حاصل اشیا کے درمیان بھی جمع (+) کی علامت دکھائی گئی ہے۔

3. کیمیائی مساوات زیادہ معلوماتی بنانے کے لیے عامل اشیا اور حاصل اشیا کی طبعی حالت مساوات میں درج کرتے ہیں۔ ان کی گیس کی حالت، مائع حالت اور ٹھوس حالت بالترتیب (g)، (l) اور (s) حروف سے ظاہر کرتے ہیں۔ اسی طرح حاصلات گیس کی حالت میں ہوں تو (g) کی بجائے اوپر کی سمت دکھانے والا تیر ↑ بناتے ہیں۔ حاصلات غیر حل پذیر ٹھوس کی حالت میں تیار ہوں یعنی رسوب بنتا ہو تو (s) کی بجائے نیچے کی سمت دکھانے والا تیر ↓ بناتے ہیں۔ اگر عامل اشیا اور حاصلات پانی میں محلول کی صورت میں ہوتے ہیں تو انھیں آبی محلول کہتے ہیں اور ان کے آگے (aq) حروف سے آبی محلول کی حالت ظاہر کرتے ہیں۔ اس کے مطابق مساوات (2) کو دوبارہ لکھنے پر مساوات (3) کی نوعیت ذیل کے مطابق ہوگی۔



4. اگر کسی کیمیائی تعامل کو واقع ہونے کے لیے باہر سے حرارت دی جائے تب تعامل میں تیر کے اوپری نشان ▲ بنا کر ظاہر کرتے ہیں۔ مثلاً چن کھڑی کو حرارت دینے پر بجھا ہوا چونا یعنی چونے کی کلی تیار ہوتی ہے۔ اس تعامل کو ذیل کے مطابق لکھتے ہیں۔

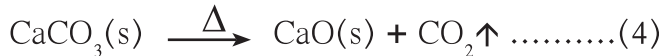

اسی طرح کا پرفسلیٹ کے آبی محلول اور جست کے سفوف کے درمیان تعامل کے دوران حرارت خارج ہوتی ہے جسے ذیل میں دکھایا گیا ہے۔

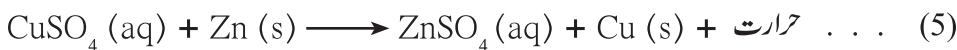

5. بعض تعاملات کے وقوع پذیر ہونے کے لیے خاص درجہ حرارت، خاص دباؤ اور تماسی عامل جیسی شرائط کا پورا ہونا ضروری ہوتا ہے۔ ایسی شرط تعامل ظاہر کرنے والے تیر کے اوپر یا نیچے لکھتے ہیں۔ مثلاً بنا سستی تیل کا 60°C پر تماسی عامل Ni کی موجودگی میں ہائیڈروجن گیس کے ساتھ تعامل ہو کر بنا سستی گھی تیار ہوتا ہے۔ یہ عمل ذیل کے مطابق لکھا جاتا ہے۔



6. عامل اشیا اور حاصل اشیا سے متعلق خاص معلومات یا ان کے نام ان کے ضابطوں کے نیچے لکھتے ہیں۔ مثلاً تانے کا مرکنز نائٹرک ایسڈ کے ساتھ تعامل کرتا ہے تو بھورے رنگ کی زہریلی نائٹروجن ڈائی آکسائیڈ گیس خارج ہوتی ہے۔

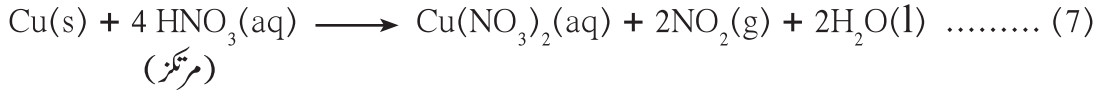

لیکن تانے کا ہلکایا نائٹرک ایسڈ کے ساتھ تعامل کرتے ہیں تو نائٹرک آکسائیڈ گیس بنتی ہے۔

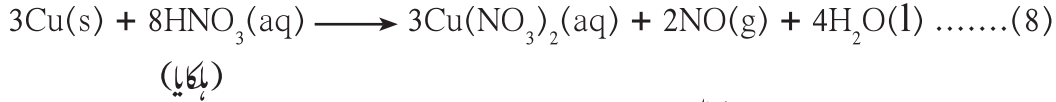

آلات: امتحانی نلی، مخروط صراحی (فلاسک)، ترازو وغیرہ۔

کیمیائی اشیا: سوڈیم کلورائیڈ اور سلور نائٹریٹ کے محلول۔



- عمل: 1. سوڈیم کلورائیڈ کے محلول کو مخروطی فلاسک میں لیجیے اور سلور نائٹریٹ کا محلول امتحانی نلی میں لیجیے۔
2. امتحانی نلی میں دھاگا باندھ کر اسے احتیاط سے مخروطی فلاسک میں ڈالیے۔ ربری ڈاٹ لگا کر مخروطی فلاسک کو ہوا بند کر دیجیے۔
3. مخروطی فلاسک کا ترازو کی مدد سے وزن کیجیے۔
4. اب مخروطی فلاسک کو ترچھا کر کے امتحانی نلی کے محلول کو مخروطی فلاسک کے محلول میں ملائیے۔
5. مخروطی فلاسک کا دوبارہ وزن کیجیے۔

آپ کو کیا تبدیلی دکھائی دیتی ہے؟ کیا کوئی غیر حل پذیر شے تیار ہوتی ہے؟ کیا وزن میں کچھ تبدیلی واقع ہوئی؟
مذکورہ بالا عمل کے لیے لفظی مساوات ذیل کے مطابق لکھتے ہیں۔

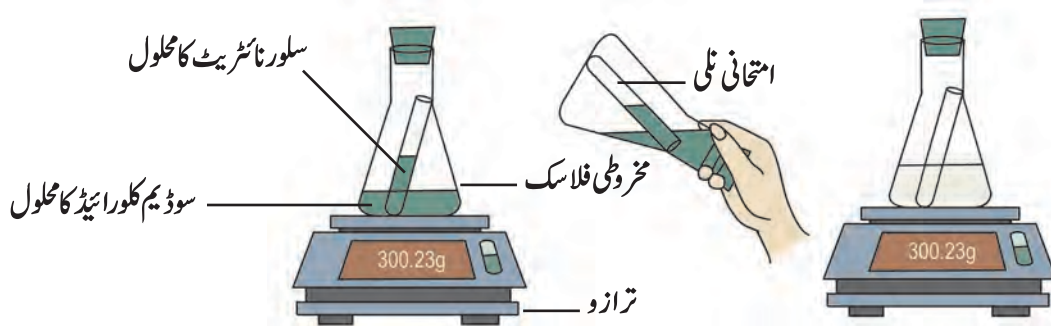
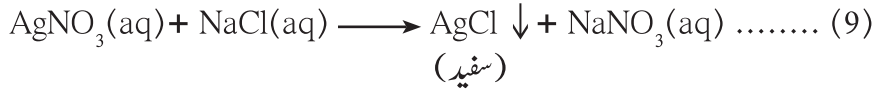

3.4: سوڈیم کلورائیڈ اور سلور نائٹریٹ کے درمیان تعامل

سلور نائٹریٹ کا استعمال رائے دہی کی روشنائی میں کیا جاتا ہے۔



روزمرہ زندگی میں سلور نائٹریٹ کے دیگر استعمال کون سے ہیں؟



کیمیائی مساوات کو متوازن کرنا

حاصل اشیا (دائیں جانب)	عامل اشیا (بائیں جانب)	عنصر
جوہروں کی تعداد	جوہروں کی تعداد	Ag
		N
		O
		Na
		Cl

3.5: مساوات (9) کا معلوماتی تختہ

کسی بھی کیمیائی تعامل کے دوران ہر عامل شے میں عنصر کی کل کیمیت حاصل اشیا کے عناصر کی کل کیمیت کے مساوی ہوتی ہے جسے آپ نے گزشتہ جماعت میں بقائے کیمیت کے قانون کے نام سے پڑھا ہے۔



کیمیائی مساوات کو متوازن کرنے کے مراحل

کیمیائی مساوات کو مرحلہ وار متوازن کیا جاتا ہے۔ اس کے لیے سعی و خطا کے طریقے (Trial and error method) کا استعمال کرتے ہیں۔ مثال کے طور پر ذیل میں دی ہوئی لفظی مساوات کا مشاہدہ کیجیے۔

پانی + سوڈیم سلفیٹ → سلفیورک ایسڈ + سوڈیم ہائیڈروآکسائیڈ
مرحلہ I: اوپر دی ہوئی لفظی مساوات کو کیمیائی مساوات کی صورت میں لکھیے۔

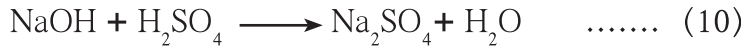

حاصل اشیا (دائیں جانب)	عامل اشیا (بائیں جانب)	عنصر
جوہروں کی تعداد	جوہروں کی تعداد	Na
2	1	O
5	5	H
2	3	S
1	1	

مرحلہ II: مساوات (10) متوازن ہے یا نہیں، یہ جانچنے کے لیے مساوات کے دونوں جانب موجود مختلف عناصر کے جوہروں کی تعداد کا موازنہ کیجیے۔

ہمیں دکھائی دیتا ہے کہ دونوں جانب تمام عناصر کے جوہروں کی تعداد مساوی نہیں ہے یعنی مساوات (10) غیر متوازن مساوات ہے۔

مرحلہ III: مساوات کو متوازن کرنے کا آسان طریقہ یہ ہے کہ اس کی ابتدا ایسے مرکب سے ہو جس میں جوہروں کی تعداد سب سے زیادہ ہو، اسی طرح اس مرکب میں جس عنصر کے جوہروں کی تعداد دونوں جانب غیر مساوی ہو اس پر دھیان دینا سہولت بخش ہوتا ہے۔ جیسے:

حاصل اشیا (Na ₂ SO ₄ میں)	عامل اشیا (NaOH میں)	سوڈیم جوہروں کی تعداد
2	1	(i) شروع کرتے وقت
2	1 × 2	(ii) متوازن کرتے وقت

(i) مساوات (10) میں Na₂SO₄ اور H₂SO₄ ان

دونوں ہی مرکبات میں زیادہ سے زیادہ 7 جوہر ہیں۔ ان میں سے Na₂SO₄ کا انتخاب کیجیے۔ اس مرکب میں موجود عنصر سوڈیم کے جوہروں کی تعداد دونوں جانب غیر مساوی ہے اس لیے متوازن

کرنے کے لیے سوڈیم عنصر کو منتخب کیجیے۔ یاد رکھیے، جوہروں کی تعداد کو مساوی کرتے وقت آپ مرکبات کے کیمیائی ضابطے تبدیل نہیں کر سکتے۔

یعنی جیسے یہاں عامل سے سوڈیم کے جوہروں کی تعداد دو کرنے کے لیے NaOH کا ضابطہ تبدیل کر کے Na₂OH نہیں کیا جاسکتا۔ اس کی بجائے NaOH کا ضریب '2' بنایا جاسکتا ہے۔ اس طرح کرنے پر مساوات (10) ذیل کے مطابق لکھی جائے گی۔

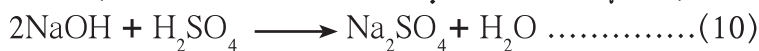

(ii) مساوات (10) متوازن ہے یا نہیں اس کی جانچ کرنے پر سمجھ میں آتا ہے کہ دونوں جانب آکسیجن اور ہائیڈروجن کے جوہروں کی تعداد غیر مساوی ہونے کی وجہ سے مساوات (10) غیر متوازن ہے۔ ان میں سے ہائیڈروجن کے جوہروں کی تعداد مساوی کرنے کے لیے چھوٹے ضریب سے ضرب کرنے کی ضرورت ہے اس لیے پہلے ہائیڈروجن کے جوہروں کی تعداد متوازن کیجیے۔

حاصل اشیا (دائیں جانب)	عامل اشیا (بائیں جانب)	
جوہروں کی تعداد	جوہروں کی تعداد	عناصر
2	2	Na
5	6	O
2	4	H
1	1	S

(iii) مساوات (10) میں ہائیڈروجن جوہروں کی تعداد متوازن

کرنے کے لیے H_2O اس حاصل شدہ کو ضریب 2 لگائیے اور اب تیار ہونے والی مساوات (10) لکھیے۔

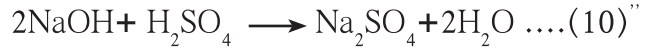

(iv) مساوات (10) متوازن ہے یا نہیں، مشاہدہ کیجیے۔ ہمیں نظر آتا

ہے کہ دونوں جانب تمام عناصر کے جوہروں کی تعداد مساوی ہے اس لیے مساوات (10) متوازن کیمیائی مساوات ہے۔

مرحلہ IV : اس طرح مکمل متوازن مساوات حاصل ہوگی جو اس طرح ہے:



اس طرح مرحلہ وار طریقے میں سب سے پہلے کسی عنصر کے جوہروں کی تعداد مساوی کرنے کے لیے مناسب عامل یا حاصل شدہ کا انتخاب کر کے اسے مناسب ضریب لگا کر غیر متوازن مساوات کو متوازن کیا جاتا ہے۔

حاصل اشیا (2 H_2O میں)	عامل اشیا (2NaOH اور 4 H_2SO_4 میں)	ہائیڈروجن جوہروں کی تعداد
2	4	(i) شروع میں
2 × 2	4	(ii) متوازن کرتے وقت

(1) الف) مساوات (6) میں دی ہوئی عامل اشیا اور حاصل اشیا کون سی ہیں؟ انہیں لکھیے۔

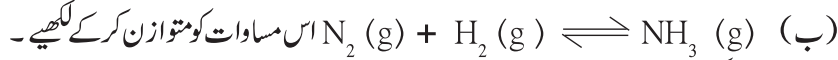

آئیے، دماغ پر زور دیں۔



(2) دیے گئے کیمیائی عمل کے لیے متوازن کیمیائی مساوات لکھیے۔



(3) دیے گئے تعاملات میں عامل اشیا اور حاصل اشیا کی طبعی حالتیں لکھیے۔

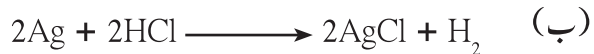
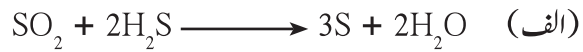

ہم جانتے ہیں کہ کیمیائی تعاملات میں حاصل اشیا سے نئی اشیا یعنی حاصل اشیا ملتی ہیں۔ ایسا ہوتے وقت عامل اشیا کی کچھ کیمیائی بندشیں ٹوٹی ہیں اور کچھ نئی بندشیں تیار ہوتی ہیں جس کی وجہ سے عامل اشیا کی تبدیلی حاصل اشیا میں ہوتی ہے۔ اس سبق میں ہم تعاملات کی اقسام کے بارے میں تفصیلی معلومات حاصل کریں گے۔

کیمیائی تعاملات کی قسمیں (Types of chemical reactions)

تعاملات میں عامل اشیا اور حاصلات کی نوعیت اور تعداد کے لحاظ سے چار قسمیں ہیں۔

1. ترکیبی تعامل (Combination reaction)

آلات : امتحانی نلی، کانچ کی سلاخ، بیکروغیرہ

کیمیائی اشیا : ہائیڈروکلورک ترشہ، امونیا محلول، چن کھڑی وغیرہ۔



عمل 1: ایک امتحانی نلی میں تھوڑا سا ہائیڈروکلورک ترشہ لیجیے۔ اس امتحانی نلی کو گرم کیجیے۔ ایک کانچ کی سلاخ کو امونیا کے محلول میں ڈبو کر اسے امتحانی نلی کے منہ کے قریب لائیے۔ مشاہدہ کیجیے۔ آپ کو کانچ کی سلاخ کے سرے سے سفید دھواں باہر پھیلتا ہوا دکھائی دے گا۔
ایسا کیوں ہوا ہوگا؟

امتحان نلی کو گرم کرنے پر HCl کی بھاپ باہر آتی ہے۔ اسی طرح کانچ کی سلاخ پر محلول سے امونیا گیس باہر آتی ہے۔ اس امونیا گیس NH₃ اور ہائیڈروجن کلورائیڈ گیس ان دونوں کے تعامل سے امونیم کلورائیڈ نمک گیس کی صورت میں تیار ہوا۔ لیکن فوراً تصعیدی عمل سے اس کی تحویل ٹھوس صورت میں ہونے کی وجہ سے سفید رنگ کا دھواں پیدا ہوتا ہوا دکھائی دیتا ہے۔ اس کی کیمیائی مساوات ذیل کے مطابق ہے۔

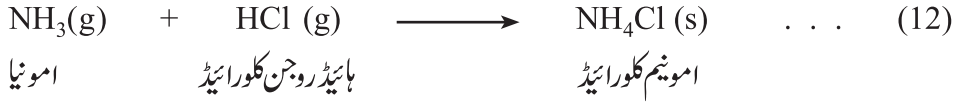

عمل 2: میگنیشیم (Mg) دھات کا فیتہ چٹے میں پکڑ کر اس کے دوسرے سرے کو جلائیے۔ ہوا میں جل کر میگنیشیم آکسائیڈ کا سفید سفوف بنتا ہے۔ مذکورہ بالا تعامل مساوات کی صورت میں ذیل کے مطابق لکھ سکتے ہیں۔



اس تعامل میں میگنیشیم اور آکسیجن کے ملاپ سے میگنیشیم آکسائیڈ صرف ایک حاصل تیار ہوتا ہے۔

عمل 3: پانی سے نصف بھرا ہوا بیکر لیجیے۔ اس میں چن کھڑی (آن بھجا چونا یعنی کیلشیم آکسائیڈ CaO) کے کچھ ٹکڑے ڈالیے۔ کیلشیم آکسائیڈ اور پانی کے ملاپ سے کیلشیم ہائیڈروآکسائیڈ Ca(OH)₂ بنتا ہے اور بہت زیادہ مقدار میں حرارت خارج ہوتی ہے۔

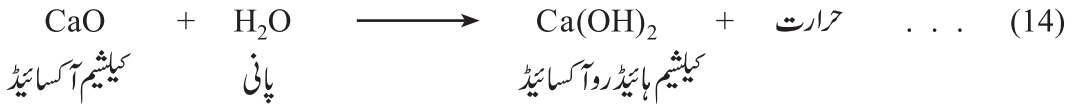

1. مندرجہ بالا ہر تعامل میں عامل اشیا کی تعداد کتنی ہے؟
 2. مذکورہ بالا تعاملات میں حصہ لینے والے عامل اشیا کے سالموں کی تعداد کتنی ہے؟
 3. مذکورہ بالا تعاملات میں ہر ایک میں کتنے ماحصلات تیار ہوتے ہیں؟
- جب کسی تعامل میں دو یا زائد عامل اشیا کا کیمیائی ملاپ ہو کر صرف ایک ہی حاصل شے تیار ہوتی ہے تب اس تعامل کو ترکیبی تعامل کہتے ہیں۔

2. تجزیاتی تعامل (Decomposition reaction)

آلات: تبخیری پیالی، بنسین برز وغیرہ۔
کیمیائی اشیا: شکر



عمل 1: ایک تبخیری پیالی میں تھوڑی سی شکر لیجیے۔ اس تبخیری پیالی کو بنسین برز کی مدد سے گرم کیجیے۔ تھوڑی دیر بعد جلی ہوئی کالی شے دکھائی دیتی ہے۔ اس عمل میں واقعی کیا وقوع پذیر ہوا؟

مذکورہ عمل میں ایک ہی عامل شے (شکر) دو اشیا میں تقسیم ہوئی۔ (C اور H₂O)



جس تعامل میں ایک عامل شے سے دو یا زائد اشیا حاصل ہوتی ہیں اس تعامل کو تجزیاتی تعامل یا 'تجزیاتی تعامل' کہتے ہیں۔

آلات : دو امتحانی نلی، مڑی ہوئی نلی (Bent tube)، ربری ڈاٹ، برنز وغیرہ

آئیے، عمل کر کے دیکھیں۔

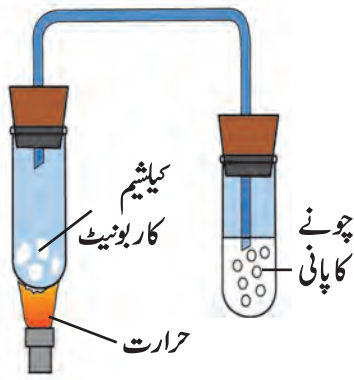

3.6: کیمیائے کاربونیٹ کا تجزیہ

کیمیائی اشیا: کیمیائے کاربونیٹ، تازہ چونے کا پانی
عمل: ایک امتحانی نلی میں تھوڑا سا کیمیائے کاربونیٹ لیجیے۔ اس امتحانی نلی میں ربری ڈاٹ کی مدد سے مڑی ہوئی کانچ کی نلی بٹھائیے۔ نلی کے دوسرے سرے کو دوسری امتحانی نلی میں (جس میں چونے کا شفاف پانی ہے) ڈبوئیے۔ پہلی امتحانی نلی میں CaCO_3 سفوف کو برز کی مدد سے تیز آنچ پر گرم کیجیے۔ چونے کا صاف پانی دودھیا دکھائی دے گا۔

اوپر کے عمل میں ہم نے دیکھا کہ کیمیائے کاربونیٹ کو حرارت دینے پر اس کا تجزیہ ہو کر بننے والی کاربن ڈائی آکسائیڈ گیس سے چونے کا صاف پانی دودھیا ہو جاتا ہے اور کیمیائے (مساوات 16) آکسائیڈ کا سفوف پہلی امتحانی نلی میں باقی رہ جاتا ہے۔ اسی طرح دوسرے عمل میں مزید ایک تعامل ہو کر (مساوات 17) ہائیڈروجن پیر آکسائیڈ کا دھیمی رفتار سے خود بخود پانی اور آکسیجن میں تجزیہ ہوتا ہے۔

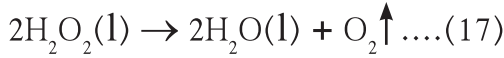
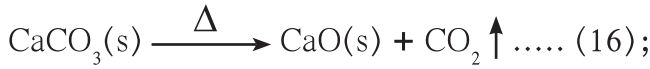

(16) اور (17) دونوں ہی تھیلی عمل کی مثالیں ہیں۔

کیا حرارت، بجلی یا روشنی کی مدد سے پانی کا تجزیہ کر کے ہائیڈروجن گیس تیار کی جاسکتی ہے؟

ذرا یاد کیجیے۔



آپ نے گزشتہ جماعت میں مطالعہ کیا ہے کہ تیزابی پانی سے برق گزاری جائے تو پانی کا تجزیہ ہو کر ہائیڈروجن اور آکسیجن گیسیں تیار ہوتی ہیں۔ یہ تجزیہ برقی توانائی کی مدد سے ہوتا ہے۔ لہذا اس تجزیے کو برقی تجزیہ کہتے ہیں۔

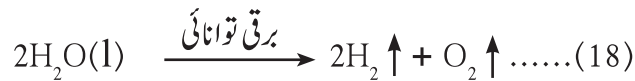

(تیزابی پانی)

”جس کیمیائی تعامل میں ایک عامل شے سے دو یا زائد اشیا حاصل ہوتی ہیں وہ ’تھیلی تعامل‘ یا ’تجزیاتی تعامل‘ ہوتے ہیں۔“

قدرت میں اپنے ارد گرد کئی تجزیاتی (Degradation) تعامل مسلسل جاری رہتے ہیں۔ نامیاتی کچرے کا خورد بینی جانداروں کے ذریعے تجزیہ ہو کر کھاد اور قدرتی گیس (Biogas) تیار ہوتی ہے۔ قدرتی گیس کا استعمال ایندھن کے طور پر کرتے ہیں۔

3. ہٹاؤ کا عمل (Displacement reaction)

اس سبق میں ابتدا میں ہی آپ نے دیکھا ہے کہ کاپر سلفیٹ کے نیلے محلول میں جست کے سفوف ڈالنے پر زنک سلفیٹ کا بے رنگ محلول تیار ہوتا ہے اور حرارت خارج ہوتی ہے۔ اس تعامل کی کیمیائی مساوات (3) دیکھیے۔ اس سے یہ سمجھ میں آتا ہے کہ کاپر سلفیٹ Cu^{2+} آئن کی جگہ Zn کے جوہر سے بننے والا Zn^{2+} آئن لے لیتا ہے اور Cu^{2+} آئن سے بننے والا Cu جوہر باہر نکل جاتا ہے۔ یعنی Zn کی وجہ سے $CuSO_4$ میں Cu کا ہٹاؤ یا اخراج ہوتا ہے۔ جب ایک مرکب میں سست عامل عنصر کے آئن کی جگہ دوسرا تیز عامل عنصر اپنا آئن بنا کر لے لیتا ہے تو اس کیمیائی تعامل کو 'ہٹاؤ کا عمل' کہتے ہیں۔ (سست اور تیز عامل عناصر سے متعلق معلومات ہم فلزیات سبق میں حاصل کریں گے۔) جست کی طرح لوہا اور سیسہ عناصر بھی تانبے کو اس کے مرکب سے ہٹاتے ہیں۔

ذیل کے تعامل مکمل کیجیے۔

1. $CuSO_4(aq) + Fe(s) \longrightarrow \dots + \dots$
2. $CuSO_4(aq) + Pb(s) \longrightarrow \dots + \dots$



4. دوہرا ہٹاؤ کا عمل (Double displacement reaction)

عامل اشیا میں سلور اور سوڈیم آئن کا باہم تبادلہ ہو کر سلور کلورائیڈ کا سفید رسوب تیار ہوتا رہتا ہے۔ یہ ہم نے کیمیائی مساوات (9) میں دیکھا ہے۔ ایسا تعامل جس میں عامل اشیا کے درمیان آئنوں کے تبادلے سے رسوب تیار ہوتا ہے وہ 'دوہرا ہٹاؤ کا عمل' ہوتا ہے۔ بیریم سلفیٹ ($BaSO_4$) کے محلول میں آپ پوٹاشیم کرومیٹ (K_2CrO_4) ملانے کے عمل (3) کو یاد کیجیے۔

1. بننے والے رسوب کا رنگ کون سا تھا؟
2. رسوب کا نام لکھیے۔
3. تعامل کی متوازن مساوات لکھیے۔
4. اس تعامل کو آپ ہٹاؤ کا عمل کہیں گے یا 'دوہرا ہٹاؤ کا عمل' کہیں گے۔

حرارت زا اور حرارت گیر کا تعامل (Exothermic and Endothermic processes and reaction)

مختلف اعمال اور تعامل میں حرارت کا لین دین (تبادلہ) ہوتا ہے اس کی بنا پر تعاملات کی دو قسمیں ہیں، حرارت گیر اور حرارت زا۔ ہم پہلے حرارت گیر اور حرارت زا کے تعاملات کی مثالیں دیکھیں گے۔

1. برف کا پگھلنا۔
 2. پوٹاشیم نائٹریٹ کا پانی میں حل ہونا۔
- اس طبعی تبدیلی میں باہر سے حرارت کا استعمال ہوتا ہے۔ اس لیے یہ اعمال حرارت گیر کے اعمال ہیں۔ اس کے برعکس،

1. پانی سے برف بننا۔
2. سوڈیم ہائیڈروآکسائیڈ کا پانی میں حل ہونا۔

ان طبعی تبدیلیوں کے دوران حرارت خارج کی جاتی ہے اس لیے یہ حرارت زا عمل ہے۔ مرکب سلفیورک ترشے کے پانے میں حل کرنے کے عمل کے دوران بہت بڑے پیمانے پر حرارت خارج ہوتی ہے۔ اس لیے مرکب سلفیورک ترشے میں پانی ڈالنے سے پانی کی فوراً بھاپ بننے سے حادثے کا خدشہ ہوتا ہے۔ اس سے بچنے کے لیے مناسب مقدار میں پانی بڑے بیکر میں لے کر اس میں تھوڑا تھوڑا سلفیورک ترشہ ڈالیے۔ اس طرح ایک وقت میں تھوڑی ہی حرارت خارج ہوتی ہے۔

حرارت گیر اور حرارت زا عمل کرنا

آلات : پلاسٹک کی دو بوتلیں، پیمائشی استوانہ (Measuring cylinder)، ڈاٹ، چمٹا وغیرہ۔
 کیمیائی اشیا : پوٹاشیم نائٹریٹ، سوڈیم ہائیڈروآکسائیڈ، پانی وغیرہ



(سوڈیم ہائیڈروآکسائیڈ نقصان دہ ہونے کی وجہ سے اساتذہ کی موجودگی میں احتیاط سے استعمال کریں)

عمل : پلاسٹک کی دو بوتلوں میں ہر ایک میں 100 ml پانی لیجیے۔ پلاسٹک حرارت کا غیر موصل (حرارت کا مزاحم) ہونے کی وجہ سے گرمی کا اخراج روکا جاسکتا ہے۔ بوتل کے پانی کے درجہ حرارت کا اندراج کیجیے۔ ایک بوتل میں 5 گرام پوٹاشیم نائٹریٹ (KNO₃) ڈالیے۔ بوتل کو اچھی طرح ہلایئے۔ محلول کے درجہ حرارت کا اندراج کیجیے۔ دوسری بوتل میں 5 گرام سوڈیم ہائیڈروآکسائیڈ (NaOH) ڈالیے۔ بوتل کو اچھی طرح ہلایئے۔ درجہ حرارت کا اندراج کیجیے۔

پہلی بوتل میں پوٹاشیم نائٹریٹ پانی میں حل ہوتا ہے جبکہ دوسری بوتل میں پوٹاشیم ہائیڈروآکسائیڈ حل ہوتا ہے۔ آپ کے مشاہدے کے مطابق اس میں کون سا عمل حرارت زا اور کون سا عمل حرارت گیر ہے؟

KNO₃ کے پانی میں حل ہونے کے دوران اطراف کے ماحول سے حرارت جذب کی جاتی ہے، اس لیے محلول کا درجہ حرارت کم ہو جاتا ہے۔ جس عمل میں حرارت باہر سے جذب کی جاتی ہے اس عمل کو حرارت گیر عمل کہتے ہیں۔ جب NaOH (ٹھوس حالت میں) پانی میں حل ہوتا ہے تو حرارت خارج ہوتی ہے اور اس کا درجہ حرارت بڑھتا ہے۔ جس عمل میں حرارت خارج ہوتی ہے اس عمل کو حرارت زا عمل کہتے ہیں۔

حرارت گیر اور حرارت زا عمل (Exothermic and endothermic reactions)

کیمیائی تعامل میں حرارت کا تبادلہ ہوتا ہے۔ اس کے مطابق بعض کیمیائی تعامل میں حرارت خارج ہوتی ہے جبکہ بعض میں حرارت جذب ہوتی ہے۔ حرارت زا کے کیمیائی تعامل میں عامل اشیا کی تحویل حاصل اشیا میں ہونے کے دوران حرارت خارج ہوتی ہے۔ جبکہ حرارت گیر تعامل میں عامل اشیا کی تحویل حاصل اشیا میں ہونے کے دوران ماحول سے حرارت جذب کی جاتی ہے یا باہر سے حرارت مسلسل دینی پڑتی ہے۔ مثلاً

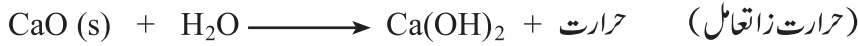

1. حل پذیری کا عمل اور کیمیائی تعامل میں کیا فرق ہے؟
2. کیا محلول میں مغل کے حل ہونے سے نئی شے بنتی ہے؟

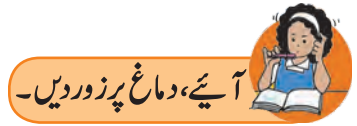

کیمیائی تعامل کی شرح (Rate of chemical reaction)

ذیل کے اعمال میں درکار وقت کے مطابق دو گروہوں میں جماعت بندی کیجیے اور ان گروہوں کو عنوان دیجیے۔



1. رسوئی گیس جلاتے ہی وہ جل اُٹھتی ہے۔
 2. لوہے کی اشیا میں زنگ لگتا ہے۔
 3. چٹانوں کی کھج ہو کر مٹی بنتی ہے۔
 4. گلوکوز کے محلول میں سازگار ماحول میں خمیر (ایسٹ) ملانے سے الکوحل بنتا ہے۔
 5. امتحانی نلی میں ہلکایا ترشہ لے کر کھانے کا سوڈا ڈالنے پر بلبے پیدا ہوتے ہیں۔
 6. بیریم کلورائیڈ کے محلول میں ہلکایا سلفیورک ترشہ (ایسڈ) ملانے پر سفید رسوب بنتا ہے۔
- مذکورہ بالا مثالوں سے ہمیں سمجھ میں آتا ہے کہ بعض عمل مختصر وقت میں مکمل ہو جاتے ہیں یعنی عمل تیز رفتاری سے واقع ہوتے ہیں جبکہ بعض تعامل ہونے کے لیے بہت زیادہ وقت لگتا ہے یعنی وہ دھیمی رفتار سے واقع ہوتے ہیں۔ یعنی مختلف تعاملات کی شرح مختلف ہوتی ہے۔

ایک ہی تعامل کی شرائط بدلنے سے مختلف شرح سے تعامل ہو سکتا ہے۔ سردی میں دودھ کے پھٹنے کے بعد اس کے دہی بننے کے لیے بہت وقت لگتا ہے جبکہ گرمی میں زیادہ درجہ حرارت پر دودھ سے دہی بننے کے تعامل کی شرح بڑھ جاتی ہے اور دہی جلدی بن جاتا ہے۔
کیمیائی تعامل کی شرح کون سے عوامل پر منحصر ہوتی ہے، اب ہم اس کا مطالعہ کریں گے۔

کیمیائی تعاملات کی شرح پر اثر انداز ہونے والے عوامل (Factors affecting the rate of chemical reaction)

(الف) عامل اشیا کی نوعیت (Nature of reactants)

ایلو مینیم (Al) اور جست (Zn) دھاتوں کا ہلکے ہوئے ہائیڈروکلورک ترشے کے ساتھ تعامل دیکھیں گے۔
Al اور Zn دونوں کا ہلکے ہائیڈروکلورک تیزاب کے ساتھ تعامل ہو کر H_2 گیس آزاد ہوتی ہے۔ ان دھاتوں کا پانی میں حل پذیر نمک بنتا ہے لیکن زنک دھات کے مقابلے میں ایلومینیم دھات کا تیزاب کے ساتھ تعامل جلد (تیز) ہوتا ہے۔ تعامل کی شرح کا یہ فرق ان دھاتوں کی نوعیت کی وجہ سے ہے۔ Zn کی بہ نسبت Al تیز عامل (Reactive) ہے۔ اس لیے ہائیڈروکلورک ایسڈ کے ساتھ Al کے تعامل کی شرح Zn کے تعامل کی شرح کی بہ نسبت زیادہ ہوتی ہے۔ عامل اشیا کی نوعیت (یا تعالیٰ صلاحیت) کیمیائی تعاملات کی شرح پر اثر انداز ہوتی ہے۔ (دھاتوں کی تعالیٰ صلاحیت سے متعلق ہم فلزیات سبق میں مزید معلومات حاصل کریں گے۔)

(ب) عامل اشیا کے ذرات کی جسامت (Size of the Particles of Reactants)

آلات : دو امتحانی نلی، ترازو، پیمائشی استوانہ وغیرہ۔
کیمیائی اشیا : شاہ آبادی فرش کے ٹکڑے، شاہ آبادی فرش کا سفوف، ہلکایا ہوا HCl وغیرہ۔
عمل : دو امتحانی نلیوں میں مساوی وزن کے شاہ آبادی فرش کے ٹکڑے اور سفوف لیجیے۔ دونوں میں 10 - 10 ملی لٹر ہلکایا ہوا HCl ڈالیے۔ مشاہدہ کیجیے کہ کاربن ڈائی آکسائیڈ گیس کے بلبلے بننے کی رفتار تیز ہے یا دھیمی۔
اوپر کے عمل کے مشاہدے سے یہ بات سمجھ میں آتی ہے کہ شاہ آبادی فرش کے ٹکڑوں کے ساتھ CO_2 کے بلبلے آہستہ آہستہ بنتے ہیں جبکہ سفوف کے ساتھ تیز رفتار سے بنتے ہیں۔

اوپر کے مشاہدات سے پتا چلتا ہے کہ تعامل کی شرح تعامل میں حصہ لینے والے ذرات کی جسامت پر منحصر ہوتی ہے۔ کیمیائی عمل میں حصہ لینے والے عامل اشیا کے ذرات کی جسامت جتنی چھوٹی ہوتی ہے ان کے تعامل کی شرح اتنی ہی زیادہ ہوتی ہے۔

(ج) عامل اشیا کا ارتکاز (Concentration of reactants)

ہلکے اور مرکز ہائیڈروکلورک ترشے کی $CaCO_3$ کے سفوف کے ساتھ ہونے والے تعامل پر غور کیجیے۔
ہلکے ترشے کے ساتھ $CaCO_3$ کا تعامل دھیمی رفتار سے ہوتا ہے اور $CaCO_3$ آہستہ آہستہ ختم ہو جاتا ہے اور CO_2 گیس آہستہ آہستہ خارج ہوتی ہے۔ اس کے برعکس مرکز ترشے کے ساتھ تعامل جلد ہوتا ہے اور $CaCO_3$ فوراً ختم ہو جاتا ہے۔
مرکز ترشے کے ساتھ تعامل ہلکے ہوئے ترشے کی بہ نسبت جلد ہوتا ہے۔ لہذا تعامل کی شرح تعاملات کے ارتکاز کے مطابق تبدیل ہوتی ہے۔

تعام کا درجہ حرارت (Temperature of the reaction)

تخلیلی تعامل کے مطالعے کے دوران چون کھڑی کے تجزیے/تخلیل کا عمل آپ نے کیا ہے۔ اس عمل میں برز سے حرارت نہ دی جائے تو چونے کا صاف پانی دودھیانہیں ہوتا کیونکہ تب تعامل کی شرح صفر ہوتی ہے۔ گرم کرنے پر تعامل کی شرح بڑھتی ہے اور CO_2 حاصل کے طور پر تیار ہوتی ہے۔ اس سے یہ واضح ہوتا ہے کہ تعامل کی شرح حرارت پر منحصر ہوتی ہے۔ حرارت بڑھانے پر تعامل کی شرح میں اضافہ ہوتا ہے۔

(ہ) تھاماسی عامل (Catalyst)

پوٹاشیم کلوریٹ (KClO₃) کو گرم کرتے ہیں تو اس کی تحلیل بہت دھیمی رفتار سے ہوتا ہے۔

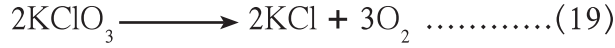

ذرات کی جسامت چھوٹی (کم) کر کے اور تعامل کا درجہ حرارت بڑھانے پر بھی تعامل کی شرح میں اضافہ نہیں ہوتا لیکن مینگنیز ڈائی آکسائیڈ (MnO₂) کی موجودگی میں KClO₃ کی تحلیل کی رفتار تیز ہوتی ہے اور O₂ گیس خارج ہوتی ہے۔ اس تعامل میں MnO₂ میں کسی قسم کی کیمیائی تبدیلی نہیں ہوتی ہے۔

”جس شے کی موجودگی کی وجہ سے کیمیائی تعامل کی شرح بڑھتی ہے لیکن اس شے میں کوئی کیمیائی تبدیلی نہیں ہوتی، اس شے کو تھاماسی عامل کہتے ہیں۔“

ہائیڈروجن پیر آکسائیڈ کی تحلیل ہو کر پانی اور آکسیجن بننے کا تعامل (مساوات 17) کمرے کے درجہ حرارت پر بہت دھیمہ ہوتا ہے لیکن وہی تعامل مینگنیز ڈائی آکسائیڈ (MnO₂) کا سفوف ڈالنے پر تیز رفتاری سے ہوتا ہے۔



کیا آپ جانتے ہیں؟

1. ہر کیمیائی تبدیلی میں ایک یا زائد کیمیائی تعامل واقع ہوتے ہیں۔
2. بعض کیمیائی تعامل تیز جبکہ بعض دھیمی رفتار سے وقوع پذیر ہوتے ہیں۔
3. مرکب تیز اور مرکب اساس کے درمیان تعامل کی رفتار بہت تیز ہوتی ہے۔
4. ہمارے جسم میں خامرہ (Enzymes) حیاتی کیمیائی تعامل کی شرح میں اضافہ کرتے ہیں اور جسم کا درجہ حرارت برقرار رکھتے ہیں۔
5. جلد خراب ہونے والی غذائی اشیاء فریق میں زیادہ عرصے تک اچھی رہتی ہیں۔ کم درجہ حرارت کی وجہ سے غذائی اشیاء کے تجزیے کے عمل میں کمی آجاتی ہے اور وہ محفوظ رہتی ہیں۔
6. پانی کی نسبت تیل میں سبزی جلد پکتی ہے۔
7. اگر تعامل کی شرح تیز ہو تو کارخانوں میں کیمیائی اعمال منافع بخش ہوتے ہیں۔
8. تعامل کی شرح ماحول کے نقطہ نظر سے بھی اہمیت کی حامل ہے۔
9. زمین کی فضا میں اوژون گیس کی تہ سورج کی بالابنفشی شعاعوں سے ہماری زمین پر جانداروں کا تحفظ کرتی ہے۔ اس تہہ کے کم ہونے یا قائم رہنے کا عمل اوژون سالے کے بننے اور ختم ہونے کی شرح پر منحصر ہے۔

عمل تکسید اور عمل تحویل (Oxidation and Reduction)

کئی قسم کی اشیاء میں تکسید اور تحویل کا عمل ہوتا ہے اس لیے آئیے، ان تعاملات کے متعلق مزید معلومات حاصل کریں۔

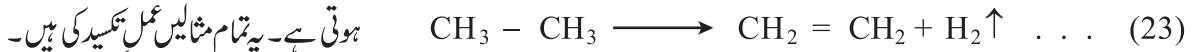
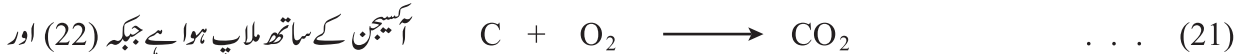
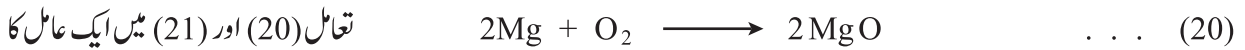

جس کیمیائی عمل میں متعال (عامل) کا آکسیجن سے ملاپ ہوتا ہے یا جس تعامل میں متعال سے ہائیڈروجن خارج ہوتی ہے اور ماحصل ملتا ہے

ایسے تعامل کو عمل تکسید کہتے ہیں۔

بعض تکسیدی تعاملات مخصوص کیمیائی اشیاء کو استعمال کر کے کیے جاتے ہیں۔

مثلاً

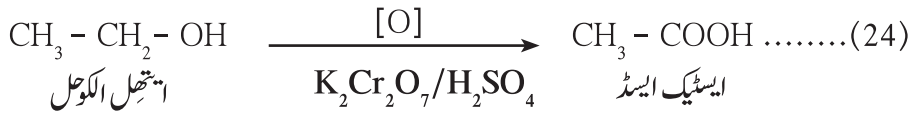

یہاں اتھل الکوحل متعامل کی تکسید کے لیے تیزابی پوٹاشیم ڈائی کرومیٹ آکسیجن مہیا کرتا ہے۔ اس طرح جس شے کے آکسیجن مہیا کرنے سے عمل تکسید واقع ہوتا ہے اسے تکسیدی عامل (Oxidant) کہتے ہیں۔

کیا آپ جانتے ہیں؟



منضبط تکسیدی عمل انجام دینے کے لیے مختلف کیمیائی تکسیدی عامل استعمال کیے جاتے ہیں۔

$\text{KMnO}_4/\text{H}_2\text{SO}_4$ ، $\text{K}_2\text{Cr}_2\text{O}_7/\text{H}_2\text{SO}_4$ بعض ہمیشہ استعمال کیے جانے والے کیمیائی تکسیدی عامل ہیں۔ ہائیڈروجن پیر آکسائیڈ (H_2O_2) کو اوسط قسم کے تکسیدی عامل کے طور پر استعمال کرتے ہیں۔ اوژون (O_3) بھی ایک کیمیائی تکسیدی عامل ہے۔ کیمیائی تکسیدی عامل سے حاصل شدہ نوخیز آکسیجن سے تکسیدی عمل انجام پاتا ہے۔

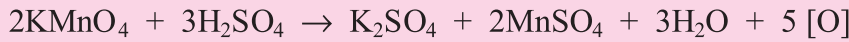
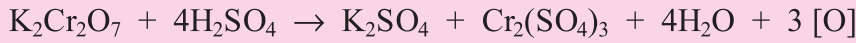
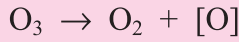

نوخیز آکسیجن یہ O_2 سالمہ بننے سے پہلے کی حالت ہے۔ یہ آکسیجن کا عامل روپ ہے۔ اسے $[\text{O}]$ لکھ کر ظاہر کرتے ہیں۔

1. پینے کے پانی کی تخلیص کرنے کے لیے کون سا تکسیدی عامل استعمال کرتے ہیں؟

2. پانی کی ٹانگی صاف کرتے وقت پوٹاشیم پرمینگنیٹ کا استعمال کیوں کرتے ہیں؟

آئیے، دماغ پر زور دیں۔



ہم جانتے ہیں کہ پوٹاشیم پرمینگنیٹ کیمیائی تکسیدی عامل ہے۔ اب ذیل کا تعامل دیکھیں گے۔

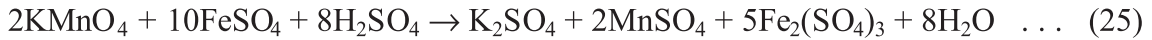

اس تعامل میں تیزاب کی موجودگی میں KMnO_4 کی وجہ سے کس کی تکسید ہوئی؟

FeSO_4 کی تھویل $\text{Fe}_2(\text{SO}_4)_3$ میں ہوئی۔ آئیے دیکھتے ہیں کہ یہ تبدیلی یعنی عمل تکسید کس طرح ہوا۔

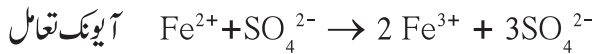
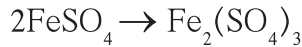

اوپر کے عمل میں جو واضح تبدیلی ہوتی ہے اس میں ذیل کے مطابق واضح آیونک تعامل دکھایا جاسکتا ہے۔

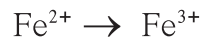

واضح آیونک تعامل:



یہ واضح آیونک تعامل KMnO_4 کی وجہ سے ہونے والی تکسید بھی بتاتا ہے۔ فیرس آئن سے فیرک آئن بنتا ہے تب مثبت برقی بار 1 اکائی

سے بڑھ جاتا ہے۔ اس عمل کے دوران فیرس آئن ایک الیکٹرون کھودیتا ہے۔ اس کی مدد سے ہمیں 'تکسیدی' عمل کی ایک نئی تعریف سمجھ میں آتی ہے کہ

'ایک یا زائد الیکٹرون کھودینا بھی تکسیدی عمل ہے۔'

کیمیائی مساوات (6) دیکھیے۔ آپ کے مطابق بنا سہتی تیل سے بنا سہتی گھی بناتے وقت کون سی قسم کا



تعال ہوا ہے؟

جس کیمیائی تعامل میں عامل شے ہائیڈروجن حاصل کرتا ہے اس تعامل کو 'تحویل کا عمل' کہتے ہیں۔ اسی طرح جن تعاملات میں عامل اشیا سے آکسیجن نکلتی ہے اور حاصل اشیا تیار ہوتی ہیں ایسے تعاملات کو بھی 'تحویلی عمل' کہتے ہیں۔ جو شے تحویل کے عمل کو انجام دیتی ہے اسے تحویلی عامل کہتے ہیں۔ جب سیاہ کا پر آکسائیڈ پر سے ہائیڈروجن گیس گزاری جاتی ہے تب سرخ رنگ کے کا پر کی تہہ حاصل ہوتی ہے۔



اس تعامل میں تحویلی عامل کون سا ہے؟ اسی طرح کس عامل شے کی تحویل ہوتی ہے؟

اس تعامل کے وقت CuO (کا پر آکسائیڈ) سے آکسیجن کا جو ہر باہر نکلتا ہے یعنی کا پر آکسائیڈ کی تحویل ہوتی ہے۔ تب ہائیڈروجن کا جو ہر آکسیجن جو ہر قبول کرتا ہے اور پانی (H₂O) بنتا ہے۔ یعنی ہائیڈروجن کی تکسید ہوتی ہے۔ اس طرح تکسیدی عمل اور تحویلی عمل بیک وقت انجام پاتے ہیں۔ تکسید کی وجہ سے تحویلی عامل کی تکسید ہوتی ہے اور تحویلی عامل کی وجہ سے تکسیدی عامل کی تحویل ہوتی ہے۔ اس نمایاں خصوصیت کی وجہ سے تحویلی عمل اور تکسیدی عمل ایسی دو اصطلاحوں کی بجائے ایک ہی اصطلاح Redox تعامل استعمال کرتے ہیں۔

تکسیدی تعامل + تحویلی تعامل = ریڈاکس تعامل

Redox Reaction = Reduction + Oxidation

1. ریڈاکس تعاملات کی مزید مثالیں ذیل کے مطابق ہیں۔ ان کے تحویلی عامل اور تکسیدی عامل کون سے ہیں، اس کی وضاحت کیجیے۔



2. تکسیدی عمل یعنی الیکٹرون کھونا تو تحویلی عمل سے کیا مراد ہے؟

3. Fe³⁺ کی تحویل ہو کر Fe²⁺ بنا، اس تحویلی تعامل کو الیکٹرون (e⁻) علامت کا استعمال کر کے لکھیے۔

گھروں میں ایلو مینیم کے برتنوں کی اوپری سطح کی چمک کچھ دنوں بعد کم ہو کر بالکل ماند کیوں پڑ جاتی ہے؟



کیا آپ جانتے ہیں؟



خلیات میں سانس لینے کے عمل کے دوران Redox تعامل واقع ہوتا ہے۔ یہاں اینزائم سائٹوکروم-سی آکسیڈیز کے سائلے الیکٹرون بناتے ہیں جس کی وجہ سے تعامل واقع ہوتا ہے۔ مزید معلومات کے لیے جانداروں میں حیاتی اعمال کی معلومات حاصل کیجیے۔

جوہر یا آئن پر مثبت برقی بار جب بڑھتا ہے یا منفی برقی بار کم ہوتا ہے تب اس کو تکسیدی عمل کہتے ہیں اور جب مثبت برقی بار کم ہوتا ہے یا منفی برقی بار بڑھتا ہے تب اس کو تحویلی عمل کہتے ہیں۔

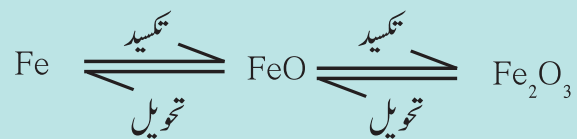



آلات : چار امتحانی نلیاں، چار لوہے کی کیلیں وغیرہ۔
کیمیائی اشیا : خشک کیشیم کلورائیڈ، تیل، اُبلتا ہوا پانی وغیرہ۔

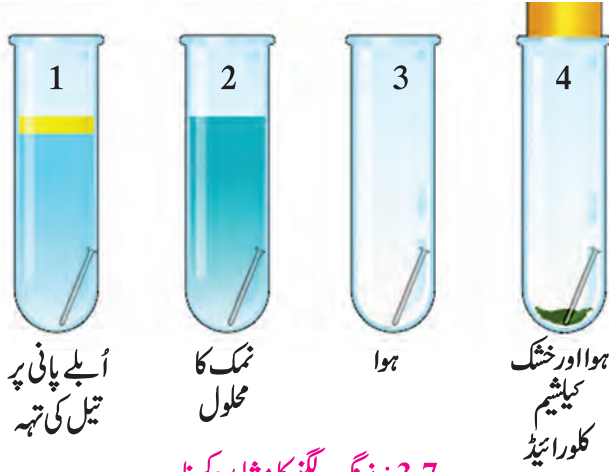

3.7: زنگ لگنے کا مشاہدہ کرنا

عمل : چار امتحانی نلیاں لے کر انھیں ٹیسٹ ٹیوب پر رکھیے۔ ایک امتحانی نلی میں تھوڑا اُبلتا ہوا پانی لے کر اس پر تیل کی تہہ ڈالیے۔ دوسری امتحانی نلی میں تھوڑا سائنمکین پانی لیجیے۔ تیسری امتحانی نلی میں صرف ہوا ہو۔ چوتھی امتحانی نلی میں تھوڑا خشک کیشیم کلورائیڈ لیجیے۔ اب ہر امتحانی نلی میں ایک ایک چھوٹا کیل ڈالیے۔ چوتھی امتحانی نلی کو ربری ڈاٹ سے بند کیجیے۔ چاروں امتحانی نلیوں کو کچھ دن اسی طرح رہنے دیجیے۔

کچھ دنوں کے بعد چاروں امتحانی نلیوں میں کیلوں کا مشاہدہ کیجیے۔ آپ کو کیا نظر آیا؟ کس امتحانی نلی میں کیل میں زنگ لگنے کے لیے پانی اور ہوا دونوں کی ضرورت ہوتی ہے؟ لوہے کے تاگل میں زنگ لگنے کا عمل تیز رفتاری سے ہوتا ہے۔

کیا آپ نے اپنی روزمرہ زندگی میں ریڈاکس تعاملات کا مشاہدہ کیا ہے؟ نئی دو پہیہ سواری یا چار پہیہ سواریاں آپ کو چمکدار دکھائی دیتی ہیں لیکن جب پرانی سواریوں کو دیکھتے ہیں تو ان کی چمک ماند پڑ جاتی ہے۔ اُن کی دھاتی سطحوں پر ایک قسم کی سرخ رنگ کی ٹھوس تہہ جمی ہوئی نظر آتی ہے۔ اس تہہ کو 'زنگ' کہتے ہیں۔ اس کا کیمیائی ضابطہ $Fe_2O_3 \cdot 4H_2O$ ہے۔

لوہے پر زنگ لگنا آکسیجن کی لوہے کی اوپری سطح سے تعامل سے نہیں بنتا بلکہ زنگ برقی کیمیائی تعامل سے تیار ہوتا ہے۔ لوہے کی اوپری سطح پر کچھ حصے مثبت برقی بار والے اور کچھ منفی برقی بار والے ہوتے ہیں۔
1. مثبت برقی بار کے حصے میں مٹیہ پر Fe کی تکسید ہو کر Fe^{2+} تیار ہوتا ہے۔

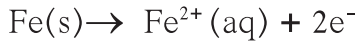

2. منفی برقی بار کے حصے میں منفیہ پر O_2 کی تحویل ہو کر پانی بنتا ہے۔

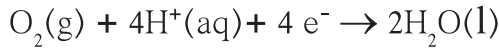

جب Fe^{2+} آئن مثبت برقی بار سے منتقل ہوتا ہے تب اس کا تعامل پانی سے ہوتا ہے اور بعد میں تکسید کا عمل ہو کر Fe^{3+} آئن بنتا ہے۔

Fe^{3+} آئن سے غیر حل پذیر سرخ رنگ کا ہائیڈرس آکسائیڈ (آبی) بنتا ہے جو اوپری سطح پر جمع ہوتا ہے۔ یہی 'زنگ' کہلاتا ہے۔

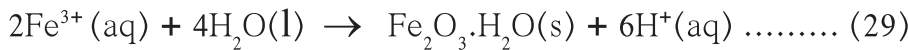

فضا میں مختلف عوامل کی وجہ سے دھاتوں کی تکسید ہوتی ہے اور نتیجتاً ان کی چیخ ہوتی ہے۔ اسے دھاتوں کا تاگل (گنا) کہتے ہیں۔ لوہے کو زنگ

لگتا ہے اور اس پر سرخ رنگ کی تہہ جمع ہوتی ہے۔ یہ لوہے کا تاگل ہے۔ تاگل ایک سنگین مسئلہ ہے۔ اس کا مطالعہ ہم سبق فلزیات میں کریں گے۔

سیاہ ہو جانے والے چاندی اور پیتل کے برتنوں کی سبزی مائل سطح کس طرح صاف کرتے ہیں؟ تلاش کیجیے۔

ناگوار بو / سڑاند (Rancidity)

جب پرانا بچا ہوا تیل ہم غذائی اشیاء بنانے کے لیے استعمال کرتے ہیں تب اس سے ناگوار بو آتی ہے۔ اگر ایسے تیل میں اناج پکائیں تو اس غذا کا ذائقہ بدل جاتا ہے۔ جب تیل یا گھی لمبے عرصے تک رکھا رہتا ہے یا تلی ہوئی چیزیں زیادہ دن تک رکھی رہ جاتی ہیں تب ہوا سے ان کی تکسید ہو کر اس میں ناگوار بو پیدا ہو جاتی ہے۔ جن غذائی اشیاء کی تیاری میں تیل یا گھی کا استعمال کرتے ہیں تو اسے سڑاند یا ناگوار بو سے محفوظ رکھنے کے لیے ضد تکسیدی عامل (Antioxidant) کا استعمال کرتے ہیں۔ ہوا بند ڈبے میں رکھنے سے بھی غذا کی تکسید کا عمل دھیمہ کیا جاسکتا ہے۔

مشق



- توسین سے مناسب متبادل جن کو جملہ مکمل کیجیے اور وجہ بھی لکھیے۔
 - تکسید، تحلیل، ہٹاؤ، برقی تجزیہ، تجویلی، زیادہ، تانبا، دہرا ہٹاؤ
 - الف) لوہے کے پترے کو زنگ سے بچانے کے لیے اس پر..... دھات کی تہ چڑھاتے ہیں۔
 - ب) فیرس سلفیٹ کی فیرک سلفیٹ میں تبدیلی ایک..... تعامل ہے۔
 - ج) تیزابی پانی سے برق گزاری جائے تو پانی کا..... ہوتا ہے۔
 - د) $BaCl_2$ آبی محلول میں $ZnSO_4$ کا آبی محلول کے ملنے پر سفید تلچھٹ تیار ہونا..... تعامل کی مثال ہے۔
- ذیل کے سوالوں کے جواب لکھیے۔
 - الف) دیے ہوئے تعامل میں جب تکسیدی اور تجویلی عمل بیک وقت انجام پاتے ہیں تو اس تعامل کو کیا کہتے ہیں؟ ایک مثال کے ذریعے وضاحت کیجیے۔
 - ب) ہائیڈروجن پیر آکسائیڈ کی تحلیل اس کیمیائی تعامل کی شرح کس طرح بڑھائی جاتی ہے؟
 - ج) آکسیجن اور ہائیڈروجن کے حوالے سے تعاملات کی کون سی اقسام ہیں؟ مثالوں کے ذریعے وضاحت کیجیے۔
 - د) عامل اشیاء اور حاصل اشیاء سے کیا مراد ہے؟ مثالوں کے ساتھ لکھیے۔
 - ه) $NaOH$ کو پانی میں ملانا اور CaO کو پانی میں ملانا، ان دونوں واقعات میں یکسانیت اور فرق لکھیے۔
- ذیل کی اصطلاحات مثالوں کے ساتھ واضح کیجیے۔
 - الف) حرارت گیر عمل

- ب) ترکیبی تعامل
 - ج) متوازن مساوات
 - د) ہٹاؤ کا تعامل
4. سائنسی وجوہات لکھیے۔
- الف) چن کھڑی کو گرم کرنے سے حاصل ہونے والی گیس چونے کے صاف پانی میں داخل کی جائے تو وہ دودھیا ہو جاتا ہے۔
 - ب) HCl میں شاہ آبادی فرش کے ٹکڑے کو ختم ہونے کے لیے وقت لگتا ہے لیکن فرش کا سفوف جلد ختم ہو جاتا ہے۔
 - ج) تجربہ گاہ میں مرکوز سلفیورک تیزاب سے ہلکا یا تیزاب تیار کرتے وقت پانی میں مرکوز سلفیورک ایسڈ آہستہ آہستہ ڈال کر محلول کو کوانچ کی سلاخ سے ہلاتے رہنا چاہیے۔
 - د) کھانے کا تیل لمبے عرصے تک محفوظ رکھنے کے لیے ہوا بند ڈبا استعمال کرنا مناسب ہوتا ہے۔

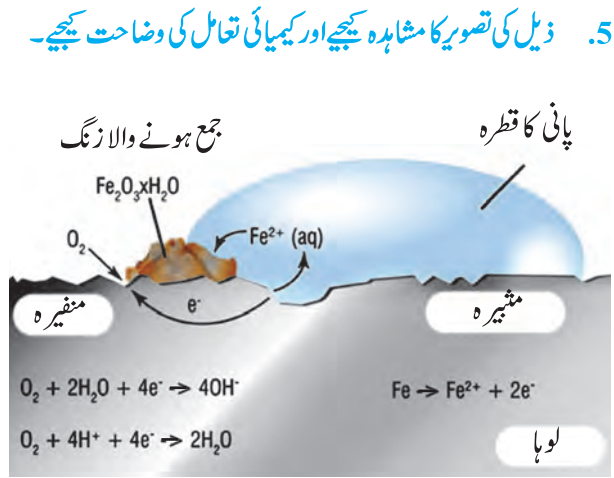

6. ذیل کے کیمیائی تعاملات میں کن عامل اشیا کی تکسید اور تحویل ہوتی ہے، اس کی شناخت کیجیے۔

1. $\text{Fe} + \text{S} \longrightarrow \text{FeS}$
2. $2\text{Ag}_2\text{O} \longrightarrow 4\text{Ag} + \text{O}_2 \uparrow$
3. $2\text{Mg} + \text{O}_2 \longrightarrow 2\text{MgO}$
4. $\text{NiO} + \text{H}_2 \longrightarrow \text{Ni} + \text{H}_2\text{O}$

7. ذیل کے کیمیائی مساوات کو مرحلہ وار متوازن کیجیے۔

1. $\text{H}_2\text{S}_2\text{O}_7(\text{l}) + \text{H}_2\text{O}(\text{l}) \longrightarrow \text{H}_2\text{SO}_4(\text{l})$
2. $\text{SO}_2(\text{g}) + \text{H}_2\text{S}(\text{aq}) \longrightarrow \text{S}(\text{s}) + \text{H}_2\text{O}(\text{l})$
3. $\text{Ag}(\text{s}) + \text{HCl}(\text{aq}) \longrightarrow \text{AgCl} \downarrow + \text{H}_2 \uparrow$
4. $\text{NaOH}(\text{aq}) + \text{H}_2\text{SO}_4(\text{aq}) \longrightarrow \text{Na}_2\text{SO}_4(\text{aq}) + \text{H}_2\text{O}(\text{l})$

8. ذیل کا کیمیائی تعامل حرارت گیر ہے یا حرارت زا ہے، شناخت کیجیے۔

1. $\text{HCl} + \text{NaOH} \rightarrow \text{NaCl} + \text{H}_2\text{O} + \text{حرارت}$
2. $2\text{KClO}_3(\text{s}) \xrightarrow{\Delta} 2\text{KCl}(\text{s}) + 3\text{O}_2 \uparrow$
3. $\text{CaO} + \text{H}_2\text{O} \rightarrow \text{Ca}(\text{OH})_2 + \text{حرارت}$
4. $\text{CaCO}_3(\text{s}) \xrightarrow{\Delta} \text{CaO}(\text{s}) + \text{CO}_2 \uparrow$

9. ذیل کی جوڑیاں لگائیے۔

عامل اشیا	حاصلات	کیمیائی تعامل کی قسم
$\text{BaCl}_2(\text{aq}) + \text{ZnSO}_4(\text{aq})$	$\text{H}_2\text{CO}_3(\text{aq})$	ہٹاؤ کا عمل
$2\text{AgCl}(\text{s})$	$\text{FeSO}_4(\text{aq}) + \text{Cu}(\text{s})$	ترکیبی عمل
$\text{CuSO}_4(\text{aq}) + \text{Fe}(\text{s})$	$\text{BaSO}_4 \downarrow + \text{ZnCl}_2(\text{aq})$	تخلیلی عمل
$\text{H}_2\text{O}(\text{l}) + \text{CO}_2(\text{g})$	$2\text{Ag}(\text{s}) + \text{Cl}_2(\text{g})$	دوہرا ہٹاؤ

سرگرمی: تجربہ گاہ میں میسرٹھوس بن جانے والے مختلف رنگ لے کر ان کا پانی میں محلول بنائیے۔ اس محلول میں سوڈیم ہائیڈروآکسائیڈ کا آبی محلول ملائیے اور دیکھیے کیا ہوتا ہے۔ آپ کے مشاہدات پر مبنی دوہرے ہٹاؤ کے عمل کی جدول بنائیے۔



4. برقی رو کے اثرات (Effects of electric current)

برقی رو کا حرارتی اثر

برقی دور میں توانائی کی منتقلی

برقی رو کا مقناطیسی اثر



ذرا یاد کیجیے۔



1. اشیاء برقی رو کے موصل ہیں یا غیر موصل، یہ آپ کس بنا پر طے کرتے ہیں؟
2. لوہا برقی رو کا موصل ہے لیکن نیچے گرے ہوئے لوہے کے ٹکڑے کو ہاتھ سے اٹھاتے وقت بجلی کا جھٹکا کیوں نہیں لگتا؟

پچھلی جماعت میں آپ نے برقی سکونی کے متعلق معلومات حاصل کی ہے۔ مثبت برقیہ اور منفی برقیہ اشیاء کے مختلف تجربات کیے ہیں۔ اشیاء کے مثبت برقیہ اور منفی برقیہ ہونے میں برقی بار کے ذرات ایک شے سے دوسری شے پر منتقل ہوتے ہیں، یہ بھی آپ نے دیکھا ہے۔ اسی طرح برقی رو کے متعلق آپ نے معلومات حاصل کی ہے۔

برقی موصل تار سے گزرنے والی برقی رو، مزاحمتی تار سے گزرنے والی برقی رو، برقی موصل سے طاقتور، برقی رو (High tension / potential) گزارنے پر ہونے والا مخصوص اثر/ اس کے کیا استعمالات ہوتے ہیں، اس بارے میں ہم اس سبق میں معلومات حاصل کریں گے۔

ذیل کی تصاویر میں آپ کو کیا دکھائی دیتا ہے؟ برقی رو کے کون کون سے اثرات آپ کو دکھائی دیتے ہیں؟

مشاہدہ کر کے بحث کیجیے۔

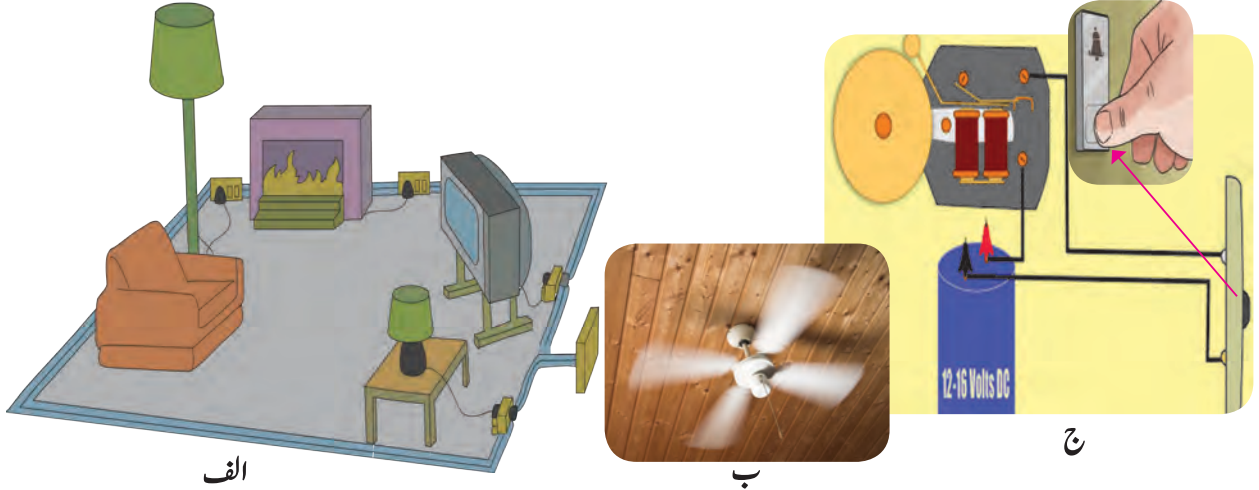

4.1: برقی رو کے اثرات

برقی دور میں توانائی کی منتقلی (Energy transfer in an electric circuit)

اشیا: جوڑ تار، برقی خانہ، مزاحمتی تار، ولٹ میٹر، ایم میٹر، پلگ (کنجی) وغیرہ۔

آئیے، عمل کر کے دیکھیں۔



عمل: آلات کو شکل 4.2 میں دکھائے گئے برقی دور کے مطابق جوڑیے۔ برقی دور میں برقی رو I کی پیمائش کیجیے۔ (1) مزاحمتی تار کے دونوں سروں میں (A اور B) برقی قوی کا فرق (V_{AB}) کی پیمائش کیجیے۔

A کا برقی قوی B کے برقی قوی سے زیادہ ہے کیونکہ نقطہ A برقی خانے کے مثبت سرے سے اور نقطہ B برقی خانے کے منفی سرے سے جوڑا گیا

ہے۔

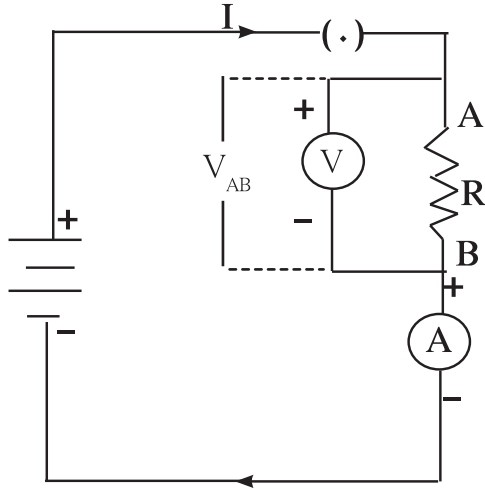

4.2: برقی رو

اگر A سے B کی جانب Q برقی بار منتقل ہو تو اس کی سکونی
برق میں ہونے والی کمی $V_{AB}Q$ ہوگی۔ اس کا مطلب Q برقی بار
A سے B تک جانے میں $V_{AB}Q$ اتنا کام ہوا۔ (دیکھیے نوین
جماعت، سبق نمبر 3) یہ کام کرنے کے لیے توانائی کہاں سے آئی؟
توانائی کا ذریعہ برقی خانہ ہے۔ یہ توانائی برقی خانے نے برقی بار
کے ذریعے مزاحمتی تار کو دی۔ وہاں $V_{AB}Q$ کام ہوا۔ Q برقی بار t
وقت میں A سے B تک گیا یعنی اگر یہ کام t وقت میں ہوا ہے تو
اُس وقت میں $V_{AB}Q$ اتنی توانائی مزاحمتی تار کو دی گئی۔ یعنی یہ
توانائی مزاحمتی تار کو ملتی ہے اور اس کی تبدیلی حرارتی توانائی میں ہوتی
ہے اور مزاحمتی تار کی پیش بڑھتی ہے۔

برقی دور میں برقی مزاحمت کی جگہ اگر برقی موٹر (Motor) ہو تو برقی خانے کے ذریعے دی گئی توانائی
کی تبدیلی کس شکل میں دکھائی دے گی؟

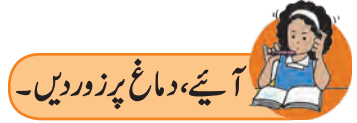

$$P = \text{برقی طاقت} = \frac{\text{توانائی}}{\text{دراکار وقت}} = \frac{V_{AB}Q}{t} = V_{AB}I \dots (1) \quad \therefore \frac{Q}{t} = I$$

توانائی کے ذریعے (برقی خانہ) سے t وقت میں $P \times t$ توانائی برقی مزاحمت کو دی۔ تب برقی دور سے I برقی رو مسلسل بہ رہی ہو تو t وقت میں
برقی مزاحمت میں پیدا ہونے والی حرارت ذیل کے مطابق ہوگی۔

$$H = P \times t = V_{AB} \times I \times t \dots (2)$$

$$\text{اوہم کے قانون کے مطابق} \quad V_{AB} = I \times R \dots (3)$$

$$H = V_{AB}^2 \times \frac{t}{R} \dots (4)$$

$$\text{اسی طرح} \quad H = I \times I \times R \times t = I^2 \times R \times t \dots (5)$$

$$H = I^2 \times R \times t$$

اسی کو جول کا حرارت کے متعلق قانون کہتے ہیں۔

برقی طاقت کی اکائی: مساوات (1) کے مطابق

$$P = V_{AB} \times I = \text{Volt} \times \text{Amp} \dots (6)$$

$$1 \text{ Volt} \times 1 \text{ Amp} = \frac{1\text{J}}{1\text{C}} \times \frac{1\text{C}}{1\text{s}} \dots (7)$$

$$\frac{1\text{J}}{\text{s}} = \text{W (watt)} \dots (8)$$

اسی لیے برقی طاقت کی اکائی 1 W (واٹ) ہے۔

برقی رو کا حرارتی اثر (Heating effects of electric current)

برقی مزاحمت کو برقی دور میں جوڑنے سے برقی رو سے اُس میں حرارت پیدا ہوتی ہے، اسے برقی رو کا حرارتی اثر کہتے ہیں۔



برقی طاقت کو جس طرح لکھتے ہیں کیا
اسی طرح میکانکی طاقت کو بھی ظاہر کر سکتے ہیں؟

پانی گرم کرنے کے لیے بائیلر، برقی رو پر چلنے والی انگیٹھی، برقی بلب جیسے بہت سے آلات برقی رو کے حرارتی اثر پر کام کرتے ہیں۔ جس موصل کی مزاحمت زیادہ ہو ایسے موصل کا یہاں استعمال ہوتا ہے۔ مثلاً نائیکروم مخلوط دھات کے لچھے کا برقی انگیٹھی میں استعمال برقی مزاحمت کے طور پر کرتے ہیں جبکہ برقی بلب میں ٹنگسٹن تار کا استعمال ہوتا ہے۔ برقی رو کی وجہ سے یہ تار (تقریباً 3400°C تک) گرم ہوتا ہے اور اس سے روشنی خارج ہوتی ہے۔



لچھوں کا لچھا



لچھا

اسے ہمیشہ ذہن میں رکھیں۔



1 W برقی طاقت کی اکائی یہ بہت ہی چھوٹی ہے۔ اس لیے 1000 W یعنی 1 kW برقی طاقت کی پیمائش کی یہ اکائی کاروبار میں استعمال ہوتی ہے۔ اگر ایک گھنٹے میں 1 kW مقدار کی برقی طاقت استعمال کی گئی تب $1 \text{ kW} \times 1 \text{ hr}$ برقی توانائی کی مقدار استعمال ہوئی ہے۔ (دیکھیے مساوات 1)

$$1 \text{ kWh} = 1 \text{ kilowatt hour} = 1000 \text{ W} \times 3600 \text{ s} \\ = 3.6 \times 10^6 \text{ Ws} = 3.6 \times 10^6 \text{ J}$$

کئی مرتبہ کمزور برقی رو (Short circuit) کی وجہ سے عمارتوں میں آگ لگنے کے واقعات سنتے اور پڑھتے ہیں۔ اپنے گھر میں بھی کبھی کوئی ایک برقی آلہ شروع کرتے ہی فیوز تار پگھل جاتا ہے اور برقی رو کا بہاؤ بند ہو جاتا ہے۔ آئیے اس کی وجہ معلوم کریں۔ گھریلو بجلی کے تاروں میں برق دار (Live)، تار، معتدل (Neutral) تار اور اترتھنگ (Earth) تار ایسے تین تار ہوتے ہیں۔ برق دار اور معتدل تاروں میں 220 V برقی قوی کا فرق ہوتا ہے۔ اترتھنگ تار کو زمین سے جوڑتے ہیں۔ آلات کی خرابی یا برق دار تار اور معتدل تار کے اوپر سے پلاسٹک غلاف نکلنے کی وجہ سے یہ دونوں تار ایک دوسرے سے چپک جاتے ہیں اور اس میں سے زیادہ برقی رو بہنے لگتی ہے جس کی وجہ سے اس جگہ حرارت پیدا ہو کر اطراف کی آتش گیر اشیا (مثلاً لکڑی، کپڑا، پلاسٹک وغیرہ) میں آگ کے شعلے بھڑک سکتے ہیں۔ اس کے لیے احتیاط کے طور پر فیوز کا استعمال کیا جاتا ہے۔ فیوز (fuse) کے متعلق آپ نے پچھلی جماعت میں معلومات حاصل کی ہے۔ زیادہ برقی رو برقی دور سے گزرتے ہی فیوز تار پگھل جاتا ہے اور برقی رو منقطع ہونے سے حادثہ ٹل جاتا ہے۔



انگیٹھی کا لچھا

ہیٹر کا لچھا

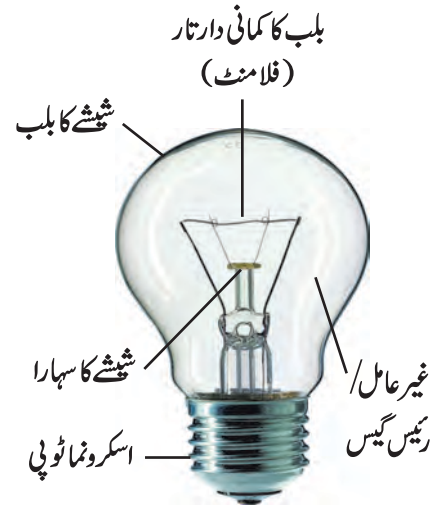

4.3: لچھے کا استعمال

تلاش کیجیے۔



بجلی مہیا کرنے والی کمپنی سے ہر مہینہ آنے والے بل کو بغور دیکھیے۔ اس میں درج مختلف قسم کی معلومات حاصل کیجیے۔ بجلی بل میں استعمال شدہ بجلی 'یونٹ' میں دیتے ہیں۔ یہ یونٹ کیا ہے؟ 1 kWh برقی توانائی استعمال ہو تو اسے 1 یونٹ کہا جاتا ہے۔

اکثر گرمی کے دنوں میں شام کے وقت گھروں میں لائٹ، پچھے، ایئر کنڈیشن اور دکانوں میں بجلی کا استعمال بڑھ جاتا ہے جس کی وجہ سے بڑے پیمانے پر برقی طاقت کا استعمال ہوتا ہے۔ زائد مقدار میں برقی رو، برقی توانائی مہیا کرنے والے ٹرانسفارمر سے حاصل کی جاتی ہے اور اس ٹرانسفارمر کی اتنی صلاحیت نہ ہو تو اس کا فیوز پگھل جاتا ہے اور برقی رو مہیا ہونا بند ہو جاتی ہے۔ ایسا حادثہ زیادہ بوجھ (Over loading) کی وجہ سے ہوتا ہے۔

کیا آپ جانتے ہیں؟



آج کل گھر میں MCB یعنی Miniature Circuit Breaker نام سے جانی جانے والی ایک کنجی لگائی جاتی ہے۔ برقی رواج چانک بڑھنے پر یہ کنجی کھل جاتی ہے اور برقی رو بند ہو جاتی ہے۔ اس کے لیے مختلف قسم کے MCB استعمال کیے جاتے ہیں لیکن پورے گھر کے لیے فیوز تار ہی استعمال ہوتا ہے۔



4.4: استعمال ہونے والے مختلف فیوز

حل کردہ مثالیں

مثال 2: زیادہ تپش پانے کے لیے بجلی سے چلنے والی اسٹری کو سیٹ کرنے پر 1100 W برقی طاقت استعمال ہوتی ہے اور کم تپش کے لیے 330 W برقی طاقت استعمال ہوتی ہے۔ ان دونوں سیٹ کے لیے بہنے والی برقی رو اور اس وقت کی برقی مزاحمت معلوم کیجیے۔ اسٹری 220 V برقی قوی کے فرق سے جوڑی گئی ہے۔

دی ہوئی معلومات: $220 \text{ V} = \text{برقی قوی کا فرق}$

برقی طاقت = 1100 W

$$P = V \times I \quad (\text{الف})$$

$$I_1 = \frac{P}{V} = \frac{1100}{220} = 5 \text{ A}$$

$$P = 330 \text{ W} \quad (\text{ب})$$

$$I_2 = \frac{P}{V} = \frac{330}{220} = 1.5 \text{ A}$$

$$\text{برقی مزاحمت } R_1 = \frac{V}{I_1} = \frac{220}{5} = 44 \Omega$$

$$\text{برقی مزاحمت } R_2 = \frac{V}{I_2} = \frac{220}{1.5} = 146 \Omega$$

مثال 1: مخلوط دھات سے تیار نائیکروم کے 6 میٹر لمبائی کی تار کا لچھا تیار کر کے حرارت پیدا کرنے کے لیے دیا گیا۔ اس کی مزاحمت 22 Ω ہے۔ اس تار کو نصف کر کے لچھا تیار کرنے پر کیا ملنے والی حرارت زیادہ ہوگی؟ طاقت حاصل کرنے کے لیے تار/ لچھے کے سروں کو 220 V برقی قوی کا فرق والے منبع سے جوڑا گیا ہے۔

دی ہوئی معلومات: $22 \Omega = \text{مزاحمت}$

$$220 \text{ V} = \text{برقی قوی کا فرق}$$

(الف) مکمل تار کا لچھا

$$P = \frac{V^2}{R} = \frac{(220)^2}{22} = 2200 \text{ watts}$$

(ب) نصف تار کا لچھا

$$P = \frac{V^2}{R} = \frac{(220)^2}{11} = 4400 \text{ watts}$$

یعنی تار کو نصف کرنے پر زیادہ حرارت ملتی ہے۔

مثال 4: ٹنکسٹن کا ایک برقی بلب گھر کے برقی رو میں جوڑا گیا ہے۔ گھر میں بجلی 220 V کے برقی قوی کے فرق سے چلتی ہے۔ جب بلب آن کیا جاتا ہے تو اس میں سے 0.45 A برقی رو گزرتی ہو تو بلب کتنے W برقی طاقت کا ہونا چاہیے؟ اگر یہ بلب 10 گھنٹے جاری رہے تو کتنے یونٹ بجلی خرچ ہوئی؟

دی ہوئی معلومات: برقی قوی کا فرق = 220 V

برقی رو = 0.45 A

(I) برقی رو (V) برقی قوی کا فرق (W) برقی طاقت

$$= 220 \times 0.45 \text{ W}$$

$$= 99 \text{ W}$$

∴ بلب 99 W کا ہونا چاہیے۔

10 گھنٹے میں

$$99 \text{ W} \times 10 \text{ h} = 990 \text{ Wh}$$

$$= 0.99 \text{ kWh} = 0.99 \text{ یونٹ}$$

∴ 0.99 یونٹ بجلی خرچ ہوئی۔

مثال 3: 9Ω والے ایک مزاحمتی تار کو برقی خانے سے جوڑنے پر اُس میں سے بہنے والی برقی رو کی وجہ سے مزاحمتی تار میں 400 J فی سیکنڈ حرارت پیدا ہوتی ہے۔ مزاحمتی تار پر کتنا برقی قوی کا فرق ہوگا، معلوم کیجیے۔

دی ہوئی معلومات:

فی سیکنڈ 400 J حرارت یعنی

$$P = \frac{400 \text{ J}}{1 \text{ s}}$$

$$P = \frac{V^2}{R}$$

$$400 = \frac{V^2}{9}$$

$$400 \times 9 = V^2$$

$$\therefore V = \sqrt{(400 \times 9)} = 20 \times 3 = 60 \text{ V}$$

برقی رو کا مقناطیسی اثر (Magnetic effect of electric current)

آپ نے برقی رو کے حرارتی اثر کا مطالعہ کیا۔ مقناطیس کے متعلق آپ گزشتہ جماعتوں میں پڑھ چکے ہیں۔ مقناطیسی خطوط کے بارے میں بھی معلومات حاصل کی ہیں لیکن برقی رو اور مقناطیسی میدان میں کیا کوئی تعلق ہے، یہ جاننا دلچسپ ہوگا۔

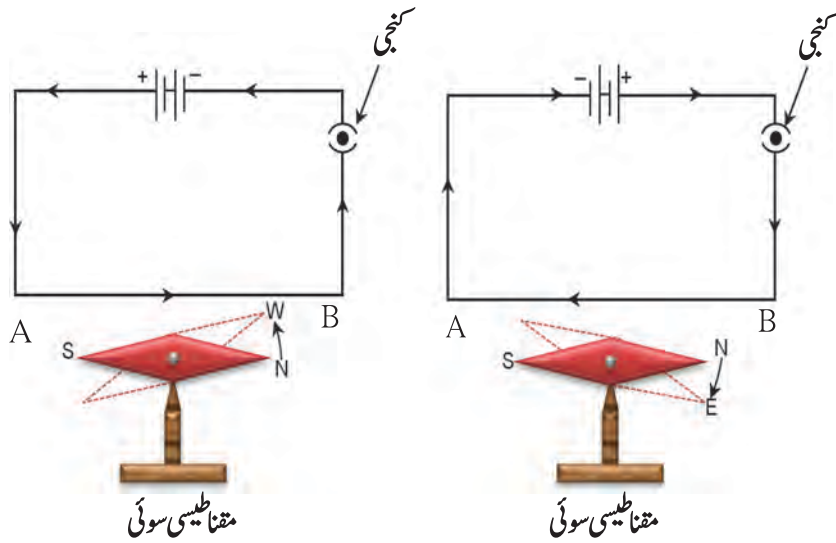

4.5: برقی رو کے مقناطیسی اثرات

شکل 4.5 میں دکھائے گئے طریقے سے برقی دور کو جوڑیے۔ A اور B کے درمیان جوڑ تار کے لیے استعمال ہونے والے تار کی بہ نسبت زیادہ موٹا اور سیدھا تار بنے کا تار جوڑیے۔ اس کے بازو ایک مقناطیسی سوئی رکھیے۔ اب برقی دور کی کنجی کھلی رکھ کر سوئی کی سمت دیکھیے۔ بعد میں کنجی بند کر کے سوئی کی سمت دیکھیے۔ کیا دکھائی دیا؟ کیا برقی رو (I) اور مقناطیسی سوئی کی سمت میں کچھ تعلق نظر آتا ہے؟

سائنس دانوں کا تعارف

اُنیسویں صدی کے ایک قابل سائنس دان ہانس کرچین اورسٹیڈ نے 'برقی مقناطیسیت' کو سمجھنے کے لیے بہت اہم کام کیا ہے۔ 1820 میں ایک دھاتی تار سے برقی رو گزارنے پر اُنھوں نے دیکھا کہ تار کے قریب رکھی مقناطیسی سوئی ایک زاویے سے گھومتی ہے۔ برقی رو اور مقناطیسیت کا تعلق اُنھوں نے ہی دکھایا جو آج کی ترقی یافتہ ٹکنالوجی کی بنیاد ہے۔ ان کے اعزاز میں مقناطیسی میدان کی شدت 'اورسٹیڈ' (Oersted) اکائی میں ناپی جاتی ہے۔



ہانس کرچین اورسٹیڈ
(1777-1851)

اس تجربے سے آپ نے کیا سیکھا؟ تار میں برقی رو کی وجہ سے مقناطیسی اثر دکھائی دیتا ہے۔ اس کا مطلب برقی رو اور مقناطیسیت کا قریبی تعلق ہے۔ اس کے برعکس اگر کسی مقناطیس کو حرکت دیں اور حرکت میں رکھیں تو کیا اس پر برقی اثر نظر آئے گا؟ ہے نا دلچسپ بات! یہاں آپ مقناطیسی میدان اور ایسے 'برقی مقناطیسی' اثرات کا مطالعہ کرنے والے ہیں۔ آخر میں برقی موٹر اور برقی جزیٹر کے اصول، ساخت اور کارکردگی معلوم کریں گے۔

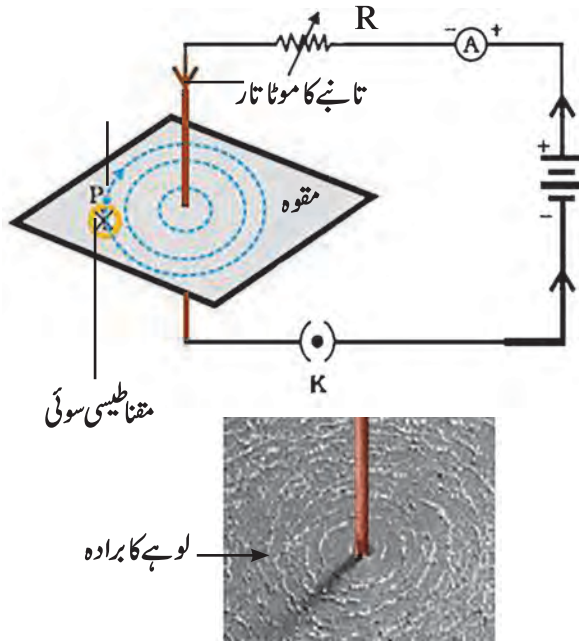

شکل 4.6 میں دکھائے ہوئے طریقے سے برقی دور کو جوڑیے۔ مقنوں کے آر پار گزرنے والے تانبے کے موٹے تار سے جب زیادہ (تقریباً 1 ایمپیئر یا زیادہ) برقی رو گزرتی ہے تب تار کے اطراف مختلف مقامات پر مقناطیسی سوئی رکھنے پر ہر جگہ وہ ایک مخصوص سمت میں ٹھہر جاتی ہے۔ اس سمت کو پینسل کی مدد سے ظاہر کیجیے۔

(اس تجربے کے لیے کتنی برقی رو درکار ہوگی، برقی خانوں کی تعداد، ان کے برقی قوی کا فرق اور تانبے کے تار کی موٹائی وغیرہ نکات پر آپس میں اور اساتذہ سے گفتگو کیجیے اور اس کے بعد تجربہ کیجیے۔) برقی دور میں دکھائی گئی برقی رو کی سمت ہی مروجہ سمت ہے۔

4.6: برقی رو کی وجہ سے موصل کے اطراف پیدا ہونے والا مقناطیسی میدان

اسے ہمیشہ ذہن میں رکھیں۔



ایک سیدھے برقی موصل تار سے گزرنے والی برقی رو کی وجہ سے تار کے اطراف مقناطیسی میدان تیار ہوتا ہے۔ برقی رو میں تبدیلی نہ کر کے تار سے دور جانے پر مقناطیسی میدان کی شدت کم ہوتی جاتی ہے۔ اسی لیے مقناطیسی خطوط ظاہر کرنے والے ہم مرکز دائرے تار سے دور جانے پر بڑے ہوتے جاتے ہیں جس سے تصدیق ہوتی ہے کہ تار سے گزرنے والی برقی رو بڑھانے پر مقناطیسی میدان کی شدت میں اضافہ ہوتا ہے۔

برقی رو کم زیادہ کرنے سے کون سی تبدیلی نظر آتی ہے؟ مقناطیس تار سے تھوڑا دور رکھنے پر کیا نظر آتا ہے؟ اب مقناطیسی سوئی کی بجائے لوہے کا برادہ مقنوں پر پھیلا دیجیے اور دیکھیے۔ لوہے کا برادہ تار کے اطراف مخصوص دائروں کی شکل اختیار کر لیتا ہے۔ ایسا کیوں ہوتا ہے؟

مقناطیسیت اور مقناطیسی میدان کا آپ نے گزشتہ جماعتوں میں مطالعہ کیا ہے۔ لوہے کا برادہ مقناطیسی خطوط کے ساتھ پھیلا ہوا دکھائی دیتا ہے۔

دائیں ہاتھ کے انگوٹھے کا قانون (Right hand thumb rule)

برقی موصل تار کی برقی رو کی وجہ سے پیدا ہونے والے مقناطیسی میدان کی سمت اس قانون سے آسانی معلوم کی جاسکتی ہے۔ اگر آپ نے دائیں ہاتھ سے سیدھا برقی موصل کو پکڑا ہے، وہ اس طرح کہ انگوٹھے کو برقی بہاؤ کی سمت رکھا ہے تب موصل کے اطراف مڑی ہوئی انگلیوں کی سمت ہی مقناطیسی میدان کے مقناطیسی خطوط کی سمت ہے۔ (شکل 4.7)

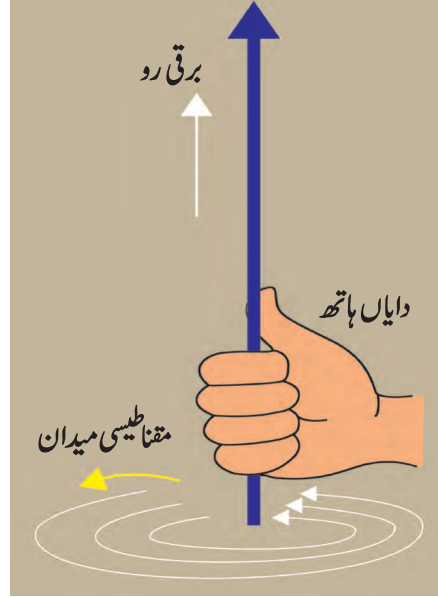

معلومات حاصل کیجیے:



دائیں ہاتھ کے انگوٹھے کے قانون کو میکس ویل کا کارک - اسکر و قانون (Cork-screw rule) کہتے ہیں۔ کارک - اسکر و قانون کیا ہے؟

4.7: دائیں ہاتھ کے انگوٹھے کا قانون

موصل تار کے دائروں (لوپ) سے برقی رو کی وجہ سے پیدا ہونے والا مقناطیسی میدان

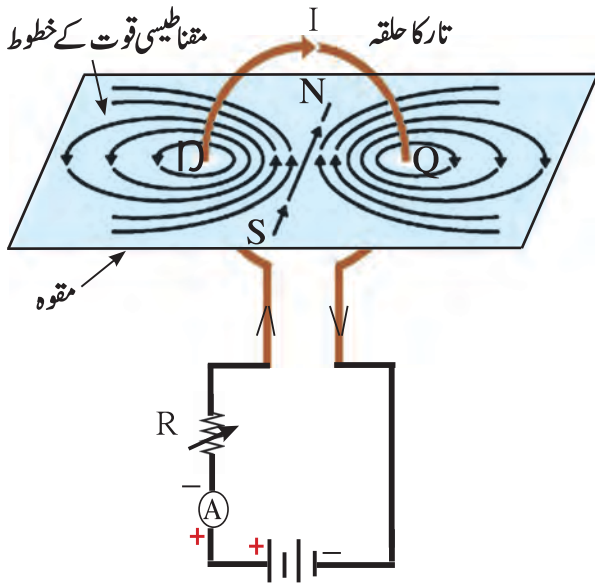

4.8: تار کے حلقے سے برقی رو سے پیدا ہونے والا مقناطیسی میدان

آپ نے موصل کے سیدھے تار سے برقی رو کے بہاؤ سے پیدا ہونے والے مقناطیسی میدان کے مقناطیسی قوت کے خطوط کا مطالعہ کیا ہے۔ یہی موصل ایک حلقے (لوپ) کی شکل میں موڑنے سے برقی بہاؤ سے پیدا ہونے والے مقناطیسی میدان کے مقناطیسی خطوط کیسے ہوں گے؟

شکل 4.8 میں دکھائے گئے طریقے سے مختلف برقی خانے لے کر برقی رو مکمل کر کے حلقے سے برقی رو کا بہاؤ جاری کرنے پر حلقے کے ہر نقطے سے مقناطیسی خطوط پیدا ہوتے ہیں۔ جیسے جیسے ہم اس سے دور جاتے ہیں ویسے ویسے مقناطیسی خطوط کے ہم مرکز دائرے بڑے ہوتے جاتے ہیں۔

جیسے ہی ہم حلقے کے درمیان میں آتے ہیں وہ حلقے اتنے بڑے ہو جاتے ہیں کہ ان کے قوس کو خطِ مستقیم سے دکھایا جاسکتا ہے۔

مقناطیسی خطوط شکل (4.8) میں صرف P اور Q ان نقاط پر دکھائے گئے ہیں۔ ویسے وہ حلقے کے ہر نقطے پر پیدا ہوتے ہیں۔ اس طرح ہر ایک نقطے حلقے کے مرکز پر مقناطیسی میدان پیدا کرتا ہے۔

دائیں ہاتھ کے انگوٹھے کے قانون کا استعمال کر کے یہ جانچ کیجیے کہ تار کے حلقے کا ہر نقطے حلقے کے درمیانی حصے میں موجود مقناطیسی خطوط پیدا کرنے میں حصہ لیتا ہے اور یہ خطوط حلقے کے درمیان میں ایک ہی سمت میں کام کرتے ہیں۔

تار سے گزرنے والی برقی رو سے کسی بھی نقطے پر پیدا ہونے والے مقناطیسی میدان کی شدت کا انحصار گزرنے والی برقی رو پر ہوتا ہے۔ یہ آپ نے تجربے کے دوران دیکھا ہے۔ (شکل 4.6 دیکھیے) اس کا مطلب یہ ہوا کہ اگر حلقے میں تار کے n پھیرے ہوں تو ایک حلقے کی وجہ سے جتنا مقناطیسی میدان تیار ہوتا ہے اس کا n گنا مقناطیسی میدان تیار ہوگا۔

کیا مندرجہ بالا تجربہ (اساتذہ کی نگرانی میں) ضروری اشیاء جمع کر کے کیا جاسکتا ہے؟ اس تعلق سے بحث کیجیے۔ مقناطیسی سوئی کا استعمال کر کے مقناطیسی خطوط کی سمت طے کی جاسکتی ہے۔

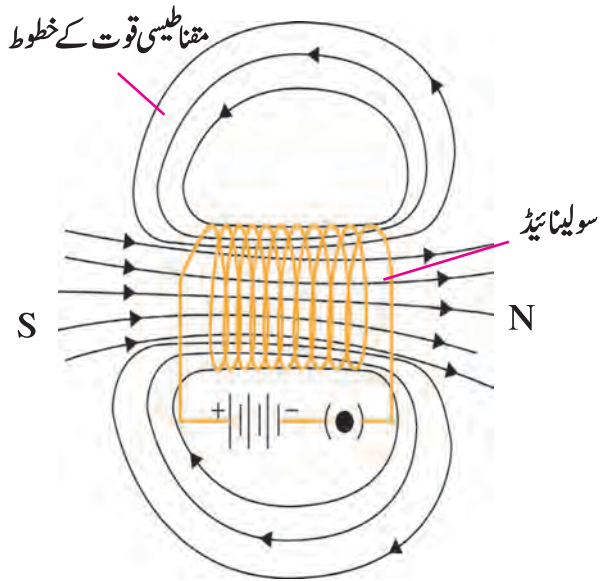

4.9 : سولینائیڈ سے برقی رو گزرنے پر پیدا ہونے والے مقناطیسی میدان کے مقناطیسی خطوط

سولینائیڈ میں برقی رو کے بہاؤ سے پیدا ہونے والا مقناطیسی میدان

(Magnetic field due to a current in a solenoid)

حاجز غلاف والا تانبے کا تار لے کر اسپرنگ کی طرح مسلسل حلقوں سے بنائی ہوئی شے کو سولینائیڈ (Solenoid) کہتے ہیں۔ سولینائیڈ سے برقی رو گزرنے پر تیار ہونے والے مقناطیسی خطوط کی ترتیب شکل 4.9 میں دکھائی گئی ہے۔ مقناطیسی سلاح کے مقناطیسی خطوط سے آپ واقف ہیں۔ سولینائیڈ سے تیار ہونے والے مقناطیسی میدان کی تمام خصوصیات مقناطیسی سلاح سے تیار ہونے والے مقناطیسی میدان کی خصوصیات کی طرح ہی ہوتی ہیں۔

سولینائیڈ کا ایک کھلا سرا مقناطیسی شمالی قطب جبکہ دوسرا سرا مقناطیسی جنوبی قطب کی طرح کام کرتا ہے۔ سولینائیڈ کے مقناطیسی خطوط متوازی خطوط کی صورت میں ہوتے ہیں۔ اس کا کیا مطلب ہوگا؟ یہی کہ مقناطیسی میدان کی شدت سولینائیڈ کے اندرونی کھوکھلے حصے میں ہر جگہ یکساں ہوتی ہے یعنی سولینائیڈ کا مقناطیسی میدان یکساں ہوتا ہے۔

مقناطیسی میدان میں برقی رو لے جانے والے برقی موصل پر قوت کا عمل

(Force acting on a current carrying conductor in a magnetic field)

اشیا: پگھلا تانبے کا تار، اسٹینڈ، برقی خانہ، طاقتور مقناطیسی میدان رکھنے والا نعل نما مقناطیس وغیرہ۔ **عمل کیجیے۔**

عمل : شکل 4.10 میں دکھائے گئے اسٹینڈ کا استعمال کر کے ایسا انتظام کیجیے کہ پگھلا تار نعل نما مقناطیس کے قطبین کے درمیان سے گزرے۔ برقی دور کو جوڑیے۔ کیا نظر آتا ہے؟ جب تار سے برقی رو نہیں گزرتی تو تار سیدھا رہتا ہے (حالت A)۔ جب اوپر سے نیچے برقی رو بہتی ہے تو تار میں خم آتا ہے اور وہ حالت C میں آجاتا ہے۔

برقی رو کی سمت الٹی یعنی نیچے سے اوپر کی جائے تو تار میں خم آتا ہے اور وہ B حالت میں آتا ہے۔ یعنی تار پر عمل کرنے والی قوت کی سمت مقناطیسی میدان کی سمت اور برقی رو کی سمتوں کی عمودی سمت میں ہے۔ یہاں مقناطیسی میدان کی سمت N سے S کی جانب ہے (H)۔ اس تجربے میں نظر آتا ہے کہ جب مقناطیسی میدان میں برقی موصل سے برقی رو گزرتی ہے تب اُس موصل پر قوت پیدا ہوتی ہے۔ برقی رو کی سمت تبدیل کرنے پر قوت کی سمت بھی تبدیل ہوتی ہے۔ اگر مقناطیس کے قطبین بھی تبدیل کریں یعنی شمالی قطب جنوب کی جانب اور جنوبی قطب شمال کی جانب کریں تو کیا ہوگا؟

مندرجہ بالا تجربے سے یہ واضح ہوتا ہے کہ مقناطیسی میدان کے زیر اثر برقی رولے جانے والے برقی موصل پر قوت پیدا ہوتی ہے۔ اس قوت کی سمت برقی رولے کے بہاؤ کی سمت اور مقناطیسی میدان کی سمت ان دونوں پر منحصر ہوتی ہے۔

تجربے سے یہ بھی واضح کر سکتے ہیں کہ جب برقی رولے کی سمت مقناطیسی میدان کی سمت پر عمود ہو تب یہ قوت سب سے زیادہ ہوتی ہے۔

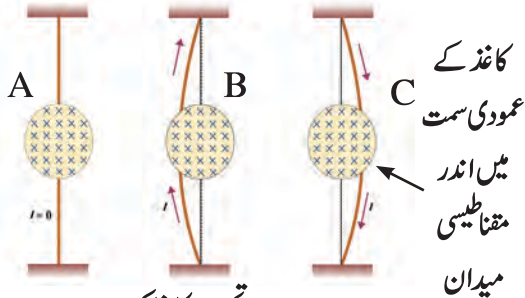

تجربے کا خاکہ

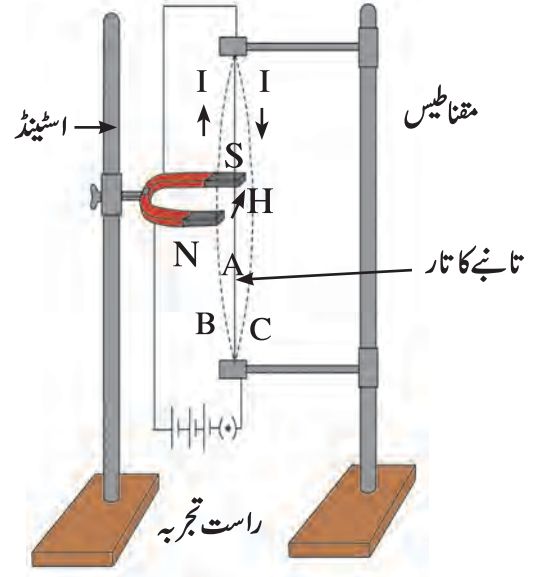

4.10: مقناطیسی میدان میں برقی رولے جانے والے برقی موصل پر قوت



فلیمنگ کا بائیں ہاتھ کا قانون (Fleming's left hand rule)

مندرجہ بالا تجربے میں برقی رولے کی سمت اور مقناطیسی میدان کی سمت دیکھنے پر یہ واضح ہوتا ہے کہ قوت کی سمت ان دونوں کی عمودی سمت میں ہے۔ یہ تینوں کی سمت ایک آسان قانون سے واضح کر سکتے ہیں۔ اسی قانون کو فلیمنگ کے بائیں ہاتھ کا قانون کہتے ہیں۔ اس قانون کے مطابق بائیں ہاتھ کا انگلیٹھا پہلی انگلی اور درمیانی انگلی اس طرح پھیلائیں کہ وہ ایک دوسرے پر عمود ہوں۔ پہلی انگلی اگر مقناطیسی میدان کی سمت میں ہو اور درمیانی انگلی برقی رولے کی سمت میں ہو تو انگلیٹھے کی سمت برقی موصل پر قوت کی سمت ظاہر کرتی ہے۔

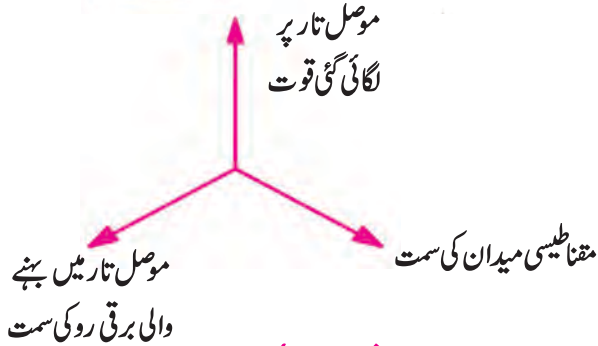

4.11: فلیمنگ کا بائیں ہاتھ کا قانون



4.12: روزمرہ استعمال ہونے والی برقی موٹر



فلیمنگ کے بائیں ہاتھ کے قانون کا استعمال کر کے مندرجہ بالا تجربے میں تار پر لگائی گئی قوت کی سمت طے کیجیے اور نتیجے کی جانچ کیجیے۔

برقی موٹر (Electric Motor): توانائی کی مختلف

شکلیں آپ کو معلوم ہیں۔ توانائی تبدیل ہو سکتی ہے، آپ جانتے ہیں۔ برقی توانائی کو میکانیکی توانائی میں تبدیل کرنے والی مشین یعنی برقی موٹر۔ ہماری روزمرہ زندگی میں برقی موٹر نعت سے کم نہیں ہے۔ اس کا استعمال پچھے، فریج، کسیر، دھلائی مشین، کمپیوٹر، پمپ وغیرہ میں کیا جاتا ہے۔ یہ برقی موٹر کس طرح کام کرتی ہے؟

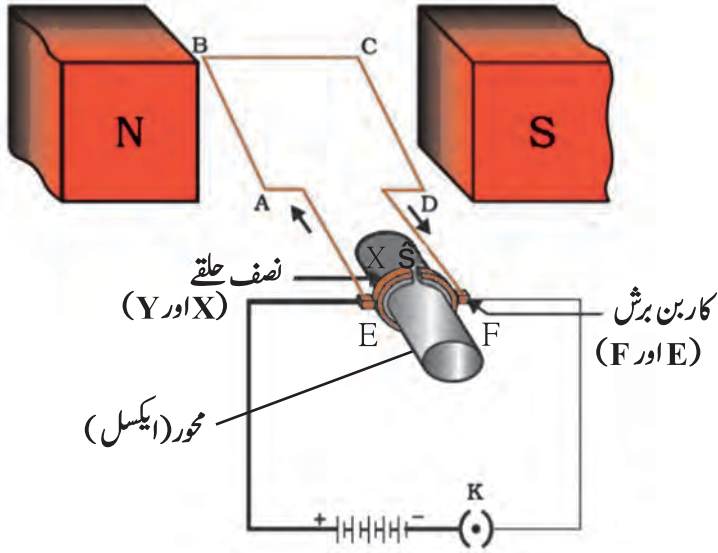

4.13: برقی موٹر - اصول اور کارکردگی

برقی موٹر میں مجوز غلاف والے تانبے کے تار کا مستطیلی حلقہ (Rectangular loop) ہوتا ہے۔ یہ حلقے مقناطیس کے (مثلاً نعل نما مقناطیس) شمالی اور جنوبی قطب کے درمیان شکل میں دکھائے گئے طریقے سے اس طرح رکھے جاتے ہیں کہ اس کی AB اور CD ساق مقناطیس میدان کی سمت پر عموداً ہو۔ حلقے کے دوسرے X اور Y دو نصف حلقوں سے جڑے ہوتے ہیں۔ حلقوں کی دونوں اندرونی سطحوں پر مجوز غلاف چڑھایا جاتا ہے اور وہ ایک محور (Axle) پر اچھی طرح لگایا جاتا ہے۔ X اور Y نصف حلقوں کے باہر برقی موصل مستقل طور پر کاربن برش (F اور E) کو بیرونی سطح سے مس کرتا رہتا ہے۔

شکل میں دکھائے گئے طریقے سے دور مکمل کرنے کے بعد برقی رو E اور F ان کاربن کے برش کے ذریعے حلقے میں پہنچتی ہے۔ حلقوں کی ساق AB سے برقی رو A سے B کی سمت جاتی ہے۔ مقناطیسی میدان کی سمت شمالی قطب (N) سے جنوبی قطب (S) کی جانب ہونے سے اس کا اثر ساق AB پر ہوتا ہے۔ فلیمنگ کے بائیں ہاتھ کے قانون کے مطابق ساق AB پر پیدا ہونے والی قوت اس کو نیچے کی سمت ڈھکیلتی ہے۔ ساق CD کی برقی رو AB کے مخالف سمت ہونے سے پیدا ہونے والی قوت اس ساق میں اوپر کی جانب ڈھکیلتی ہے۔ اس طرح حلقہ اور محور گھڑی کے کانٹوں کی مخالف سمت میں گھومنے لگتے ہیں۔ آدھی گردش ہوتے ہی حلقے کے دونوں حصے X اور Y بالترتیب E اور F ان کاربن برش کے تعلق میں آتے ہیں اور برقی رو DCBA پہنچتی ہے۔ جس کی وجہ سے ساق DC میں نیچے کی جانب اور ساق BA میں اوپر کی جانب قوت اثر کرتی ہے۔ اور حلقہ آگے کی آدھی گردش پہلے کی طرح اسی سمت مکمل کرتا ہے۔ اسی طرح آدھی گردش کے بعد حلقے کی برقی رو کی سمت مخالف سمت اور حلقہ اور محور ایک ہی یعنی گھڑی کے کانٹوں کی مخالف سمت میں گھومتے رہتے ہیں۔

کاروباری موٹریں اسی اصول پر چلتی ہیں لیکن اس کی ساخت میں کاروباری انداز میں تبدیلی کی جاتی ہے جو آپ آگے پڑھیں گے۔

کاربن برش کیوں استعمال ہوتے ہیں؟ اُن کا کام کیا ہے؟ ایسے سوالوں کے جواب معلوم کرنے کے لیے کسی قریبی ورک شاپ کی سیر کر کے برقی موٹر کی ساخت کو سمجھیں۔



برقی مقناطیسی امالہ (Electromagnetic induction)

اب تک آپ نے دیکھا کہ کسی برقی موصل کو مقناطیسی میدان میں اس طرح سے رکھیں کہ اس میں سے گزرنے والی برقی رو کی سمت مقناطیسی میدان کی سمت پر عمود ہو، تب اس موصل پر قوت اثر کرتی ہے۔ اس لیے موصل تار میں حرکت ہوتی ہے۔ اگر ایسا ہو کہ کوئی برقی موصل مقناطیسی میدان میں حرکت کر رہا ہو یا مستقل طور پر موصل تار کے اطراف مقناطیسی میدان بدل رہا ہے تب کیا ہوگا؟ اس سوال کا جواب ایک بہت ہی نامور سائنس دان مائیکل فیراڈے نے اپنی تحقیق کے بعد حاصل کیا۔ 1831 میں مائیکل فیراڈے نے بتایا کہ ہلتے ہوئے مقناطیس کی مدد سے بھی برقی موصل میں برقی رو پیدا کی جاسکتی ہے۔



4.14: گیلونومیٹر
(مقناطیسی برقی پیمانہ)

گیلونومیٹر (Galvanometer): آپ نے برقی موٹر (Electric motor) کا مطالعہ کیا، اس آلے کا جو اصول ہے اسی اصول پر مبنی ایک بہت ہی حساس آلہ ہے گیلونومیٹر۔ اس کی مدد سے ہم مخصوص برقی پیمائش کر سکتے ہیں۔ مقناطیس کے قطبین کے درمیان حلقے کو اس طرح رکھتے ہیں کہ وہ گیلونومیٹر کے قرص (dial) پر موجود اشاریے سے جڑ جائے۔ جب بہت ہی کم (مثلاً 1 ملی ایمپیئر یا اس سے بھی کم) برقی رو حلقے سے گزرے تب حلقہ گردش کرتا ہے اور اس کی گردش برقی رو کے تناسب میں ہوتی ہے۔ ولٹ میٹر اور ایم میٹر بھی اسی اصول پر کام کرتے ہیں۔ گیلونومیٹر کے قرص پر صفر برقی رو درمیان میں درج کیا ہوا ہوتا ہے۔ برقی رو کی سمت کے مطابق اشاریہ صفر کے دونوں جانب گھومتا ہے۔

شکل 4.15 کے مطابق اجزا ترتیب دیجیے۔ گیلونومیٹر جوڑ کر دور مکمل کیجیے۔ تانبے کی تار کے قریب نیچے مقناطیسی سلاخ کا شمالی یا جنوبی قطب ہوگا اس طرح مقناطیسی سلاخ کھڑی رکھیے۔ اب اگر تار A → B اس سمت میں ہلتا ہوا نظر آئے تو گیلونومیٹر کا اشاریہ حرکت کرتا دکھائی دیتا ہے۔ یہی فیراڈے کا برقی مقناطیسی امالہ ہے۔

اب تار کو مستقل رکھ کر مقناطیس کو ہلا کر دیکھیے۔ گیلونومیٹر کا اشاریہ اب بھی

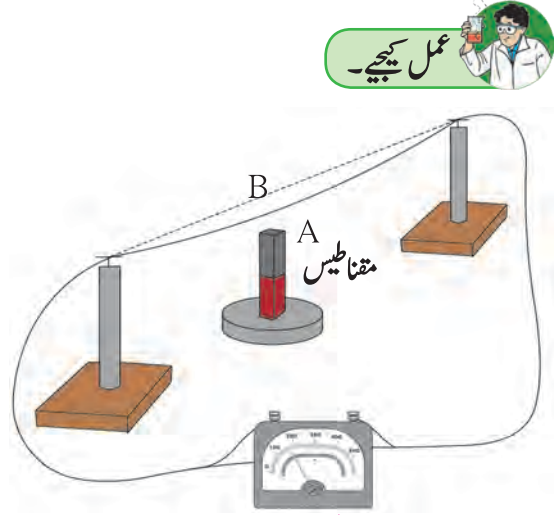
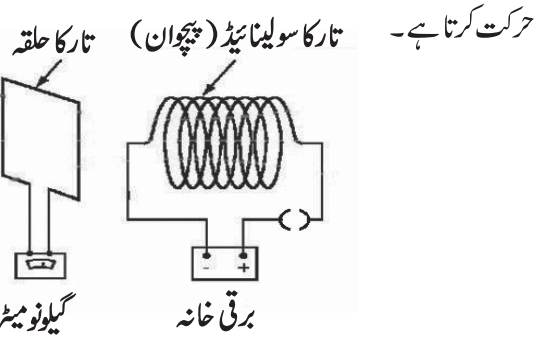

4.15: مقناطیسی میدان میں ہلتا ہوا تار رکھنے پر بھی برقی رو تیار ہوتی ہے۔

4.16 (الف): تار میں برقی رو کا جاری / بند کرنا

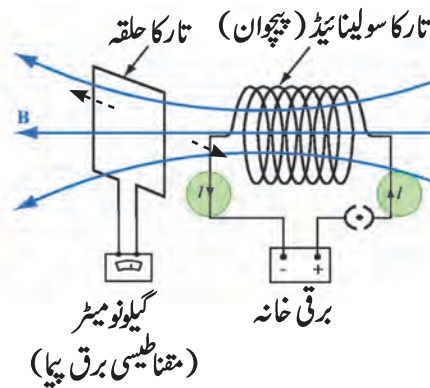

4.16 (ب): جب چپچوان سے برقی رو بہتی ہے تو تار چپچوان کے محور کے آفقی سمت میں ہلایا جاتا ہے۔

شکل 4.6 (الف) میں دکھائے ہوئے طریقے سے برقی رو مکمل کیجیے۔ اس کے لیے درکار اجزا باہمی مشورے سے طے کر کے لیجیے۔ اس تجربے میں ہم اگر سولینائیڈ میں برقی رو کچی کھول کر صفر کریں تو اسی لمحہ حلقے کے دور (circuit) کا گیلونومیٹر کا اشاریہ ایک جانب حرکت کر کے فوری صفر پر آ جاتا ہے۔ سولینائیڈ میں برقی رو دوبارہ جاری کرنے پر گیلونومیٹر کا اشاریہ دوسری جانب جا کر فوراً واپس صفر پر آتا ہے۔

اگر اب برقی رو لے جانے والے حلقے کو سولینائیڈ کے سامنے شکل 4.16 (ب) اسی طرح محور پر حلقے سے دور یا قریب کیا جائے (شکل 4.16 (ج)) تب بھی گیلونومیٹر کا اشاریہ حرکت کرتا ہے یعنی حلقے میں برقی رو پیدا ہوتی ہے۔

پچھلے تجربے میں آپ کو کیا نظر آیا؟

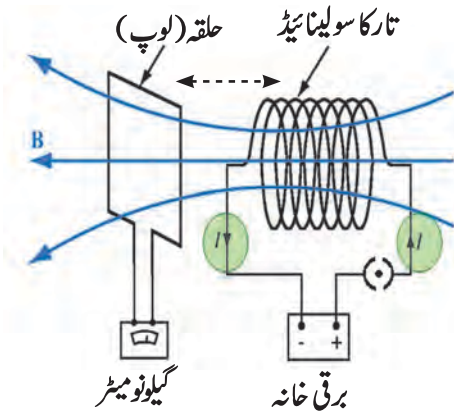

4.16 (ج): سولینائیڈ میں برقی رو کے بہنے سے حلقہ سولینائیڈ کے محور سے قریب اور دور حرکت دینے پر

فیراڈے کا برقی امالہ کا قانون

سولینائیڈ میں برقی رو جاری کرتے یا بند کرتے ہی حلقے میں امالہ سے برقی رو پیدا ہوتی ہے۔ برقی رو کم زیادہ کرنے سے بھی ایسی تبدیلی نظر آتی ہے۔ سولینائیڈ کو حلقے کے سامنے سے ہٹانے سے بھی حلقے میں امالہ سے برقی رو پیدا ہوتی ہے۔

مندرجہ بالا تجربات سے واضح ہوتا ہے کہ حلقے سے جانے والے مقناطیسی خطوط کی تعداد تبدیل ہونے سے حلقے میں امالہ سے برقی رو پیدا ہوتی ہے۔ اس کو فیراڈے کی تبدیلی کا قانون کہتے ہیں۔ حلقے میں پیدا ہونے والی برقی رو کو تبدیل شدہ برقی رو کہتے ہیں۔

برقی رو کی رفتار

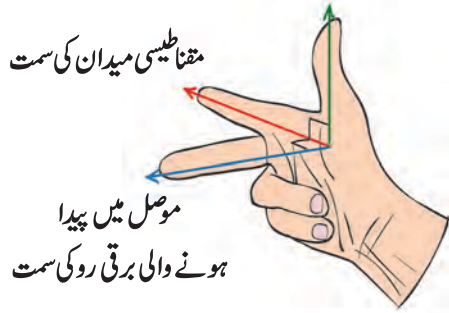

فلیمنگ کے دائیں ہاتھ کا قانون

(Fleming's right hand rule)

برقی موصل میں (حلقے میں) امالہ برقی رو زیادہ سے زیادہ کب ہوگی؟ جب برقی موصل کی حرکت کی سمت مقناطیسی میدان کی سمت کے عموداً ہوگی۔ تبدیل شدہ برقی رو کی سمت بتانے کے لیے فلیمنگ کے دائیں ہاتھ کے قانون کا استعمال ہوتا ہے۔ دائیں ہاتھ کا انگوٹھا، پہلی اور درمیانی انگلیوں کو اس طرح پھیلائیں کہ وہ ایک دوسرے کی عمودی سمت میں ہوں (شکل 4.17)۔ ایسی حالت میں اگر انگوٹھا موصل کے برقی بہاؤ کی سمت پہلی انگلی مقناطیسی میدان کی سمت ظاہر کرے تب درمیانی انگلی امالہ برقی رو کی سمت ظاہر کرتی ہے۔ اس قانون کو فلیمنگ کے دائیں ہاتھ کا قانون کہتے ہیں۔

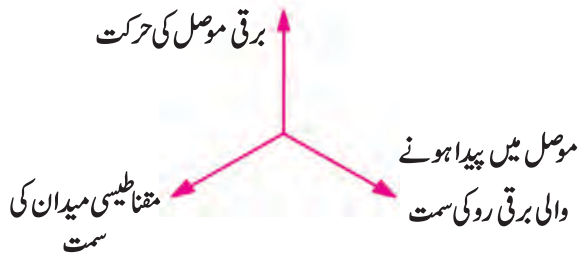

4.17: فلیمنگ کا دائیں ہاتھ کا قانون

سائنس دانوں کا تعارف



مائیکل فیراڈے (1791-1867) تجربات کرنے کے عادی سائنس داں تھے۔ ان کی تعلیم کسی خاص ادارے میں نہیں ہوئی تھی۔ چھوٹا سا مائیکل ایک بک بانڈنگ (جلد سازی) کی دکان پر کام کرتا تھا۔ وہاں کی کتابیں پڑھتے پڑھتے ان کو سائنس سے دلچسپی پیدا ہو گئی۔ لندن کے رائل انسٹی ٹیوٹ کے ہنفرے ڈے وی نے ان کو تجربہ گاہ میں مددگار کے طور پر رکھ لیا۔ وہیں انھوں نے برقی مقناطیسی امالہ کا قانون اور برقی تجزیہ کا قانون دریافت کیا۔ کئی یونیورسٹیوں نے انھیں اعزازی ڈگری دینے کی کوشش کی لیکن فیراڈے نے ایسے اعزاز لینے سے انکار کر دیا۔

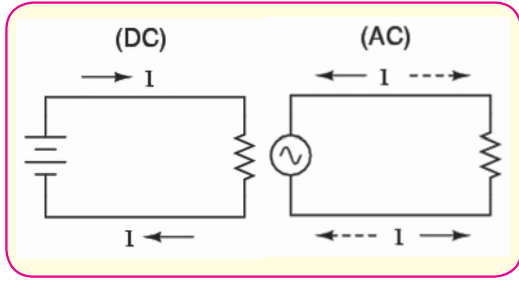

4.18: متبادل برقی رو اور راست برقی رو کے دور

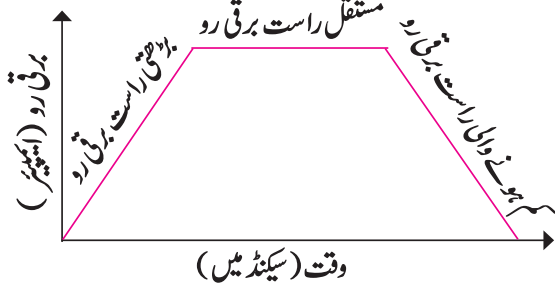
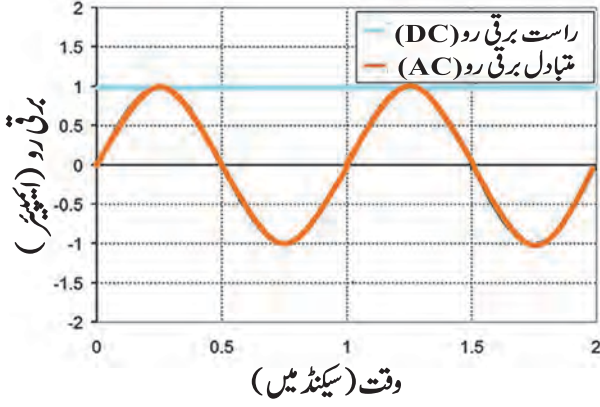

4.19: متبادل برقی رو اور راست برقی رو کی ترسیم

بھارت میں بجلی پیدا کرنے والے مراکز میں 1 چکر 1/50 سیکنڈ یعنی 0.02 سیکنڈ میں مکمل ہوتا ہے۔ متبادل برقی رو کا تعدد 50 Hz (1 سیکنڈ میں 50 دور/سائیکل) ہوتا ہے۔ برقی طاقت کو دور لے جاتے وقت متبادل برقی رو کی شکل میں بہا کر لے جانا فائدہ مند ہوتا ہے۔ اس کی وجہ یہ ہے کہ راست برقی رو کے مقابلے میں متبادل برقی رو کی وجہ سے طاقت کو کم سے کم نقصان کے ساتھ منتقل (Transmission) کیا جاسکتا ہے۔ گھروں میں مہیا ہونے والی بجلی متبادل برقی رو (AC) ہوتی ہے۔ اس بجلی کے استعمال میں برقی جانے والی احتیاط کے متعلق آپ نے گزشتہ جماعت میں پڑھا ہے۔

برقی جنریٹر (Electric Generator)

برقی مقناطیسی امالہ پر منحصر تجربات ہم دیکھ چکے ہیں۔ اس میں پیدا ہونے والی برقی رو کی مقدار کم تھی لیکن یہی اصول انسانوں کے استعمال کے لیے بہت زیادہ بجلی پیدا کرنے کے لیے کر سکتے ہیں۔ یہاں میکینیکل توانائی کا استعمال موصل حلقے کو اس کے محور کے اطراف مقناطیسی میدان میں گھمانے کے لیے اور اس کے ذریعے بجلی پیدا کرنے کے لیے کیا جاتا ہے۔

شکل 4.20 میں محور (axle) کے اطراف تانبے کے تار کا حلقہ ABCD سے ظاہر کیا گیا ہے جو مقناطیس کے دو قطبین کے درمیان رکھا ہوا ہے۔ حلقے کے دوسرے R₁ اور R₂ کو دو موصل کڑیوں سے کاربن برش کے ذریعے جوڑتے ہیں۔ یہ دونوں کڑیاں محور پر مضبوطی سے لگی ہوتی ہیں۔ لیکن کڑی اور محور کے درمیان مجوز غلاف ہوتا ہے۔ محور کو بیرونی آلے کی مدد سے گھمایا جاتا ہے جس کی وجہ سے حلقہ ABCD بھی گھومنے لگتا ہے۔ اور B₁ اور B₂ ساکن کاربن برش کے سرے گیلونومیٹر سے جڑے ہوتے ہیں جس کی وجہ سے برقی دور میں برقی رو کے بہاؤ کی سمت واضح ہوتی ہے۔

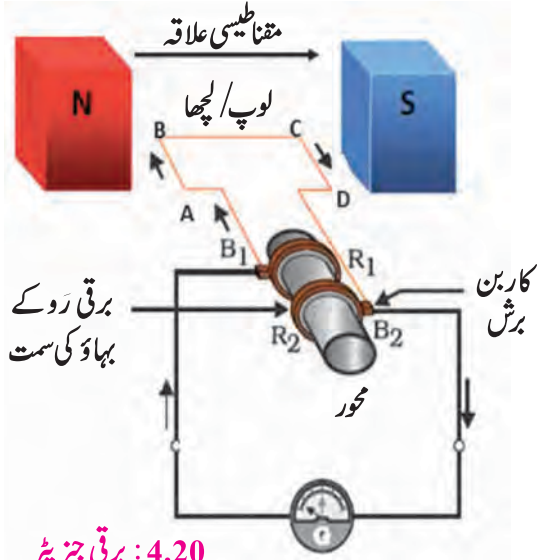

4.20: برقی جنریٹر

مخارج گھمانے پر ساق (ضلع) AB اوپر جاتا ہے اور CD نیچے آتا ہے۔ (یعنی حلقہ ABCD کی حرکت گھڑی کی طرح ساعت دار سمت میں ہوتی ہے۔) فلیمنگ کے دائیں ہاتھ کے قانون کے مطابق AB اور CD ان ساقوں میں برقی امالہ پیدا ہوتا ہے جو $A \rightarrow B$ اور $C \rightarrow D$ ایسی سمت میں جاتا ہے۔ اس طریقے سے $A \rightarrow B \rightarrow C \rightarrow D$ اس طرح برقی رو بہنے لگتی ہے۔ (شکل 4.20 میں تیر کے نشان کی سمت) اس کے آگے برقی دور میں برقی رو B_2 سے گیلونومیٹر میں اور وہاں سے B_1 کی جانب بہتی ہے۔ اگر ایک پھیروے والا حلقہ ABCD کی بجائے بہت زیادہ پھیروں والا حلقہ استعمال کریں تو کئی گنا برقی رو بہنے لگتی ہے اور بڑی مقدار میں برقی رو پیدا ہوگی۔

آدھے چکر کے بعد AB ساق یہ CD کی جگہ پر اور CD ساق AB کی جگہ پر آ جاتی ہے جس کی وجہ سے امالہ برقی رو $D \rightarrow C \rightarrow B \rightarrow A$ اس طرح گزرے گی۔ ساق BA رنگ یا حلقے کے ذریعے B_1 برش سے مسلسل منسلک رہتا ہے اور ساق DC برش B_2 سے منسلک رہتا ہے۔ اس لیے باہر کی برقی دور میں برقی رو B_1 سے B_2 کی جانب یعنی پہلے کے آدھے چکر کی مخالف سمت بہتی ہے۔ ہر آدھے چکر کے بعد ایسا ہوتا ہے اور متبادل برقی رو پیدا ہوتی ہے۔ یہی متبادل برقی رو کا جنریٹر (AC Generator) ہے۔

راست برقی رو کا جنریٹر (DC Generator) تیار کرنے کے لیے کیا کرنا ہوگا؟ راست برقی رو بیرونی دور میں سمت نہیں بدلتی۔ جیسا برقی موٹر کے محور پر کھلا حلقہ استعمال ہوتا ہے اسی طرح کھلا حلقہ محور پر اچھی طرح لگایا جاتا ہے۔ ایسی صورت میں حلقے کی اوپر جانے والی ساق ہمیشہ ایک برش سے منسلک ہوگی جبکہ نیچے دوسری ساق دوسرے برش سے منسلک ہوگی۔ اس لیے بیرونی دور میں ایک ہی سمت میں برقی رو بہتی ہے۔ اسی لیے جنریٹر کو راست برقی رو کا جنریٹر (DC Generator) کہتے ہیں۔

اوپر بیان کیے گئے راست برقی رو جنریٹر کا خاکہ کھینچیے۔ اس کے بعد محور (axle) کو گھمانے سے راست برقی رو کس طرح حاصل ہوتی ہے، واضح کیجیے۔



مشق



- گروہ میں شامل نہ ہونے والا لفظ بتائیے۔ اس کی وضاحت لکھیے۔
 - (الف) فیوز تار، غیر موصل شے، ربر کے دستانے، جنریٹر
 - (ب) وولٹ میٹر، ایم میٹر، گیلونومیٹر، تھرمامیٹر
 - (ج) لاؤڈ اسپیکر، مائیکروفون، برقی موٹر، مقناطیس
- ساخت اور کام بتائیے۔ صاف ستھرا نامزد خاکہ بنائیے۔
 - (الف) برقی موٹر
 - (ب) برقی جنریٹر (متبادل)
- برقی مقناطیسی امالہ یعنی...
 - (الف) برقی موصل کا بار دار ہونا
 - (ب) حلقے سے برقی رو گزرنے پر مقناطیسی میدان تیار ہونا
- (ج) مقناطیس اور حلقے کی نسبتی حرکت کی وجہ سے حلقے میں برقی رو کا پیدا ہونا
- (د) برقی موٹر کے حلقے کا محور کے اطراف گھومنا
4. فرق واضح کیجیے: متبادل برقی جنریٹر اور راست برقی جنریٹر
5. برقی رو پیدا کرنے کے لیے کون سا آلہ استعمال کرتے ہیں؟ خاکے کے ساتھ بیان کیجیے۔
 - (الف) برقی موٹر
 - (ب) گیلونومیٹر
 - (ج) راست برقی جنریٹر
 - (د) وولٹ میٹر
6. شارٹ سرکٹ کس وجہ سے ہوتے ہیں؟ اس کے کیا اثرات ہوتے ہیں؟

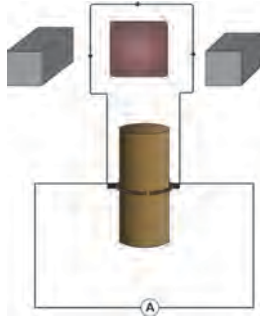

(ج)

12. مثالیں حل کیجیے۔

(الف) برقی رو کے بہاؤ سے ایک مزاحمتی تار میں حرارتی توانائی 100 W کی شرح سے پیدا ہوتی ہے۔ برقی رو 3 A بہتی ہو تو برقی مزاحمت کتنے Ω ہوگی؟

جواب: 11Ω

(ب) دو ٹنکشن بلب 220 V برقی قومی پر چلتے ہیں۔ وہ بلب 100 W اور 60 W برقی طاقت کے ہیں۔ اگر وہ متوازی جوڑ میں جڑے ہوں تب اصل موصل سے کتنی برقی رو ہوگی؟

جواب: 0.72 A

(ج) کہاں برقی توانائی زیادہ خرچ ہوگی؟ 30 منٹ میں 500W کے ٹی وی سیٹ سے یا 20 منٹ تک 600 W کی انگیٹھی سے۔

جواب: ٹی وی سیٹ

(د) روزانہ 2 گھنٹے 1100 W برقی طاقت کی استری استعمال کی جائے تو اپریل مہینے میں اس کے لیے کتنا خرچ آئے گا؟ (بجلی کمپنی ایک یونٹ توانائی کے لیے 5 روپے لیتی ہے۔)

جواب: 330 روپے

اپنے اساتذہ کی نگرانی میں ایک آزاد توانائی جزیرہ (Free energy generator) تیار کیجیے۔



7. سائنسی وجوہات لکھیے۔

(الف) برقی بلب میں لچھا بنانے کے لیے ٹنکشن دھات کا استعمال کیا جاتا ہے۔

(ب) حرارت پیدا کرنے والے بجلی کے آلات مثلاً استری، برقی انگیٹھی، بائیلر میں خالص دھات کی بجائے نائیکروم جیسی مخلوط دھات استعمال کرتے ہیں۔ خالص دھاتوں کا استعمال نہیں کیا جاتا۔

(ج) بجلی کی ترسیل کے لیے تانبایا ایلومینیم کے تاروں کا استعمال کیا جاتا ہے۔

(د) تجارتی مقصد کے لیے برقی توانائی کی پیمائش جول کی بجائے kWh اکائی میں کی جاتی ہے۔

8. ایک لمبے سیدھے برقی رولے جانے والے موصل تار کے قریب مقناطیسی میدان کے لیے نیچے دیے ہوئے بیانات میں سے کون سا بیان درست ہے؟ وضاحت کیجیے۔

- (الف) ایک ہی سطح میں واقع مقناطیسی خطوط تار پر عمود ہوتے ہیں۔
 (ب) تار کے متوازی مقناطیسی خطوط تار کے اطراف ہوتے ہیں۔
 (ج) تار پر عمود مقناطیسی خطوط تار سے دور ہوتے ہیں۔
 (د) تار کے مرکز میں مقناطیسی خطوط ہم مرکز دائروں کی شکل میں تار کی عمودی سطح میں ہوتے ہیں۔

9. سولینائیڈ سے کیا مراد ہے؟ اس کے مقناطیسی میدان کا موازنہ مقناطیسی سلاخ کے مقناطیسی میدان سے کر کے شکلیں بنائیے اور نامزد کیجیے۔

10. اشکال کو نامزد کیجیے اور ان کے تصور کو واضح کیجیے۔

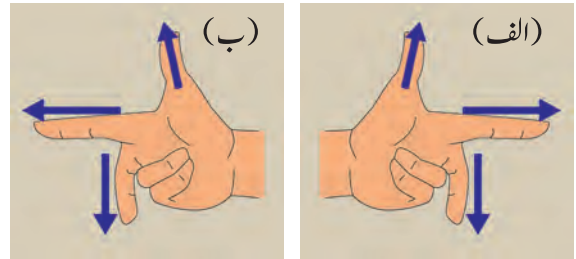

11. ذیل کی اشکال پہچانیے۔ ان کے استعمال واضح کیجیے۔



5. حرارت (Heat)

- ◀ حرارت مخفی
- ◀ پانی کا خلاف معمول رویہ
- ◀ حرارت خصوصی کی استعداد
- ◀ باز انجماد
- ◀ نقطہ شبنم اور رطوبت



1. حرارت اور درجہ حرارت کے درمیان کیا فرق ہے؟

2. کتنے طریقوں سے حرارت منتقل ہوتی ہے؟ وہ کون کون سے ہیں؟

ذرا یاد کیجیے۔



چھیلی جماعتوں میں آپ نے حرارت اور حرارت کی منتقلی کے مختلف طریقوں کی معلومات حاصل کی ہے۔ آپ نے ٹھوس، مائع اور گیس کے پھیلنے اور سکڑنے کے کچھ تجربات بھی کیے ہیں۔ حرارت اور درجہ حرارت کے درمیان فرق کو بھی جان لیا ہے۔ تپش پیماسے درجہ حرارت کی پیمائش کس طرح کی جاتی ہے، اس کا بھی آپ مطالعہ کر چکے ہیں۔

اشیا کی حالت کی تبدیلی کے دوران پائی جانے والی حرارت مخفی، پانی کا خلاف معمول رویہ، نقطہ شبنم، رطوبت، حرارت خصوصی کی استعداد؛ ان سب تصورات کا ہماری روزمرہ زندگی میں استعمال ہوتا ہے۔ ان کے متعلق مزید معلومات حاصل کریں گے۔

حرارت مخفی (Latent heat)

آئیے، عمل کر کے دیکھیں۔

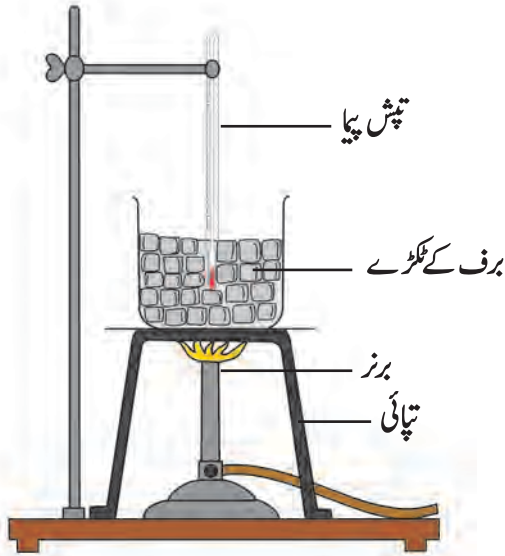

5.1: حرارت مخفی

1. شکل 5.1 کے مطابق شیشے کے ایک برتن میں برف کے کچھ ٹکڑے لیجیے۔
2. تپش پیماس کے جوف کو پوری طرح برف میں ڈبائے رکھیے اور تپش پیماس سے برف کا درجہ حرارت ناپیے۔
3. برف کے برتن کو تپائی پر رکھ کر اُسے حرارت دیجیے۔
4. ہر ایک منٹ پر درجہ حرارت نوٹ کیجیے۔
5. حرارت دینا جاری رکھیے۔ برف آہستہ آہستہ پگھلنے لگے گی۔ پگھلتے وقت برف اور پانی کے آمیزے کو ہلاتے رہیے۔
6. پانی اُبلنے لگے تب بھی حرارت دینا جاری رکھیے۔
7. درجہ حرارت میں ہونے والی تبدیلی اور وقت کے تعلق کو دکھانے والی ترسیم بنائیے۔

جب تک برف کے تمام ٹکڑے پانی میں تبدیل نہیں ہو جاتے تب تک آمیزے کا درجہ حرارت 0°C ہی رہتا ہے۔ مکمل برف پانی بننے کے بعد بھی حرارت دینا جاری رکھیں تو درجہ حرارت بڑھنے لگے گا اور پانی کا درجہ حرارت 100°C تک پہنچے گا۔ اس پانی کی بہت زیادہ مقدار بھاپ بننے لگے گی۔ تمام پانی بھاپ میں تبدیل ہوتے وقت پانی کا درجہ حرارت 100°C پر مستقل رہے گا۔ درجہ حرارت میں ہونے والی تبدیلی اور اس کے لیے درکار وقت کے تعلق کو ظاہر کرنے کے لیے آگے ترسیم دی ہوئی ہے۔ (شکل 5.2)

اس ترسیم میں خط AB مستقل درجہ حرارت کو، برف کی پانی میں تبدیلی کے عمل کو ظاہر کرتا ہے۔ برف کو حرارت دینے پر برف ایک مخصوص درجہ حرارت یعنی 0°C پر پگھل کر پانی میں تبدیل ہوتا رہتا ہے۔ اس تبدیلی کے وقت برف حرارت کو جذب کرتا ہے۔ برف کا حرارت کو جذب کرنے کا عمل اس کے مائع میں مکمل تبدیل ہونے تک جاری رہتا ہے۔

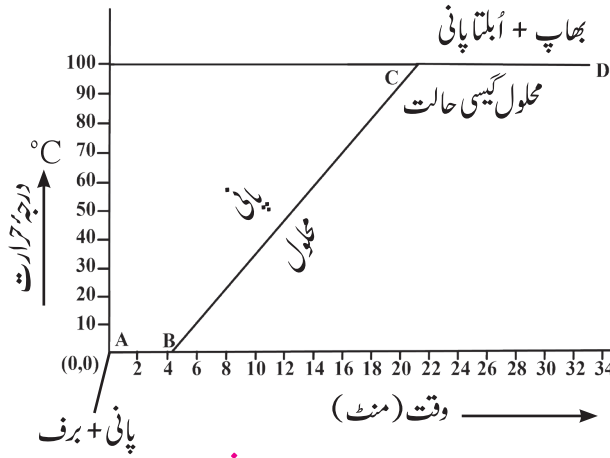

5.2: درجہ حرارت - زمانی تقسیم (مائع + ٹھوس)

مستقل درجہ حرارت پر اکائی کمیت کے ٹھوس کو مکمل طور پر مائع میں تبدیل ہونے کے لیے جو حرارت جذب ہوتی ہے اُس حرارت کو پگھلاؤ کی مخصوص حرارت مخفی (Specific latent heat of melting) کہتے ہیں۔

برف کا پوری طرح سے پانی میں تبدیل ہونے کے بعد درجہ حرارت بڑھنے لگتا ہے جو 100°C تک بڑھتا ہے۔ خط BC پانی کے درجہ حرارت کا 0°C سے 100°C تک بڑھنے کو ظاہر کرتا ہے۔ اس کے بعد حرارت دینے پر بھی پانی کے درجہ حرارت میں اضافہ نہیں ہوتا۔ اس درجہ حرارت پر جذب کردہ پوری حرارت جوہری بندش کو توڑنے اور مائع کو گیس کی حالت میں تبدیل کرنے کے لیے استعمال ہوتی ہے۔ مائع کے گیس میں تبدیل ہوتے وقت حرارت جذب کی جاتی ہے لیکن درجہ حرارت میں اضافہ نہیں ہوتا۔ جس مستقل درجہ حرارت پر مائع کی تبدیلی گیس بننے کے لیے ہوتی ہے اس وقت جذب کردہ حرارت کو بھاپ کی حرارت مخفی (Latent heat of vaporisation) کہتے ہیں۔

مستقل درجہ حرارت پر اکائی کمیت کے مائع کو مکمل طور پر گیس میں تبدیل کرنے کے لیے جو حرارت جذب ہوتی ہے اس حرارت کو بھاپ کی مخصوص حرارت مخفی (Specific latent heat of vaporisation) کہتے ہیں۔

مختلف اشیا کے نقطہ پگھلاؤ مختلف ہوتے ہیں۔ اسی طرح مختلف اشیا کے نقطہ جوش بھی مختلف ہوتے ہیں۔ ذیل کی جدول میں چند اشیا کے نقطہ پگھلاؤ اور نقطہ جوش، پگھلاؤ کی مخصوص حرارت مخفی اور بھاپ کی مخصوص حرارت مخفی دی ہوئی ہے۔ ہوا کا دباؤ سطح سمندر کے ہوا کے دباؤ سے کم یا زیادہ ہو تو نقطہ پگھلاؤ، نقطہ جوش اور حرارت مخفی بدلتی رہتی ہے۔ نیچے کی جدول میں سمندر پر کے ہوا کے دباؤ کی پیمائش کی گئی ہے۔

اشیا	نقطہ پگھلاؤ $^{\circ}\text{C}$	نقطہ جوش $^{\circ}\text{C}$	پگھلاؤ کی مخصوص حرارت مخفی		بھاپ کی مخصوص حرارت مخفی	
			cal/g	kJ/kg	cal/g	kJ/kg
برف/پانی	0	100	80	333	540	2256
تانبا	1083	2562	49	134	1212	5060
اتھل الکوحل	-117	78	26	104	200	8540
سونا	1063	2700	15.3	144	392	1580
چاندی	962	2162	25	88.2	564	2330
سیسہ	327.5	1749	5.9	26.2	207	859

1. کیا گیس کی مائع میں یا مائع کی ٹھوس میں تبدیلی کے وقت بھی حرارت مخفی کا تصور لاگو ہوگا؟
2. مائع کی ٹھوس میں تبدیلی کے دوران یا گیس کی مائع میں تبدیلی کے دوران حرارت مخفی کا کیا ہوتا ہوگا؟

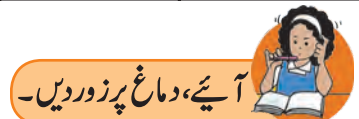

بازانجماد (Regelation)

آپ نے برف کا گولا تیار کرتے ہوئے دیکھا ہوگا۔ برف کو گھس کر اس کا برادہ کاڑی کے ایک سرے پر ہاتھ سے دبا کر گولا تیار کیا جاتا ہے۔ برف کے برادہ کا سخت گولا کس طرح بنتا ہے؟ برف کے دو ٹکڑے ایک کے اوپر ایک رکھ کر دبانے سے تھوڑی ہی دیر میں وہ ٹکڑے سختی سے ایک دوسرے کو چپک جاتے ہیں۔ یہ کس وجہ سے ہوتا ہے؟

اشیا: برف کی ایک چھوٹی سیل، باریک تار، دو ہم وزن باٹ۔



عمل:

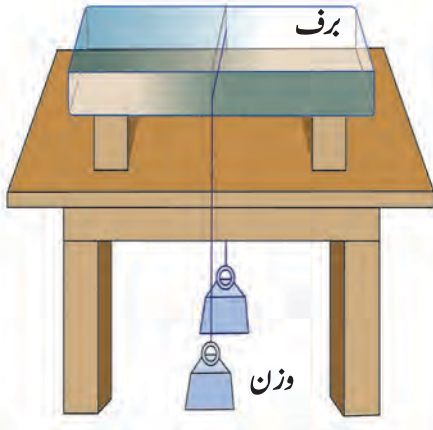

5.3: بازانجماد

1. شکل 5.3 میں دکھائے ہوئے طریقے سے برف کی سیل اسٹیٹڈ پر رکھیے۔
 2. ایک تار کے دونوں سروں پر دو ہم وزن باٹ باندھ کر برف کی سیل پر رکھیے۔ مشاہدہ کیجیے۔ کیا ہوتا ہے؟
- تار کے دونوں سروں پر دو ہم وزن باٹ باندھ کر برف کی سیل پر رکھنے سے تار آہستہ آہستہ برف کی سیل میں گہرائی تک دھنستا چلا جاتا ہے۔ کچھ دیر بعد تار برف کی سیل سے باہر نیچے گرتا ہے۔ پھر بھی برف کے ٹکڑے نہیں ہوتے۔ دباؤ کی وجہ سے برف کا پگھلنا اور دباؤ ہٹانے پر اس کا پھر برف بننا اس عمل کو ہی 'بازانجماد' کہتے ہیں۔ دباؤ کی وجہ سے برف کا نقطہ انجماد صفر سے بھی کم ہو جاتا ہے۔ اس کا مطلب یہ ہوا کہ 0°C پر برف پانی بن جاتا ہے اور دباؤ ہٹاتے ہی نقطہ انجماد پھر 0°C سے ہو جاتا ہے اور اس طرح پانی پھر سے برف بن جاتا ہے۔

1. مندرجہ بالا سرگرمی میں برف کی سیل سے تار باہر آتا ہے۔ پھر بھی برف کے ٹکڑے نہیں ہوتے۔

ایسا کیوں ہوتا ہے؟

آئیے، دماغ پر زور دیں۔

2. حرارت مخفی کا بازانجماد سے کیا تعلق ہے؟

3. سطح سمندر سے بلند مقام پر جانے پر پانی کا نقطہ بجوش کم ہوتا ہے، یہ آپ کو معلوم ہے۔ ایسی حالت میں شے کے نقطہ پگھلاؤ میں کیا تبدیلی ہوگی؟

پانی کا خلاف معمول رویہ (Anomalous behaviour of water)

شے سرد ہے یا گرم، اس کا ہمارے جسمانی درجہ حرارت سے کیا تعلق ہے؟

بتائیے تو بھلا!



عام طور پر مائع محدود درجہ حرارت تک گرم کرنے پر پھیلتے ہیں اور سرد کرنے پر سکڑتے ہیں لیکن پانی کچھ مخصوص اور غیر معمولی خصوصیات رکھتا ہے۔ 0°C درجہ حرارت کے پانی کو گرم کرنے پر 4°C درجہ حرارت ہونے تک وہ پھیلنے کی بجائے سکڑتا ہے۔ 4°C پر اس کا حجم سب سے کم ہوتا ہے اور 4°C کے آگے درجہ حرارت بڑھنے پر پانی کا حجم بڑھتا جاتا ہے۔ 0°C سے 4°C درجہ حرارت کے درمیان پانی کے رویے کو ہی 'پانی کا خلاف معمول رویہ' کہتے ہیں۔

0°C کے 1 kg کمیت کے پانی کو حرارت دینے سے درجہ حرارت اور حجم کی پیمائش درج کر کے ترسیم بنانے پر بازو کی شکل 5.4 کے مطابق وہ

منحنی ہوگی۔ اس منحنی ترسیم سے واضح ہوتا ہے کہ 0°C سے 4°C تک پانی کا درجہ حرارت بڑھنے پر اس کا حجم بڑھنے کی بجائے کم ہوتا ہے۔ 4°C پر پانی کا حجم سب سے کم ہوتا ہے یعنی 4°C پر پانی کی کثافت سب سے زیادہ ہوتی ہے۔ (شکل 5.4 دیکھیے)

ہوپ کے آلے کی مدد سے پانی کے خلاف معمول رویے کا مشاہدہ کرنا۔

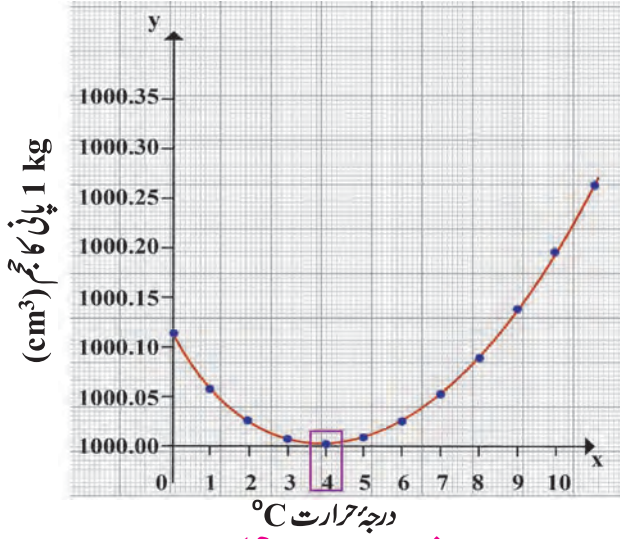

5.4: پانی کا درجہ حرارت اور حجم کی ترسیم

ہوپ کے آلے کی مدد سے پانی کے خلاف معمول رویے کا مطالعہ کرتے وقت ہر 30 سیکنڈ کے بعد T_1 اور T_2 تپش پیمائے کے ذریعے دکھائے گئے درجہ حرارت کو درج کیا جاتا ہے۔

Y- محور پر درجہ حرارت اور X- محور پر وقت لے کر ترسیم بناتے ہیں۔ شکل 5.6 کی ترسیم سے واضح ہوتا ہے کہ ابتدا میں دونوں تپش پیمائے کیساں درجہ حرارت دکھاتے ہیں۔ بعد میں برتن کی نچلی جانب کے پانی کا درجہ حرارت (T_1) بہت تیزی سے کم ہوتا ہے جبکہ اوپری حصے کے پانی کا درجہ حرارت (T_2) اس کے مقابلے آہستہ آہستہ کم ہوتا ہے۔

برتن کے نچلے حصے کے پانی کا درجہ حرارت (T_1) جب 4°C پر پہنچتا ہے تو کچھ وقفے کے لیے قریب قریب مستقل رہتا ہے اور اوپری حصے کے پانی کا درجہ حرارت (T_2) آہستہ آہستہ 4°C تک کم ہوتا ہے۔ اس وجہ سے T_1 اور T_2 ایک ہی وقت میں 4°C درجہ حرارت دکھاتے ہیں لیکن اس کے بعد پانی کا درجہ حرارت تیزی سے کم ہونے سے اوپر کے تپش پیمائے (T_2) کا درجہ حرارت پہلے 0°C درج ہو جاتا ہے۔ اس کے بعد نیچے کے تپش پیمائے T_1 کا درجہ حرارت 0°C درج ہوگا۔ ترسیم کے دونوں منحنی جس نقطے پر قطع کرتے ہیں وہ سب سے زیادہ کثافت کو ظاہر کرتی ہے۔

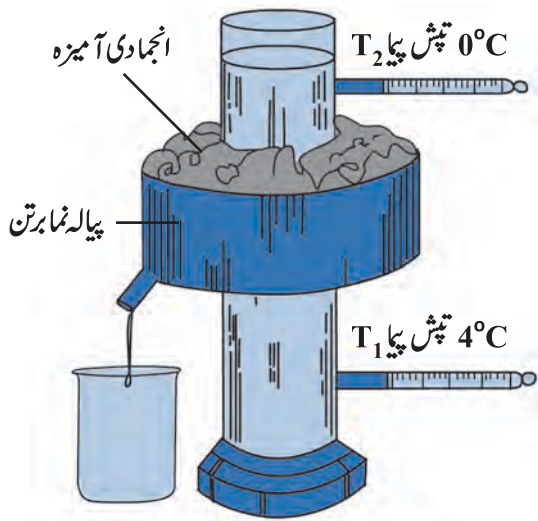

5.5: ہوپ کا آلہ

ابتدا میں استوانے کے درمیانی حصے کے پانی کا درجہ حرارت اطراف کے انجمادی آمیزے کی وجہ سے کم ہوتا ہے۔ استوانے کے درمیانی حصے کے پانی کا درجہ حرارت کم ہو جانے سے اس کا حجم کم ہوتا ہے جس کے نتیجے میں اس کی کثافت بڑھ جاتی ہے۔ اس کے اثر سے زیادہ کثافت والا پانی نیچے جاتا ہے۔ اسی وجہ سے ابتدا میں نچلے حصے کے پانی کا درجہ حرارت (T_1) ابتدا میں ہی تیزی سے کم ہوتا ہے۔ برتن کے نچلے حصے کا درجہ حرارت جب 4°C ہوتا ہے تب اس پانی کی کثافت زیادہ ہوتی ہے۔ برتن کے درمیانی حصے میں پانی کا درجہ حرارت 4°C سے کم ہوتا ہے تب وہ پھیلنے لگتا ہے اور اس کی کثافت کم ہوتی ہے اور وہ تہہ کی طرف نہ جاتے ہوئے اوپری حصے کی طرف جانے لگتا ہے۔ اس لیے اوپری حصے کے پانی کا درجہ حرارت (T_2) تیزی سے 0°C تک کم ہوتا ہے لیکن تہہ میں موجود پانی کا درجہ حرارت 4°C پر کچھ دیر مستقل رہتا ہے اور بعد میں وہ بھی 0°C تک کم ہو جاتا ہے۔

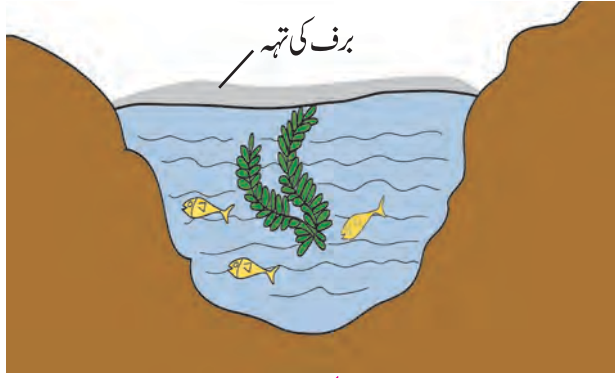

5.7: سرد ممالک میں آبی جاندار

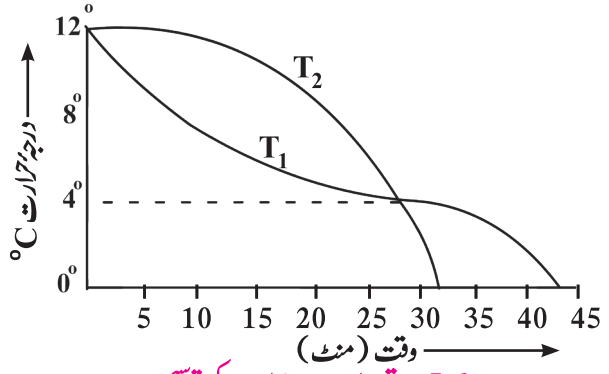

5.6: وقت اور درجہ حرارت کی ترتیب



پانی کے خلاف معمول رویے کی بنا پر ذیل کے بیانات کی وضاحت آپ کس طرح کریں گے؟

1. سرد ممالک میں فضائی درجہ حرارت 0°C یا اس سے کم ہونے کے باوجود وہاں کے آبی جاندار زندہ رہتے ہیں۔
2. سرد ممالک میں سرما کے دنوں میں آب رسانی کے پائپ پھوٹ جاتے ہیں اور چٹانوں میں دراڑیں پڑ جاتی ہیں۔

نقطہ شبنم اور رطوبت (Dew point and Humidity)

زمین کی سطح کا 71% حصہ پانی سے ڈھکا ہے۔ پانی کی مسلسل تبخیر ہونے کی وجہ سے فضا میں ہمیشہ کچھ مقدار میں بھاپ موجود ہوتی ہے۔ فضا میں موجود بھاپ کی مقدار کی وجہ سے روزانہ کے موسم کو سمجھنے میں آسانی ہوتی ہے۔ پانی کی موجودگی کی وجہ سے ہوا میں پیدا ہونے والی خشکی یا نمی کو ہی ہم رطوبت کہتے ہیں۔

ایک مخصوص درجہ حرارت پر ہوا کے دیے ہوئے حجم میں، آبی بخارات کو سمونے کی ایک حد ہوتی ہے۔ اگر یہ مقدار حد سے زیادہ ہو جائے تو یہ آبی بخارات پانی کے قطروں میں تبدیل ہو جاتے ہیں۔ جب ہوا میں آبی بخارات بہت زیادہ ہو جاتے ہیں تو یہ ہوا اس مخصوص درجہ حرارت پر بخارات سے سیر شدہ ہو جاتی ہے۔ ہوا کو سیر شدہ ہونے کے لیے درکار آبی بخارات کی مقدار درجہ حرارت پر منحصر ہوتی ہے۔ درجہ حرارت کم ہونے سے ہوا کو سیر شدہ ہونے کے لیے کم بخارات درکار ہوتے ہیں۔ مثلاً 40°C والی 1 kg خشک ہوا میں زیادہ سے زیادہ 49 gm آبی بخارات سما سکتے ہیں اور تب وہ ہوا سیر شدہ ہو جائے گی۔ ایسی ہوا میں آبی بخارات کی مقدار زیادہ ہو جانے سے اس کی تکثیف ہوتی ہے لیکن خشک ہوا کا درجہ حرارت 20°C ہو تو صرف 14.7 gm آبی بخارات سے ہی وہ ہوا سیر شدہ ہو جائے گی۔ اگر فضا میں شامل آبی بخارات ہوا کو سیر شدہ کرنے کے لیے درکار آبی بخارات کی مخصوص حد سے کم ہوں تو وہ ہوا غیر سیر شدہ کہلاتی ہے۔

ایک مخصوص درجہ حرارت کی غیر سیر شدہ ہوا لے کر اس کا درجہ حرارت کم کرتے رہیں تو جس درجہ حرارت پر ہوا (بھاپ) آبی بخارات سے سیر شدہ ہوتی ہے اس درجہ حرارت کو نقطہ شبنم کہتے ہیں۔

ہوا میں آبی بخارات کی مقدار کو مطلق رطوبت (Absolute humidity) میں ناپتے ہیں۔ اکائی حجم والی ہوا میں موجود بھاپ کی کمیت کو مطلق رطوبت کہتے ہیں۔ عام طور پر مطلق رطوبت کو kg/m^3 میں ناپتے ہیں۔

ہوا خشک ہے یا مرطوب اس کا اندازہ صرف ہوا میں موجود بھاپ کی مقدار پر منحصر نہیں ہوتا بلکہ اس بات پر بھی ہوتا ہے کہ ہوا میں موجود آبی بخارات کی مقدار ہوا کو سیر شدہ کرنے کی حد کے کس قدر قریب ہے یعنی وہ ہوا کے درجہ حرارت پر ہی منحصر ہوتا ہے۔ مرطوبیت کی پیمائش اضافی رطوبت سے کی جاتی ہے۔ ہوا کے مخصوص حجم اور درجہ حرارت پر اس میں موجود بخارات کی کمیت اور ہوا کو سیر شدہ کرنے کے لیے درکار بخارات کی کمیت کی نسبت کو اضافی رطوبت (Relative humidity) کہتے ہیں۔

$$\text{نسبت کو اضافی رطوبت} = \frac{\text{مخصوص حجم میں موجود بھاپ کی کمیت}}{\text{مخصوص حجم کی ہوا کو سیر شدہ کرنے کے لیے درکار بھاپ کی کمیت}} \times 100$$

نقطہٴ شبنم کے درجہٴ حرارت پر اضافی رطوبت %100 ہوتی ہے۔ اگر ہوا میں اضافی رطوبت %60 سے زیادہ ہو تو ہوا مرطوب محسوس ہوتی ہے۔ اگر اضافی رطوبت %60 سے کم ہو تو ہوا خشک محسوس ہوتی ہے۔

سرما کے دنوں میں آپ نے دیکھا ہوگا کہ جب اونچائی پر سے ہوائی جہاز صاف آسمان سے گزرتا ہے تو جہاز کے پیچھے ایک سفید پٹہ (trail) تیار ہوتا ہے۔ ہوائی جہاز اڑتے وقت انجن سے نکلنے والی بھاپ کی مکثیف (Condensation) ہو کر بادل تیار ہوتے ہیں۔ اگر اطراف کی فضا میں ہوا کی اضافی رطوبت زیادہ ہو تو بہت ہی لمبا پٹا دکھائی دیتا ہے اور اسے غائب ہونے کے لیے زیادہ وقت لگتا ہے۔ اگر اضافی رطوبت کم ہو تو کبھی چھوٹا سفید پٹا بنتا ہے اور کبھی نہیں بھی بنتا ہے۔

1. فریج سے پانی کی ٹھنڈی بوتل نکال کر ٹیبل پر رکھیے اور تھوڑی دیر بعد بوتل کی بیرونی سطح کا مشاہدہ کیجیے۔

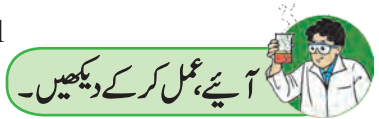

2. سرما کے دنوں میں علی الصبح گھاس / درخت کے پتوں کا مشاہدہ کیجیے۔ گاڑی کے شیشے کا مشاہدہ کیجیے۔

ٹھنڈے پانی کی بوتل فریج سے نکال کر ٹیبل پر رکھنے سے بوتل کی بیرونی سطح پر پانی کے قطرے دکھائی دیتے ہیں۔ اسی طرح علی الصبح گھاس / درخت کے پتوں یا گاڑی کے شیشے کا مشاہدہ کرنے پر پتوں اور گاڑی کے شیشوں پر پانی کے قطرے دکھائی دیتے ہیں۔ مندرجہ بالا دونوں مشاہدوں میں ہمیں ہوا میں آبی بخارات کی موجودگی کا احساس ہوتا ہے۔

جب ہوا بہت سرد ہو تو درجہٴ حرارت کم ہونے سے ہوا بخارات سے سیر شدہ ہو جاتی ہے اس لیے زائد بخارات کے چھوٹے چھوٹے قطرے بنتے ہیں۔ ہوا میں موجود بخارات کے تناسب پر نقطہٴ شبنم کے درجہٴ حرارت کا انحصار ہوتا ہے۔

حرارت کی اکائی (Unit of heat)

SI نظام میں حرارت کی پیمائش جول (J) اکائی میں اور CGS نظام میں کیلوری (cal) اکائی میں کی جاتی ہے۔ ایک کلوگرام پانی کا درجہٴ حرارت 14.5°C سے 15.5°C تک بڑھانے کے لیے درکار حرارت کی مقدار کو ایک کلو کیلوری حرارت کہتے ہیں جبکہ ایک گرام پانی کا درجہٴ حرارت 14.5°C سے 15.5°C تک بڑھانے کے لیے درکار حرارت کی مقدار کو ایک کیلوری حرارت کہتے ہیں۔ زیادہ مقدار میں حرارت کی پیمائش کرنے کے لیے اکائی (kcal) کلو کیلوری استعمال کرتے۔ (ایک کلو کیلوری = 10^3 کیلوری)

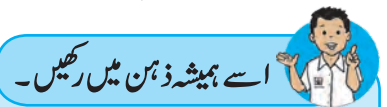

ایک کلوگرام پانی کا درجہٴ حرارت 14.5°C سے 15.5°C تک کی بجائے دوسرے مختلف حدود کے درجہٴ حرارت میں حرارت دینے پر 1°C درجہٴ حرارت بڑھانے کے لیے دی جانے والی حرارت 1 کلو کیلوری سے تھوڑی مختلف ہوتی ہے۔ اس لیے حرارت کی اکائی طے کرتے وقت ہم 14.5°C سے 15.5°C بھی مخصوص درجہٴ حرارت کی حد طے کرتے ہیں۔ حرارت کی پیمائش جول اکائی میں بھی کی جاتی ہے۔ کیلوری اور جول کے درمیان تعلق کو اس ضابطے سے دکھا سکتے ہیں۔ (ایک کیلوری = 4.18 جول)

سائنس دانوں کا تعارف

جیمس پریسکاٹ جول (1818-1889) نے دنیا کو سب سے پہلے اس بات سے متعارف کروایا کہ اشیا کے باریک باریک ذرات کی توانائی بالحرکت حرارت کی شکل میں خارج ہوتی ہے۔ اسی طرح مختلف قسم کی توانائی ایک شکل سے دوسری شکل میں تبدیل ہوتی ہے۔ توانائی کی حرارت میں تبدیلی سے ہی آگے چل کر تھر موڈائنکس سائنس (حررکیات) کی اس شاخ کا پہلا اصول حاصل ہوا ہے۔ حرارت کی پیمائش کے لیے اکائی جول (J) انہی کے نام سے موسوم ہے۔

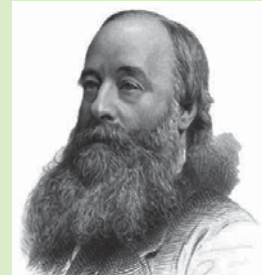

حرارت خصوصی کی استعداد (Specific heat capacity)

اشیا : موم کی موٹی تہہ کی ٹرے (کشتی)، لوہا، تانبا اور سیسے کے یکساں کمیت کے ٹھوس کرے، برزیا اسپرٹ لیپ، بڑا بیکر (مقارہ)

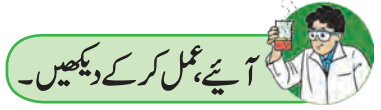

عمل :

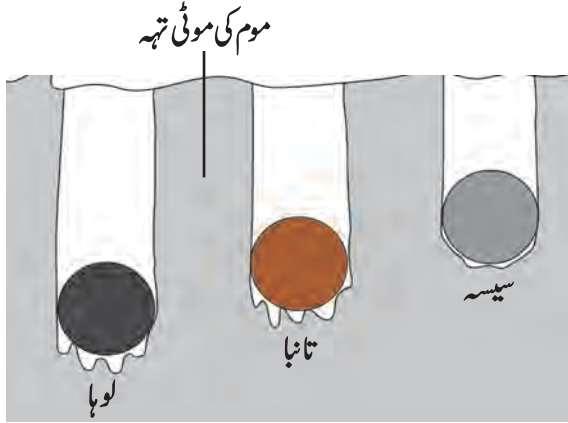

5.8: دھاتوں کی حرارت خصوصی کی استعداد

1. لوہا، تانبا اور سیسے کے یکساں کمیت والے ٹھوس کرے لیجیے۔ (شکل 5.8)
2. کچھ دیر تینوں کرے اُبلتے ہوئے پانی میں رکھیے۔
3. ان کو ایک ساتھ اُبلتے پانی سے باہر نکال لیں اور ساتھ ہی موم کی موٹی تہہ پر رکھیے۔ تینوں کرے کا درجہ حرارت اُبلتے پانی کے درجہ حرارت کے برابر یعنی 100°C ہوگا۔
4. ہر کرہ موم میں کتنی گہرائی تک گیا؟ اس کا اندراج کیجیے۔

جو کرہ زیادہ حرارت جذب کرتا ہے وہ موم کو بھی زیادہ حرارت دے گا جس کی وجہ سے موم زیادہ مقدار میں پگھلتا ہے اور وہ کرہ موم میں زیادہ گہرائی تک دھنتا ہے۔ اوپر کے عمل میں لوہے کا کرہ زیادہ دھنتا ہے۔ سیسے کا کرہ موم میں سب سے کم دھنتا ہے۔ تانبا کے دو ٹھوس کرے درمیانی حد تک موم میں دھنسا ہوا نظر آتا ہے۔ اس کا مطلب یہ ہے کہ اُبلتے پانی میں تینوں کرے کو ایک ساتھ یکساں مقدار میں حرارت پہنچائی گئی لیکن ان کی جذب کرنے کی صلاحیت الگ الگ ہے۔ یعنی حرارت جذب کرنے کی خاصیت ہر کرے کی الگ ہے۔ اس خاصیت کو حرارت خصوصی کی استعداد (Specific heat capacity) کہتے ہیں۔ اکائی کمیت کی شے کا درجہ حرارت 1°C سے بڑھانے کے لیے درکار حرارت ہی اس شے کی حرارت خصوصی کی استعداد ہے۔

حرارت خصوصی کی استعداد کو حرف 'c' سے ظاہر کرتے ہیں۔ SI نظام میں حرارت خصوصی کی استعداد کی اکائی $\text{J/Kg}^{\circ}\text{C}$ ہے جبکہ CGS نظام میں اس کی اکائی $\text{cal/g}^{\circ}\text{C}$ ہے۔

نمبر شمار	اشیا	حرارت خصوصی کی استعداد ($\text{cal/g}^{\circ}\text{C}$)	نمبر شمار	اشیا	حرارت خصوصی کی استعداد ($\text{cal/g}^{\circ}\text{C}$)
1.	پانی	1.0	5.	لوہا	0.110
2.	پیرافین	0.54	6.	تانبا	0.095
3.	مٹی کا تیل	0.52	7.	چاندی	0.056
4.	ایلیومینیم	0.215	8.	پارہ	0.033

5.9: کچھ اشیا کی حرارت خصوصی کی استعداد

شے کی حرارت خصوصی کی استعداد 'c' اور اس کی کمیت 'm' ہو اور شے کا درجہ حرارت $\Delta T^{\circ}\text{C}$ بڑھائی جائے تو شے کی جذب کردہ حرارت دیے گئے ضابطے سے ظاہر کرتے ہیں۔

$$= m \times c \times \Delta T \quad \text{شے کی جذب کردہ حرارت} \quad \dots \quad \text{یہاں } \Delta T \text{ درجہ حرارت میں اضافہ ہے۔}$$

اسی طرح شے کی حرارت خصوصی کی استعداد 'c'، شے کی کمیت 'm' ہو اور شے کا درجہ حرارت $\Delta T^{\circ}\text{C}$ سے کم کیا گیا تو شے کی خارج کردہ حرارت ذیل کے ضابطے سے معلوم کر سکتے ہیں۔

$$= m \times c \times \Delta T \quad \text{شے کی خارج کردہ حرارت} \quad \dots \quad \text{یہاں } \Delta T \text{ درجہ حرارت میں کمی ہے۔}$$

حرارت کا تبادلہ :

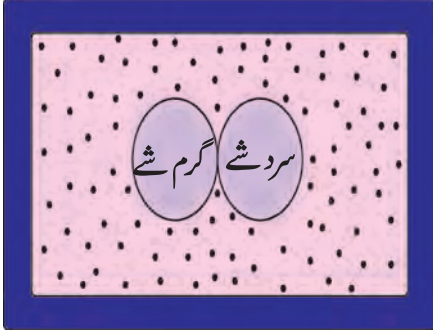

5.10: مانع حرارت بکس

گرم اور سرد اشیاء میں حرارت کی منتقلی سے گرم شے کا درجہ حرارت کم ہوتا ہے اور سرد شے کے درجہ حرارت میں اضافہ ہوتا ہے۔ جب تک دونوں اشیاء کا درجہ حرارت مساوی نہیں ہو جاتا تب تک منتقلی جاری رہتی ہے۔ اس عمل میں گرم شے حرارت خارج کرتی ہے اور سرد شے حرارت جذب کرتی ہے۔ دونوں اشیاء توانائی کا یہ تبادلہ کر سکتی ہیں۔ یہ کیفیت اس وقت تک جاری رہتی ہے جب تک دونوں اشیاء یکساں نظام (سسٹم) میں ہوں۔ سسٹم الگ کرنے پر یعنی مانع حرارت بکس میں دونوں اشیاء رکھنے پر باہری حرارت اندر جاسکے گی نہ اندرونی حرارت باہر آسکے گی۔ اس حالت میں ہمیں ذیل کا کلیہ حاصل ہوتا ہے۔ (شکل 5.10 دیکھیے)

گرم شے سے خارج کردہ حرارت = سرد شے کی جذب کردہ حرارت۔ اس کلیے کو مبدل حرارت کا کلیہ کہتے ہیں۔

حرارت خصوصی کی استعداد کی پیمائش (آمیٹش کا طریقہ) اور کیلوری میٹر

حرارت خصوصی کی استعداد کی پیمائش آمیٹش کے طریقے سے کر سکتے ہیں۔ اس کے لیے کیلوری میٹر کا استعمال کیا جاتا ہے۔ کیلوری میٹر کے متعلق آپ نے پچھلی جماعتوں میں پڑھا ہے۔ ٹھوس شے کو حرارت دے کر کیلوری میٹر کے پانی میں ڈالنے سے حرارت پانی اور کیلوری میٹر میں منتقل ہونا شروع ہوتی ہے۔ ٹھوس شے، پانی اور کیلوری میٹر کا درجہ حرارت یکساں ہونے تک یہ عمل جاری رہتا ہے۔ اس لیے،

کیلوری میٹر کے پانی کی جذب کردہ حرارت + کیلوری میٹر کی جذب کردہ حرارت = گرم ٹھوس کی خارج کردہ حرارت (Q)
 درجہ حرارت میں کمی × ٹھوس کی حرارت خصوصی کی استعداد × ٹھوس کی کمیت = (Q) ٹھوس کی خارج کردہ حرارت
 درجہ حرارت میں اضافہ × پانی کی حرارت خصوصی کی استعداد × پانی کی کمیت = (Q₁) پانی کی جذب کردہ حرارت
 درجہ حرارت میں اضافہ × کیلوری میٹر کی حرارت خصوصی کی استعداد × کیلوری میٹر کی کمیت = (Q₂) کیلوری میٹر کی جذب کردہ حرارت
 Q = Q₂ + Q₁ اس ضابطے کی مدد سے شے کی حرارت خصوصی کی استعداد معلوم کر سکتے ہیں۔

اطلاعاتی مواصلاتی ٹکنالوجی سے تعلق: اطلاعاتی مواصلاتی ٹکنالوجی کی مدد سے مختلف تصورات کی وضاحت کے لیے ویڈیو، خاکے، آڈیو (آواز کے ذریعے)، ترسیم ان سب کا استعمال کر کے پریزنٹیشن (پیشکش) تیار کر کے جماعت میں دکھا سکتے ہیں۔

حل کردہ مثالیں

مثال 1: 5 کلوگرام کمیت کے پانی کے درجہ حرارت کو 20°C سے 100°C تک بڑھانے کے لیے کتنی حرارت درکار ہوگی؟
 دی ہوئی معلومات:

$$m = 5 \text{ kg} \quad ; \quad c = 1 \text{ kcal/kg}^\circ\text{C}$$

$$\text{درجہ حرارت میں فرق} = \Delta T = 100 - 20 = 80^\circ\text{C}$$

$$\text{درکار حرارت} = \text{حرارت خصوصی کی استعداد} \times \text{کمیت}$$

$$= m \times c \times \Delta T$$

$$= 5 \times 1 \times 80$$

$$= 400 \text{ kcal}$$

درجہ حرارت بڑھانے کے لیے درکار حرارت = 400 kcal

مثال 2 : 100 گرام تانبے کے کرے کو 100°C تک گرم کر کے 195 گرام کیت اور 20°C کے کیلوری میٹر کے پانی میں ڈالا گیا۔ کیلوری میٹر کی کیت 50 گرام ہو تو آمیزے کا زیادہ سے زیادہ درجہ حرارت کتنا ہوگا؟ (تانبے کی حرارت خصوصی کی استعداد $0.1 \text{ cal/g}^{\circ}\text{C}$) دی ہوئی معلومات: فرض کیجیے آمیزے کا زیادہ سے زیادہ درجہ حرارت $T^{\circ}\text{C}$ ہے۔

$$\begin{aligned} \text{درجہ حرارت میں کمی} \times \text{کرہ کی حرارت خصوصی کی استعداد} \times \text{کرہ کی کیت} &= (Q) \text{ تانبے کے کرے کی خارج کردہ حرارت} \\ &= 100 \times 0.1 \times (100 - T) \end{aligned}$$

$$\begin{aligned} \text{درجہ حرارت میں اضافہ} \times \text{پانی کی حرارت خصوصی کی استعداد} \times \text{پانی کی کیت} &= (Q_1) \text{ پانی کی جذب کردہ حرارت} \\ &= 195 \times 1 \times (T - 20) \end{aligned}$$

$$\begin{aligned} \text{درجہ حرارت میں اضافہ} \times \text{کیلوری میٹر کی حرارت خصوصی کی استعداد} \times \text{کیلوری میٹر کی کیت} &= (Q_2) \text{ کیلوری میٹر کی جذب کردہ حرارت} \\ &= 50 \times 0.1 \times (T - 20) \end{aligned}$$

$$Q = Q_1 + Q_2$$

$$100 \times 0.1 \times (100 - T) = 195 \times 1 \times (T - 20) + 50 \times 0.1 \times (T - 20)$$

$$10(100 - T) = 195(T - 20) + 5(T - 20)$$

$$1000 - 10T = 200(T - 20)$$

$$210T = 5000$$

$$T = 23.80^{\circ}\text{C}$$

آمیزے کا درجہ حرارت 23.80°C ہوگا۔

مثال 3 : 0°C درجہ حرارت کی برف کی سِل پر 97°C درجہ حرارت والی 80 گرام پانی کی بھاپ کو گزارا گیا تب 0°C درجہ حرارت کا کتنا برف پگھلے گا؟ بھاپ کی پانی میں تبدیلی ہوتے وقت کتنی حرارت برف کو دی جائے گی؟

$$80 \text{ cal/g} = L_{\text{melt}} = \text{برف کے پگھلنے کی حرارت مخفی}$$

$$540 \text{ cal/g} = L_{\text{vap}} = \text{بھاپ کی حرارت مخفی}$$

دی ہوئی معلومات:

$$\text{بھاپ کا درجہ حرارت} = 97^{\circ}\text{C}$$

$$\text{بھاپ کی کیت} = m_{\text{vap.}} = 80 \text{ g}$$

$$\text{برف کا درجہ حرارت} = T_{\text{ice}} = 0^{\circ}\text{C}$$

97°C درجہ حرارت کی بھاپ 97°C درجہ حرارت کے پانی میں تبدیل ہوتے وقت خارج ہونے والی حرارت

$$= m_{\text{vap}} \times L_{\text{vap}}$$

$$= 80 \times 540 \quad \dots \dots \dots (1)$$

97°C درجہ حرارت کے پانی کا درجہ حرارت 0°C پر تبدیل ہوتے وقت خارج ہونے والی حرارت

$$= m_{\text{vap}} \times \Delta T \times c$$

$$= 80 \times (97 - 0) \times 1 \quad \dots \dots \dots (2)$$

مساوات (1) اور (2) سے $\dots \dots \dots$

$$= (80 \times 540) + (80 \times (97 - 0) \times 1)$$

$$= 80(540 + 97) = 80 \times 637 = 50960 \text{ cal.}$$

m_{ice} کمیت کے برف پر حرارت سے $0^{\circ}C$ درجہ حرارت کے پانی میں تبدیل ہونے پر

بھاپ کی خارج کردہ حرارت = برف کو حاصل شدہ حرارت

$$m_{ice} \times 80 = 80 \times 637$$

$$m_{ice} = 637 \text{ g.}$$

$0^{\circ}C$ درجہ حرارت کا 637 گرام برف پگھلے گا اور بھاپ کی پانی میں تبدیلی کے وقت 50960 cal حرارت برف کو دی جائے گی۔

کتاب میری دوست: مزید معلومات کے لیے پڑھیے:

1. A Textbook of heat - J.B. Rajam
2. Heat - V.N. Kelkar
3. A Treatise on Heat - Saha and Srivastava

مشق



4. مخصوص حرارت کی اکائی طے کرتے وقت درجہ حرارت کے لیے کون سے حدود طے کرتے ہیں؟ کیوں؟
5. ذیل کی درجہ حرارت - وقت کی ترسیم کی وضاحت کیجیے۔

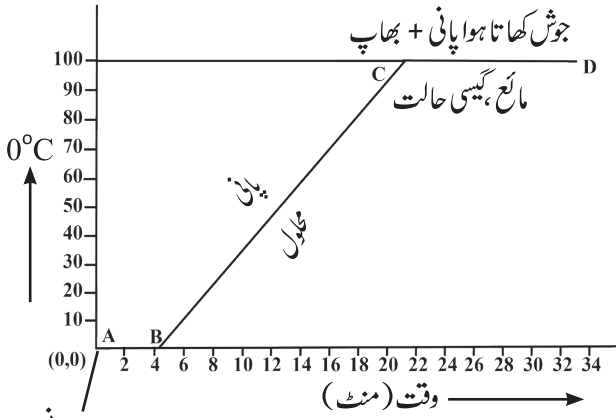

برف + پانی
(ٹھوس + مائع)

6. وضاحت کیجیے۔

- (الف) سرد علاقوں میں آبی نباتات اور آبی حیوانات کو زندہ رکھنے میں پانی کے خلاف معمول رویے کے کردار کی وضاحت کیجیے۔
- (ب) کولڈ ڈرنک کی بوتل فریج سے نکال کر رکھنے پر بوتل کی بیرونی سطح پر پانی کے قطرے دکھائی دیتے ہیں۔ نقطہ شبنم کی مدد سے اس کی وضاحت کیجیے۔
- (ج) ”پانی کے خلاف معمول رویے کی بنا پر چٹانیں ٹوٹ پھوٹ جاتی ہیں۔“ اس جملے کی وضاحت کیجیے۔

1. ذیل کی خالی جگہوں میں مناسب الفاظ لکھ کر مکمل جملے دوبارہ لکھیے۔
(الف) ہوا میں موجود آبی بخارات کی مقدار کو..... میں ناپتے ہیں۔
(ب) یکساں کمیت والی دو مختلف اشیا کو یکساں حرارت دی جائے تو ان کا بڑھنے والا درجہ حرارت ان کی..... خاصیت کی بنا پر یکساں نہیں ہوتا۔
(ج) اشیا کا مائع سے ٹھوس میں تبدیل ہوتے وقت اشیا کی حرارت مخفی..... ہوتی ہے۔
2. ذیل کی ترسیم کا مشاہدہ کیجیے۔ پانی کے درجہ حرارت کو $0^{\circ}C$ سے بڑھانے پر اس کے حجم میں ہونے والی تبدیلی کو ذہن میں رکھ کر پانی اور دیگر اشیا کے عمل میں کیا فرق ہے، واضح کیجیے۔ پانی کے اس رویے کو کیا کہتے ہیں؟

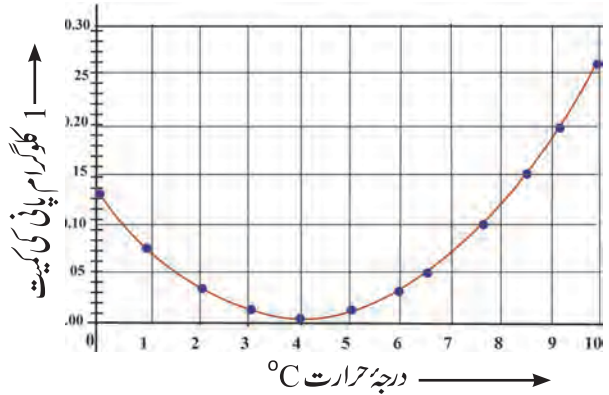

3. حرارت خصوصی کی استعداد سے کیا مراد ہے؟ ہر ایک شے کی حرارت خصوصی کی استعداد الگ الگ ہوتی ہے، اسے تجربے کی مدد سے کس طرح ثابت کریں گے؟

7. ذیل کے سوالوں کے جواب لکھیے۔

(ب) برف کے کارخانے میں پانی کی تپش کم کر کے برف بنانے کے لیے مائع امونیا کا استعمال ہوتا ہے۔ اگر 20°C درجہ حرارت کا پانی 0°C درجہ حرارت کے 2 kg برف میں تبدیل کرنا ہو تو کتنے گرام امونیا کی بھاپ کا استعمال کرنا ہوگا؟

(مائع امونیا کی بھاپ کی حرارت مخفی $= 341\text{ cal/g}$)

جواب: 586.4 g

(ج) حرارت کے ایک غیر موصل برتن میں 150 g کمیت کا 0°C درجہ حرارت کا برف رکھا ہے۔ 100°C درجہ حرارت کی کتنے گرام پانی کی بھاپ ملائیں گے کہ 50°C درجہ حرارت کا پانی تیار ہو؟

(برف کے گھٹکنے کی حرارت مخفی $= 80\text{ cal/g}$ ، پانی کے بھاپ کی حرارت مخفی $= 540\text{ cal/g}$ ، پانی کی حرارت خصوصی کی استعداد $= 1\text{ cal/g}^{\circ}\text{C}$)

جواب: 33 g

(د) ایک کیلوری میٹر کی کمیت 100 g ہو اور حرارت خصوصی کی استعداد $0.1\text{ kcal/kg}^{\circ}\text{C}$ ہے۔ اس میں 250 g کمیت کا $0.4\text{ kcal/kg}^{\circ}\text{C}$ حرارت خصوصی کی استعداد کا، اور 30°C درجہ حرارت کا مائع ہے۔ اس میں اگر 10 g کمیت اور 0°C درجہ حرارت کا برف کا ٹکڑا ڈالیں تو آمیزے کا درجہ حرارت کتنا ہوگا؟

جواب: 20.8°C

سرگرمی:

اساتذہ کی مدد سے گروپ میں ہوپ کے آلے کا عملاً تجربہ کر کے اس پر سے تجرباتی معلومات لے کر نتیجے پر غور و خوض کیجیے۔



(الف) حرارت مخفی سے کیا مراد ہے؟ شے کی حرارت مخفی شے سے باہر نکلنے پر شے کی حالت کس طرح تبدیل ہوتی ہے؟

(ب) شے کی حرارت خصوصی کی استعداد ناپنے کے لیے کون سا کلیہ استعمال کیا جاتا ہے؟

(ج) اشیا کی حالت کی تبدیلی کے دوران حرارت مخفی کے کردار کی وضاحت کیجیے۔

(د) ہوا مرطوب ہے یا خشک ہے، کس بنا پر طے کریں گے؟

8. ذیل کا اقتباس پڑھیے اور پوچھے ہوئے سوالوں کے جواب لکھیے۔

گرم اور سرد اشیا کے درمیان حرارت کے تبادلے کے دوران سرد شے کا درجہ حرارت بڑھتا جاتا ہے اور گرم شے کا درجہ حرارت کم ہوتا جاتا ہے۔ یہ عمل تب تک جاری رہتا ہے جب تک کہ دونوں اشیا کا درجہ حرارت یکساں نہ ہو جائے۔ اس عمل میں گرم شے حرارت خارج کرتی ہے اور سرد شے حرارت جذب کرتی ہے لیکن یہ عمل اسی وقت ہو سکتا ہے جب دونوں اشیا ایک ہی نظام (System) میں ہوں یعنی اکٹھا ہوں۔ اگر ان کو علیحدہ کر دیا جائے تو نہ تو حرارت جذب ہوگی نہ خارج۔ اس حالت میں ہمیں ذیل کا اصول حاصل ہوتا ہے۔

سرد شے کی جذب کردہ حرارت = گرم شے کی خارج کردہ حرارت
اسے حرارت کی تبدیلی کا قانون کہتے ہیں۔

(الف) حرارت کی منتقلی کہاں سے کہاں ہوتی ہے؟

(ب) ایسی حالت میں حرارت کا کون سا اصول یا کلیہ آپ کے ذہن میں آتا ہے؟

(ج) یہ اصول مختصراً کیسے بیان کیا جاسکتا ہے؟

(د) اس اصول کا استعمال شے کی کون سی خصوصیت کی پیمائش کے لیے کیا جاتا ہے؟

9. مثالیں حل کیجیے۔

(الف) 1 g گرام کمیت کی دو اشیا 'الف' اور 'ب' کو یکساں حرارت دینے پر 'الف' کا درجہ حرارت 3°C سے اور 'ب' کا درجہ حرارت 5°C سے بڑھنے پر 'الف' اور 'ب' میں سے کس کی حرارت خصوصی کی استعداد زیادہ ہے؟ اور کتنے گنا؟

جواب: الف، $\frac{5}{3}$

6. انحراف نور (Refraction of Light)

- انحراف نور کے قوانین
انحراف نما
انحراف نور کے قوانین کون سے ہیں؟
نور کا بکھرنا



1. انعکاس نور سے کیا مراد ہے؟
2. انعکاس نور کے قوانین کون سے ہیں؟

آپ نے مطالعہ کیا ہے کہ عام طور پر نور خط مستقیم میں سفر کرتا ہے۔ اسی لیے نور کے راستے میں کوئی غیر شفاف شے آجانے پر اس شے کا عکس حاصل ہوتا ہے۔ گزشتہ جماعتوں میں آپ سیکھ چکے ہیں کہ منبع نور یا شے کا مقام تبدیل کرنے پر حاصل ہونے والے عکس میں کس طرح تبدیلی آتی ہے۔ لیکن بعض مخصوص حالات میں نور کی شعاع کی سمت تبدیل بھی ہو سکتی ہے۔ اس کا ہم مطالعہ کریں گے۔

انحراف نور (Refraction of light)



اشیا: کانچ کا گلاس، پانچ روپے کا سکہ، پنسل، دھات کے برتن وغیرہ۔

عمل کیجیے۔

عمل 2:

عمل 1:

1. پانی سے بھر ایک کانچ کا گلاس لیجیے۔
2. اس میں پنسل کا نصف حصہ ڈبوئیے اور پانی میں ڈوبے ہوئے حصے کی موٹائی کا مشاہدہ کیجیے۔
3. اب پنسل کو ترچھی رکھ کر مشاہدہ کیجیے۔
4. اپنے دوست سے کہیے کہ سکہ کو دھکا دیے بغیر برتن میں پانی بھرے۔ برتن میں ایک مخصوص سطح تک پانی آنے کے بعد سکہ دوبارہ دکھائی دینا شروع ہو جائے گا۔ ایسا کیوں ہوتا ہے؟
5. اوپر کی گئی دونوں سرگرمیوں میں ہم نے جن مظاہر کو دیکھا وہ سطح آب پر پانی سے باہر آتی ہوئی نور کی شعاع کی سمت میں تبدیلی کی وجہ سے ہوا ہے۔ جب نور کی شعاع ایک شفاف واسطے سے نکل کر دوسرے شفاف واسطے میں داخل ہوتی ہے تب اس کی سمت تبدیل ہوتی ہے۔ اسے انحراف نور کہتے ہیں۔

عمل 3:

1. کاغذ پر شیشے کا ایک مستطیل رکھ کر پنسل سے اس کے احاطے PQRS کا خاکہ بنائیے۔ (شکل 6.1 دیکھیے)
2. مستطیل کے ضلع PQ کو قطع کرتا ہوا ایک ترچھا خط بنائیے جو PQ کو نقطہ N پر قطع کرتا ہے اور اس پر A اور B دو پن لگائیے۔
3. جس جانب پنیں لگائی گئیں اس کے مخالف جانب سے شیشے کے مستطیل سے پن A اور B کا عکس دیکھیے اور اس عکس کے خط مستقیم میں C اور D نصب کیجیے۔
4. شیشے کا مستطیل اور پن ہٹا لیجیے اور پن C اور D کے نشانات سے گزرتا ہوا ایک خط کھینچیے جو ضلع SR کو نقطہ M پر قطع کرتا ہے۔
5. نقاط M اور N کو ملا دیجیے۔ شعاع وقوع AN اور شعاع منحرفہ MD کا مشاہدہ کیجیے۔

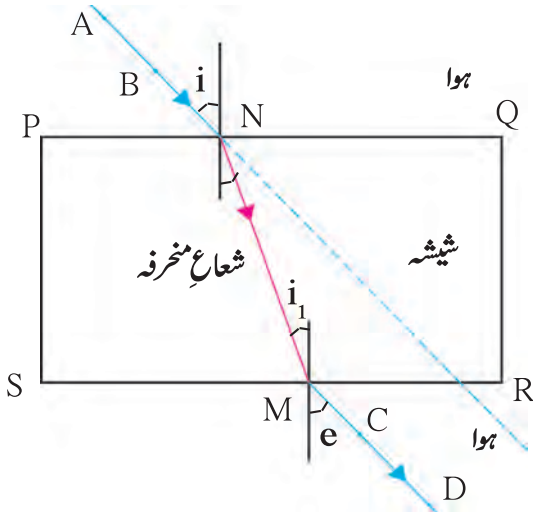

6.1: شیشے کے مستطیل کے ذریعے انحراف نور

درج بالا عمل میں ہم نے دیکھا کہ شیشے کے مستطیل میں دو مرتبہ نور کا انحراف ہوتا ہے۔ پہلی مرتبہ جب نور کی شعاع ہوا کے واسطے سے شیشے کے واسطے میں داخل ہوتی ہے تو ضلع PQ کے نقطہ N پر پہلا انحراف واقع ہوتا ہے۔ جبکہ دوسرا انحراف اس وقت ہوتا ہے جب نور کی شعاع شیشے کے واسطے سے ضلع SR کے نقطہ M پر ہوا کے واسطے میں داخل ہوتی ہے۔ پہلی مرتبہ زاویہ وقوع i جبکہ دوسری مرتبہ i_1 ہوتا ہے۔

یاد رکھیے کہ $i_1 = r$ ۔ یہاں r پہلے انحراف میں زاویہ منحرف ہے۔ اسی طرح دوسرے انحراف میں e زاویہ منحرف ہے اور $e = i$ ہے، شیشے کے مستطیل کے دونوں متوازی اضلاع PQ اور SR کے قریب نور کی شعاع کی سمت میں تبدیلی مساوی لیکن مخالف سمت میں ہوتی ہے۔ اس لیے مستطیل سے نکلنے والی شعاع مخربہ MD شعاع وقوع AN کی سمت میں متوازی ہوتی ہے لیکن شعاع مخربہ شعاع وقوع کے مقابلے تھوڑی سی پرے دکھائی دیتی ہے۔

1. نور جس رفتار سے ہوا میں سفر کرتا ہے کیا اسی رفتار سے شیشے کے مستطیل سے بھی سفر کر سکتا ہے؟

2. کیا سبھی واسطوں میں نور کی رفتار یکساں ہوگی؟

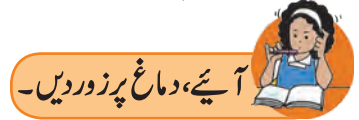

انحراف نور کے قوانین (Laws of refraction)

آئیے، ہم شکل 6.2 کے مطابق ہوا سے شیشے میں داخل ہونے والی نور کی شعاع کا مطالعہ کریں۔ یہاں AN شعاع وقوع ہے اور NB شعاع منحرف ہے۔

1. شعاع وقوع اور شعاع منحرفہ نقطہ وقوع (N) پر عمود CD کے مخالف جانب ہوتے ہیں اور شعاع وقوع شعاع منحرفہ اور عمود یہ تینوں ایک ہی مستوی میں واقع ہوتے ہیں۔

2. دیے ہوئے واسطوں کی جوڑی کے لیے یہاں ہوا اور شیشے کے لیے $\sin i$ اور $\sin r$ کی نسبت مستقل ہوتی ہے۔ یہاں i زاویہ وقوع ہے جبکہ r زاویہ منحرفہ ہے۔

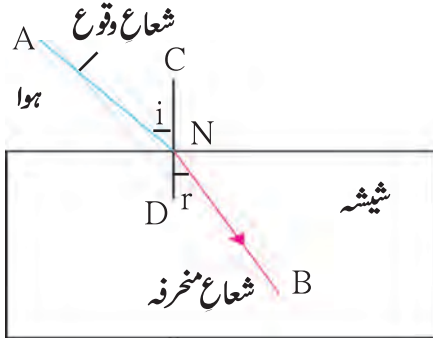

6.2: ہوا سے شیشے میں داخل ہونے والی شعاع

انحراف نما (Refractive index)

نور کی شعاع کے مختلف واسطوں سے گزرتے وقت شعاع کی سمت میں تبدیلی (جھکاؤ) مختلف ہوتی ہے۔ اس تبدیلی کا تعلق واسطوں کے انحراف نما سے ہوتا ہے۔ مختلف واسطوں کے لیے یا ایک ہی واسطے میں مختلف رنگوں کی نور کی شعاعوں کے لیے انحراف نما مختلف ہوتا ہے۔ چند مادّی واسطوں کا خلا کی نسبت سے انحراف نما ذیل کی جدول میں دیا گیا ہے۔ کسی بھی مادّی واسطے کا خلا کی نسبت سے انحراف نما مطلق انحراف نما کہلاتا ہے۔ انحراف نما واسطے میں نور کی رفتار پر منحصر ہوتا ہے۔

$$\frac{\sin i}{\sin r} = \text{مستقل} = n$$

مستقل n پہلے واسطے کے مقابلے دوسرے واسطے کا انحراف نما کہلاتا ہے۔ اس قانون کو اسنیل کا قانون بھی کہا جاتا ہے۔ دو واسطوں کو جدا کرنے والے خط پر شعاع وقوع ($i = 0$) اسی خط پر آگے بڑھتی ہے۔ ($r = 0$)

انحراف نما	واسطہ	انحراف نما	واسطہ	انحراف نما	واسطہ
1.63	کاربن ڈائی سلفائیڈ	1.46	گار (فیوزڈ کوارٹز)	1.0003	ہوا
1.66	کثیف فلٹ شیشہ	1.47	ٹریپن ٹائن کا تیل	1.31	برف
1.76	یا قوت	1.50	بینزین	1.33	پانی
1.76	نیلیم	1.52	کراؤن شیشہ	1.36	الکحل
2.42	ہیرا	1.54	معدنی نمک	1.39	مٹی کا تیل

6.3: چند مادّی واسطوں کا مطلق انحراف نما

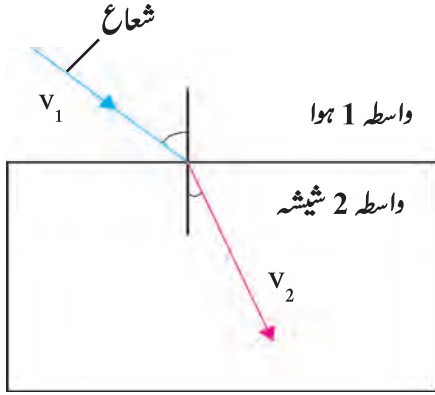

6.3: واسطہ 1 سے واسطہ 2 میں جانے والی نور کی شعاع

فرض کیجیے کہ شکل 6.3 میں دکھائے گئے طریقے کے مطابق واسطہ 1 میں نور کی رفتار v_1 ہے اور واسطہ 2 میں نور کی رفتار v_2 ہے۔ پہلے واسطے کی بہ نسبت دوسرے واسطے کا انحراف نما ${}_1n_2$ کا مطلب پہلے واسطے میں نور کی رفتار کی دوسرے واسطے میں نور کی رفتار سے نسبت ہے۔

$${}_1n_2 = \frac{(v_1) \text{ پہلے واسطے میں نور کی رفتار}}{(v_2) \text{ دوسرے واسطے میں نور کی رفتار}}$$

اسی طرح دوسرے واسطے کی بہ نسبت پہلے واسطے کا انحراف نما حسب ذیل ہوگا۔

$${}_2n_1 = \frac{v_2}{v_1}$$

اگر پہلا واسطہ خلا ہو تب دوسرے واسطے کا انحراف نما مطلق انحراف نما ہوتا ہے۔ اسے صرف n سے ظاہر کیا جاتا ہے۔

اگر دوسرے واسطے کا انحراف نما پہلے واسطے کی بہ نسبت ${}_1n_2$ ہو اور تیسرے واسطے کی بہ نسبت ${}_2n_3$ ہو تب ${}_1n_3$ کا مطلب کیا ہوگا؟ اس کی قیمت کتنی ہوگی؟

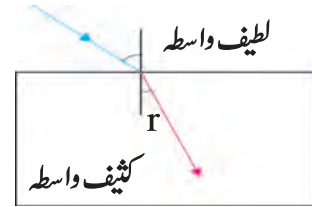
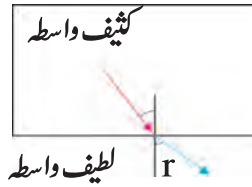
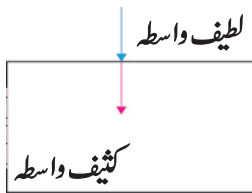

6.4: مختلف واسطوں میں نور کا انحراف

اگر نور کی شعاع ایک واسطے سے دوسرے واسطے میں داخل ہوتے وقت واسطے میں عمودی داخل ہو تو اس کی سمت نہیں بدلتی، یعنی اس کا انحراف نہیں ہوتا۔

جب نور کی شعاع کثیف واسطے سے لطیف واسطے میں داخل ہوتی ہے تب وہ عمود سے پرے ہٹ جاتی ہے۔

جب نور کی شعاع لطیف واسطے سے کثیف واسطے میں داخل ہوتی ہے تب عمود کی جانب جھکتی ہے۔

ستاروں کی جھلماہٹ (Twinkling of stars)



1. کیا آپ نے کبھی موسم گرما میں گرم سڑک پر پانی کی موجودگی (سراب) کا مشاہدہ کیا ہے؟
2. سرما کے دنوں میں کئی بار لوگ آگ جلاتے ہیں۔ کیا آپ نے آگ کی دوسری جانب کی چیزیں ہلتی ہوئی دیکھی ہیں؟ ایسا کیوں ہوتا ہے؟

مقامی فضائی ماحول کا انحراف نور پر تھوڑا بہت اثر پڑتا ہے۔ درج بالا دونوں مثالوں میں راستے کے قریب اور آگ کے شعلوں کے اوپر اور آس پاس کی ہوا گرم ہونے کی وجہ سے لطیف ہوتی ہے اور اس کا انحراف نما بھی کم ہوتا ہے۔ بلندی کے ساتھ ساتھ لطافت کم ہوتی جاتی ہے اور انحراف نما بڑھتا جاتا ہے۔ پہلی مثال میں اس بدلتے ہوئے انحراف نما کی وجہ سے انحراف نور کے قوانین کے مطابق نور کی شعاعوں کی سمت مسلسل بدلتی رہتی ہے۔

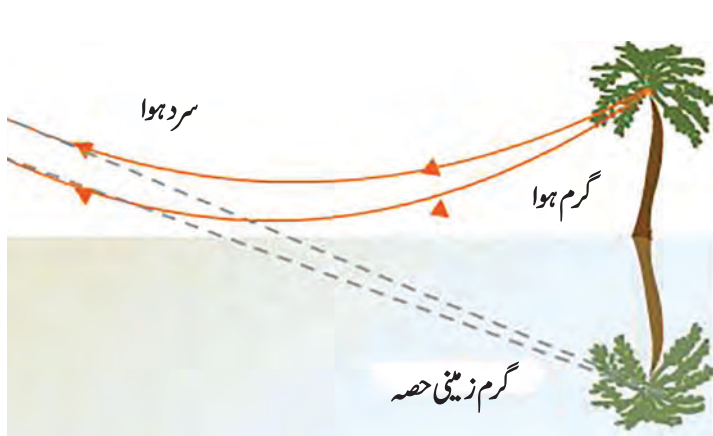

جیسا کہ شکل 6.5 میں دکھایا گیا ہے کہ دور کی اشیا کی جانب سے آنے والی نور کی شعاعیں اس شے کے زمین پر عکس کی جانب سے آتی ہوئی دکھائی دیتی ہیں، اسے ہی سراب کہا جاتا ہے۔

دوسری مثال میں بدلتے ہوئے انحراف نما کی وجہ سے نور کی شعاعوں کی سمت میں ہونے والی تبدیلی کی وجہ سے الاؤ کی آگ کے اُس پار کی چیزیں ہلتی ہوئی دکھائی دیتی ہیں۔

6.5: سراب

فضا کا بڑے پیمانے پر ہونے والا انحراف نور کا اثر تاروں کا جھلماہٹ ہے۔

تارے از خود روشن ہونے کی وجہ سے چمکتے رہتے ہیں اور سورج کی روشنی کی غیر موجودگی میں رات میں ہمیں دکھائی دیتے ہیں۔ تارے بہت دور ہونے کے باعث روشنی کے نقطئی منبعوں کی مانند دکھائی دیتے ہیں۔ ماحول میں ہوا کا انحراف نما زمین کی جانب آتے ہوئے بڑھتا جاتا ہے کیونکہ ہوا کی کثافت میں اضافہ ہوتا جاتا ہے۔ ستاروں کی روشنی کا فضا میں جب انحراف ہوتا ہے تو تاروں کی روشنی عمود کی جانب جھکتی ہے۔ شکل 6.6 کے مطابق تارہ اپنے حقیقی مقام سے کسی قدر بلندی پر محسوس ہوتا ہے۔

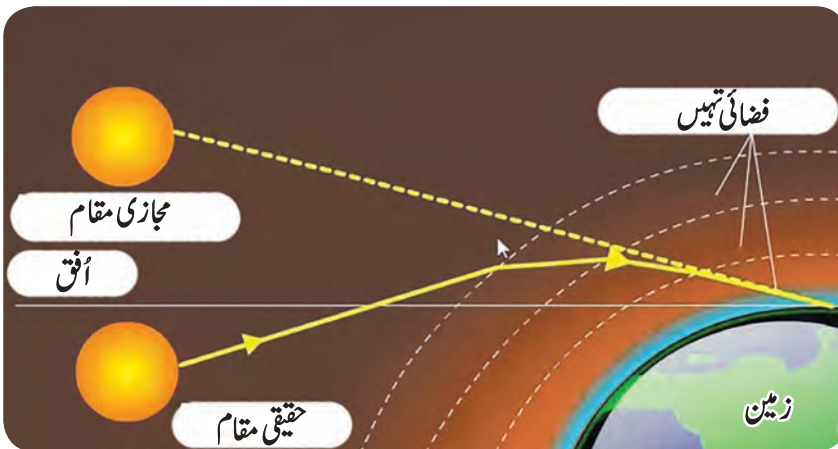

6.7: فضا کا انحراف نور پر اثر

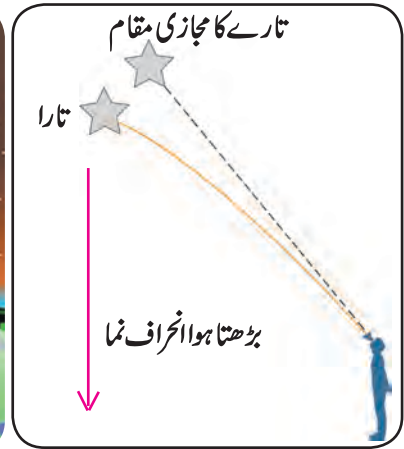

6.6: تارے کا مجازی مقام

ستاروں کا یہ مجازی مقام بھی ساکن نہیں ہوتا بلکہ اس میں ہلکی سی تبدیلی واقع ہوتی رہتی ہے۔ ہوا کے مسلسل متحرک ہونے اور اس کے درجہ حرارت اور کثافت میں تبدیلی کے باعث فضا مستقل نہیں رہتی ہے اس لیے کسی علاقے کی ہوا کا انحراف نما مسلسل بدلتا رہتا ہے اور تاروں کے مقام بھی بدلتے نظر آتے ہیں۔

اس طرح سے انحراف نما میں تبدیلی کے باعث تارے کا مجازی مقام اور روشنی مسلسل بدلتی رہتی ہے اس لیے وہ ہمیں جھلملاتے ہوئے دکھائی دیتے ہیں۔ سیارے ہمیں جھلملاتے دکھائی نہیں دیتے کیونکہ وہ تاروں کی بہ نسبت ہم سے بہت قریب ہیں۔ اس لیے وہ روشنی کے نقطی منبعوں کے مجموعے کی طرح ہوتے ہیں۔ فضائی تبدیلیوں کے باعث ان کے کچھ نقاط کی روشنی کم اور کچھ نقاط کی روشنی زیادہ ہوتی ہے۔ ان کے مقام بھی تبدیل ہوتے ہیں لیکن ان کی مجموعی اوسط روشنی اور مقام مستقل رہتے ہیں۔ اس لیے سیارے جھلملاتے ہوئے محسوس نہیں ہوتے۔

طلوع آفتاب یعنی سورج کا اُفق پر نمودار ہونا ہے لیکن جیسا کہ شکل 6.7 میں دکھایا گیا ہے کہ سورج اُفق سے تھوڑا نیچے ہوتا ہے تب اس کی شعاعوں کا کرہ ہوا میں انحراف ہوتا ہے اور روشنی کی شعاعیں خمیدہ ہو کر ہم تک پہنچتی ہیں۔ اس لیے سورج ہمیں افق پر نمودار ہونے سے قبل ہی دکھائی دیتا ہے۔ اسی طرح سے غروب آفتاب کے وقت بھی ہمیں سورج افق سے نیچے چلے جانے کے باوجود بھی کچھ دیر تک دکھائی دیتا ہے۔

نور کا بکھرنا (Dispersion of light)

آپ کے کمپاس کی پلاسٹک پیٹی (اسکیل) روشنی میں آنکھوں کے سامنے پکڑ کر اسے آہستہ آہستہ ترچھی کیجیے۔ آپ دیکھیں گے کہ روشنی الگ الگ رنگوں میں تقسیم ہوگئی ہے۔ روشنی کے الگ الگ رنگوں میں بکھرنے کے بعد رنگوں کی ترتیب بنفشی، گہرا نیلا، آسمانی نیلا، سبز، زرد، نارنجی اور سرخ اس طرح ہوتی ہے۔ آپ جانتے ہیں کہ روشنی دراصل برقی مقناطیسی شعاعیں ہیں۔ طول موج ان شعاعوں کی اہم خصوصیت ہے۔ ہماری آنکھیں جن شعاعوں کو برداشت کر سکتی ہیں ان کا طول موج 400 nm تا 700 nm ہوتا ہے۔ اس درمیان مختلف طول موج کی شعاعیں ہمیں اوپر دیے ہوئے مختلف رنگوں میں دکھائی دیتی ہیں۔ ان میں سرخ رنگ کی شعاعوں کا طول موج سب سے زیادہ تقریباً 700 nm تک جبکہ بنفشی رنگ کی شعاعوں کا طول موج سب سے کم یعنی 400 nm کے قریب ہے۔ ($1\text{nm} = 10^{-9}\text{ m}$)

خلا میں سبھی تعدد کی روشنی کی رفتار یکساں ہوتی ہے لیکن مادی واسطوں میں روشنی کی ان شعاعوں کی رفتار یکساں نہیں ہوتی۔ وہ الگ الگ رفتار سے سفر کرتی ہیں۔ اس لیے مادی واسطے کا انحراف نما مختلف رنگوں کی شعاعوں کے لیے مختلف ہوتا ہے۔ اگر سفید روشنی شیشے کی طرح کے ایک ہی واسطے سے گزری جائے تب بھی الگ الگ رنگوں کی روشنی کی شعاعوں کے منحرف زاویوں کی پیمائش الگ الگ ہوتی ہے۔ اس لیے جب سورج سے آنے والی سفید روشنی بھی ہوا سے کسی انحرافی واسطے میں داخل ہوتی ہے تب وہ سات رنگوں کے طیف کی شکل میں ظاہر ہوتی ہے۔ کسی بھی مادی واسطے میں نور کا اپنے جزوی رنگوں میں علیحدہ ہونا نور کا بکھرنا کہلاتا ہے۔

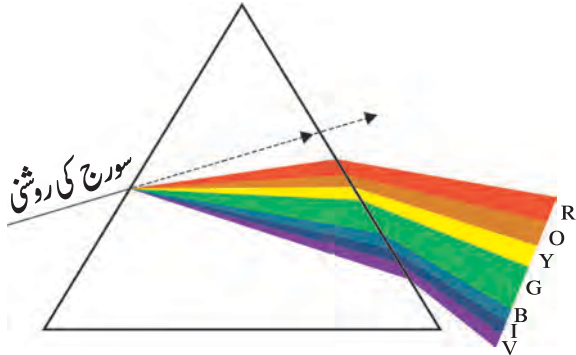

6.8: نور کا بکھرنا

سر آئیزیک نیوٹن نے سب سے پہلے سورج کی روشنی کا طیف حاصل کرنے کے لیے شیشے کے منشور (Prism) کا استعمال کیا۔ جب منشور سے سفید روشنی کا بکھراؤ سات رنگوں میں ہوتا ہے تب شعاع وقوع کی نسبت سے مختلف رنگوں کا جھکاؤ مختلف زاویوں پر ہوتا ہے۔ ان سات رنگوں میں سرخ شعاع کا جھکاؤ سب سے کم اور بنفشی شعاع کا جھکاؤ سب سے زیادہ ہوتا ہے۔ اس لیے ہر رنگ کی شعاع علیحدہ ہو کر الگ الگ راستے سے باہر نکلتی ہے۔ اس طرح ہم شکل 6.8 کے مطابق سات رنگوں کا طیف حاصل کرتے ہیں۔

1. دو منشوروں کی مدد سے سفید شعاع وقوع سے سفید شعاع خرجہ کیسے حاصل کی جاسکتی ہے؟
2. آپ نے چھت سے لڑکا ہوا فانوس دیکھا ہوگا جس میں شیشے کے منشور لگے ہوتے ہیں۔ اس میں لگائے ہوئے ٹنگسٹن کے بلب کی روشنی جب شیشے کے منشور سے گزرتی ہے تب ہمیں رنگ برنگی روشنی نظر آتی ہے؟ کیا ٹنگسٹن کی بجائے LED بلب لگایا جائے تب بھی ہمیں رنگ برنگی روشنی نظر آئے گی؟

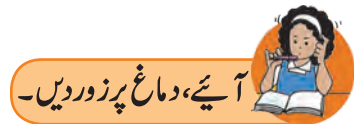

جزوی اور کلی اندرونی انعکاس (Partial and total internal reflection)

جب نور کثیف واسطے سے لطیف واسطے میں داخل ہوتا ہے اس وقت نور جزوی طور پر منعکس ہوتا ہے یعنی انعکاس کے قوانین کے مطابق نور کا کچھ حصہ پہلے واسطے میں منعکس ہو کر دوبارہ کثیف واسطے کی طرف لوٹ جاتا ہے۔ اسے جزوی انعکاس کہا جاتا ہے۔ بقیہ روشنی کا انحراف ہو جاتا ہے۔

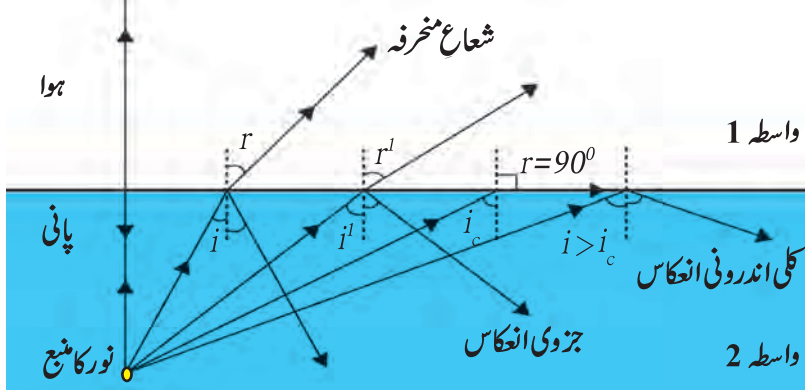

جب روشنی کثیف واسطے سے لطیف واسطے میں داخل ہوتی ہے تب وہ عمود سے پرے ہٹی ہے یعنی زاویہ وقوع i زاویہ انحراف r سے چھوٹا ہوتا ہے جسے آگے شکل 6.9 میں بائیں جانب دکھایا گیا ہے۔ اگر i کی پیمائش بڑھائی جائے تو آئین کے قانون کے مطابق r کی پیمائش میں بھی اضافہ ہوتا جاتا ہے کیونکہ انحراف نامستقل ہے۔

6.9: جزوی اور کلی اندرونی انعکاس

i کی ایک مخصوص قیمت کے لیے r کی قیمت 90° ہو جاتی ہے۔ i کی اس مخصوص قیمت کے زاویے کو فاصلہ زاویہ (Critical angle) کہتے ہیں۔ زاویہ فاصلہ سے بڑے زاویہ وقوع والی شعاعوں کے لیے زاویہ منحرفہ کی قیمت 90° سے زیادہ ہوتی ہے اور یہ شعاعیں کثیف واسطے میں دوبارہ پلٹ جاتی ہیں۔ اس حالت میں مکمل روشنی کا انعکاس ہوتا ہے۔ اسے کلی اندرونی انعکاس یا مکمل اندرونی انعکاس کہا جاتا ہے جسے شکل کے دائیں جانب دکھایا گیا ہے۔ زاویہ فاصلہ کی قیمت ہم ذیل کے ضابطے سے معلوم کر سکتے ہیں۔

$${}_1n_2 = \frac{\sin i}{\sin r} \quad \text{زاویہ فاصلہ } i = \text{کلی اندرونی انعکاس کے لیے} \quad {}_1n_2 = \frac{\sin i}{\sin 90^\circ} = \sin i$$

$$r = 90^\circ \quad (\because \sin 90^\circ = 1)$$

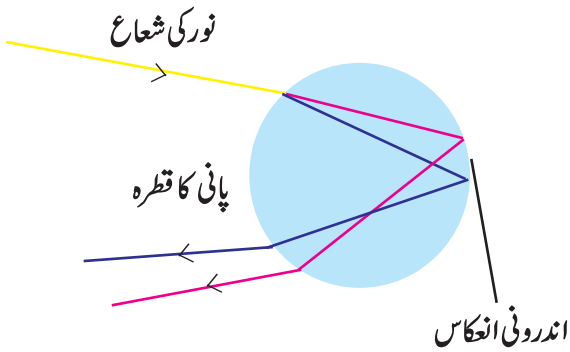

6.10: قوس قزح کا بنا

قوس قزح ایک خوبصورت قدرتی مظہر ہے جو بیک وقت کئی قدرتی عوامل کا مجموعہ ہوتا ہے جیسے نور کا بکھرنا، انحراف نور اور اندرونی انعکاس وغیرہ۔ خاص طور سے بارش ہونے کے بعد آسمان میں قوس قزح نظر آتی ہے۔ پانی کے ننھے قطرے چھوٹے منشور کی طرح عمل کرتے ہیں۔ جب روشنی کی شعاعیں فضا میں موجود پانی کے ان قطروں سے گزرتی ہے تب ان شعاعوں کا انحراف اور بکھراؤ ہوتا ہے۔ اس کے بعد قطروں میں روشنی کا اندرونی انعکاس ہوتا ہے اور آخر میں قطرے سے باہر آتے ہوئے دوبارہ شعاع کا انحراف ہوتا ہے۔ (شکل 6.10 دیکھیے) ان تمام قدرتی مظاہر کا مجموعی اثر ہمیں قوس قزح کی شکل میں دکھائی دیتا ہے۔

کتاب میری دوست

1. Why the Sky is Blue : Dr. C.V. Raman talks about science : C.V. Raman and Chandralekha
2. Optics : Principles and Applications : K.K. Sharma
3. Theoretical Concepts in Physics : M.S. Longair

تھوڑی سی تفریح

کیا پلاسٹک کا ڈبا، آئینہ اور پانی کے ذریعے قوس قزح بنائی جاسکتی ہے؟ کوشش کیجیے۔

مثال 1 : پانی کا مطلق انحراف نما 1.36 ہے۔ پانی میں نور کی رفتار معلوم کیجیے۔

(خلا میں نور کی رفتار = 3×10^8 m/s)

دی ہوئی معلومات :

$$V_1 = 3 \times 10^8 \text{ m/s}$$

$$n = 1.36$$

$$n = \frac{V_1}{V_2} \quad 1.36 = \frac{3 \times 10^8}{V_2}$$

$$V_2 = \frac{3 \times 10^8}{1.36} = 2.21 \times 10^8 \text{ m/s}$$

مثال 2 : ایک واسطے میں نور کی رفتار 1.5×10^8 m/s ہے۔ دوسرے واسطے میں داخل ہونے پر اس کی رفتار 0.75×10^8 m/s ہو جاتی ہے تب دوسرے واسطے کا پہلے واسطے کی بہ نسبت انحراف نما معلوم کیجیے۔

دی ہوئی معلومات :

$$V_1 = 1.5 \times 10^8 \text{ m/s}, V_2 = 0.75 \times 10^8 \text{ m/s}$$

$${}_2n_1 = ? \quad {}_2n_1 = \frac{1.5 \times 10^8}{0.75 \times 10^8} = 2$$

مشق



1. درج ذیل بیانات مکمل کیجیے اور ان کی وضاحت کیجیے۔

(الف) روشنی کے آگے جانے کے پر انحراف نما منحصر ہوتا ہے۔

(ب) نور کے ایک شفاف واسطے سے دوسرے شفاف واسطے میں داخل ہوتے وقت تبدیل ہونے کے قدرتی عمل کو انحراف کہتے ہیں۔

2. ذیل کے بیانات کے ثبوت لکھیے۔

(الف) اگر ایک شیشے کے مستطیل پر پڑنے والی شعاع کا زاویہ وقوع i ہو اور مستطیل سے باہر آتے وقت اس کا زاویہ مخرجہ e ہو $i = e$

(ب) قوس قزح نور کے انتشار، انحراف اور اندرونی انعکاس ان تینوں قدرتی مظاہر کا مجموعی اثر ہے۔

3. ذیل میں دیے ہوئے سوالوں کے جوابات میں سے صحیح جواب کون سا ہے، لکھیے۔

(الف) تاروں کی جھلملاہٹ کی وجہ کیا ہے؟

(1) تاروں میں ہونے والے وقتاً فوقتاً دھاکے

(2) زمین کی فضا میں تاروں کی روشنی کا انحراف

(3) تاروں کی حرکت

(4) کرہ ہوا کا بدلتا انحراف نما

(ب) سورج افق سے جب تھوڑا نیچے ہوتا ہے تب بھی ہمیں

دکھائی دیتا ہے، اس کی وجہ

(1) انعکاس نور (2) انحراف نور

(3) نور کا مکھڑنا (4) نور کا انحراف

(ج) اگر شیشے کا ہوا کی بہ نسبت انحراف نما $\frac{3}{2}$ ہو تب ہوا کا شیشے کی بہ نسبت انحراف نما کیا ہوگا؟

(1) $\frac{1}{2}$ (2) 3 (3) $\frac{1}{3}$ (4) $\frac{2}{3}$

4. ذیل کی مثالیں حل کیجیے۔

(الف) اگر ایک واسطے میں نور کی رفتار 1.5×10^8 m/s ہو

تب اس واسطے کا مطلق انحراف نما کیا ہوگا؟ جواب: 2

(ب) اگر شیشے کا مطلق انحراف نما $\frac{3}{2}$ ہو اور پانی کا $\frac{4}{3}$ ہو تب

شیشے کا پانی کی بہ نسبت انحراف نما کیا ہوگا؟ جواب: $\frac{9}{8}$

سرگرمی:

اپنے استاد کی رہنمائی میں لیزر آلہ اور صابن کے پانی کا استعمال کر کے نور کے انحراف کا مطالعہ کیجیے۔



7. عدسے اور ان کا استعمال (Lenses and their Uses)

- ◀ عدسے
- ◀ مخروطی علاقوں
- ◀ انحراف کا شعاعی خاکہ
- ◀ انسانی آنکھ اور عدسے کے افعال
- ◀ آنکھ کے نقائص اور ان کا تدارک
- ◀ عدسوں کے استعمال



ذرا یاد کیجیے۔



1. کروئی آئینے سے متعلق ذیل کی اصطلاحات کی نشاندہی درج ذیل شکل (7.1) میں کیجیے۔
قطب، مرکز انحناء، انحناء کا نصف قطر، مخصوص نقطہ ماسکہ۔
2. مقعر اور محدب آئینے کس طرح بنتے ہیں؟

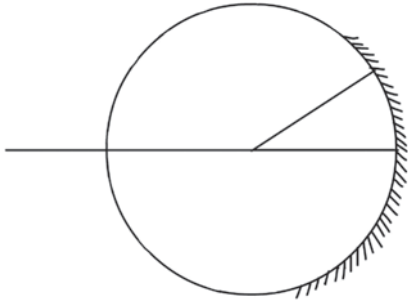

7.1: کروئی آئینہ

عدسے (Lenses)

روزمرہ زندگی میں استعمال ہونے والے عدسے آپ نے دیکھے ہوں گے جیسے ضعیف لوگ پڑھنے کے لیے عدسے کا استعمال کرتے ہیں۔ گھر کے داخلی دروازے میں بیرون بین (جھانکنے کا روزن)، گھڑی ساز کا آنکھ کا آلہ۔ یہ سب عدسوں کی مثالیں ہیں۔ عینک میں بھی عدسے استعمال ہوتے ہیں۔ گزشتہ جماعت میں آپ پڑھ چکے ہیں کہ عدسوں سے دور بین بھی بنائی جاتی ہے۔

عدسہ دو شفاف سطحوں سے بنا شفاف واسطہ ہوتا ہے۔ جس عدسے کی دونوں سطحیں کروئی اور باہر سے ابھری ہوئی ہوں اسے محدب عدسہ یا دہرا محدب عدسہ کہتے ہیں۔ یہ عدسہ کناروں کی بہ نسبت درمیان میں موٹا ہوتا ہے۔ جس عدسے کی دونوں سطحیں کروئی اور اندر کی جانب ہو اسے مقعر عدسہ یا دہرا مقعر عدسہ کہتے ہیں۔ یہ عدسہ درمیان کی بہ نسبت کناروں پر موٹا ہوتا ہے۔

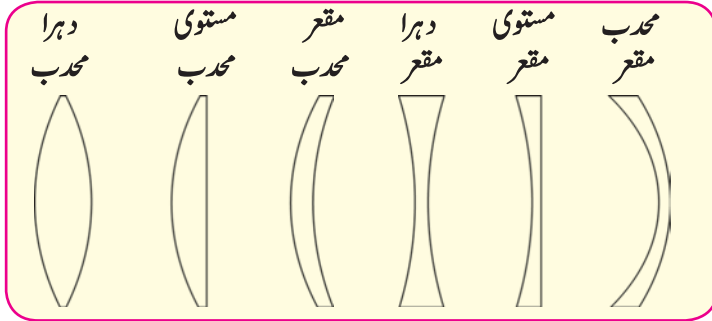

7.2: عدسے کی قسمیں

عدسوں کی قسمیں شکل 7.2 میں دکھائی گئی ہیں۔ عدسے سے گزرتی ہوئی روشنی کی شعاعوں کا دومرتبہ انحراف ہوتا ہے۔ پہلے عدسے میں داخل ہوتے وقت، بعد میں عدسے سے باہر نکلتے وقت۔ جس کی وجہ سے شعاعوں کی سمت بدلتی ہے۔ کئی عدسوں میں دو کروئی سطحیں ہوتی ہیں جس میں سے ہر سطح ایک مکمل کرے کا حصہ ہوتی ہے۔

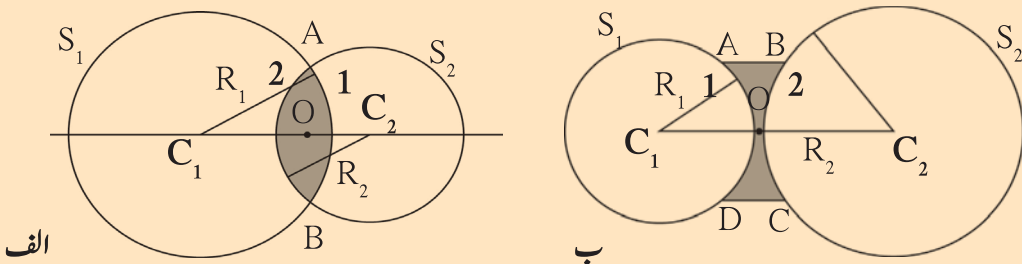

7.3: محدب اور مقعر عدسوں کی عرضی تراش

شکل 7.3 (الف) اور (ب) میں محدب اور مقعر عدسے کے تراشے دکھائے گئے ہیں، سطح 1 کرہ S_1 کا حصہ ہے جبکہ سطح 2 کرہ S_2 کا حصہ ہے۔

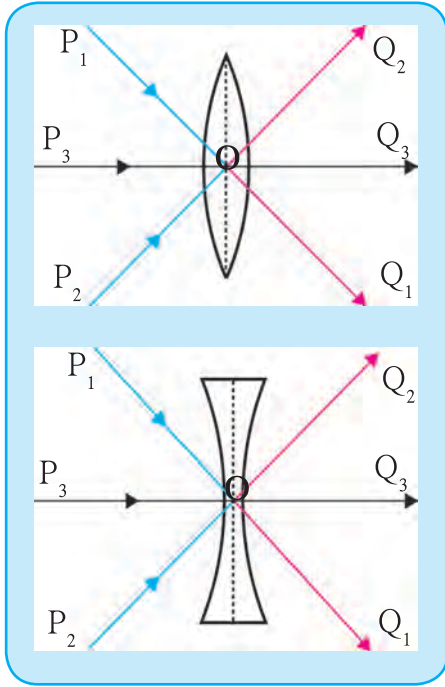

مرکز انحناء (Centre of curvature (C)) : عدسے کی سطح جس کرے کا حصہ ہوتی ہے، اس کرے کے مرکز کو مرکز انحناء کہتے ہیں۔ ہر عدسے کے C_1 اور C_2 دو مراکز انحناء ہوتے ہیں۔

انحناء کے نصف قطر (Radius of curvature (R)) : عدسے کی سطحیں جن کروں کے حصے ہیں ان کروں کے نصف قطروں (R_1 اور R_2) کو انحناء کے نصف قطر کہتے ہیں۔
محور خاص (Principal Axis) : دونوں مراکز انحناء سے گزرنے والے خیالی خط کو محور خاص کہتے ہیں۔

نوری مرکز (Optical centre (O)) : عدسے کے محور خاص پر واقع جس نقطے سے روشنی کی شعاع بغیر انحراف یا طرئی ہٹاؤ کے گزر جاتی ہے اس نقطے کو نوری مرکز کہتے ہیں۔ شکل میں O سے گزرنے والی شعاعیں P_1Q_1 اور P_2Q_2 وغیرہ خط مستقیم میں گزر رہی ہیں اس لیے O نوری مرکز ہوگا۔ (شکل 7.4 دیکھیے)

7.4: عدسے کا نوری مرکز

مخصوص نقطہ ماسک (Principal Focus (F)) : جب محور خاص کے متوازی روشنی کی شعاعیں عدسے پر پڑتی ہیں تب وہ انحراف کے بعد محور خاص کے کسی ایک نقطے پر مرکوز ہوتی ہیں یا مرکوز ہوتی ہوئی نظر آتی ہیں۔ یہ نقطہ عدسے کا نقطہ ماسک کہلاتا ہے۔ یہاں F_1 اور F_2 نقطہ ماسک ہیں۔
شکل 7.5 (الف) کے مطابق محدب عدسے میں محور خاص کے متوازی نور کی شعاعیں انحراف کے بعد محور خاص پر ایک نقطے پر مرکوز ہوتی ہیں۔ اس لیے اسے 'سمیٹنے والا عدسہ' (Converging lens) کہتے ہیں۔

شکل 7.5 (ب) کے مطابق مقعر عدسے کے محور خاص کے متوازی پڑنے والی نور کی شعاعیں انحراف کے بعد ایک دوسرے سے پرے ہٹتی (پھیلتی) ہیں۔ اس لیے اس عدسے کو 'پھیلانے والا عدسہ' (Diverging lens) کہتے ہیں۔
طول ماسک (Focal length (f)) : عدسے کے مخصوص نقطہ ماسک اور نوری مرکز کے درمیانی فاصلے کو طول ماسک کہتے ہیں۔

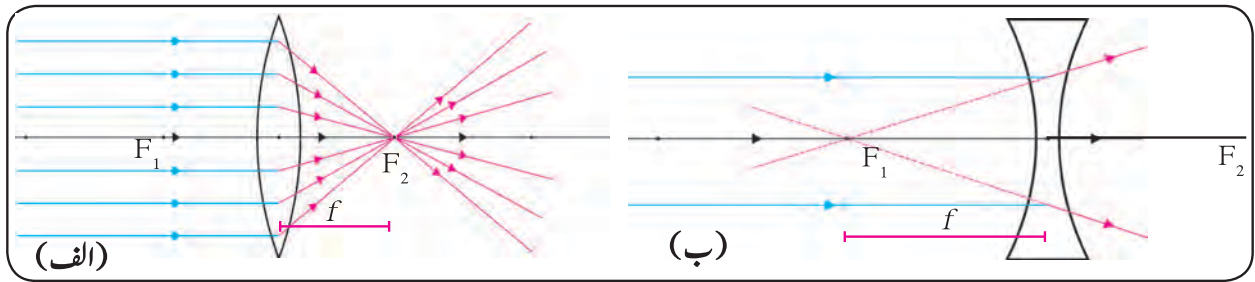

7.5: عدسے کا نقطہ ماسک

اشیا: محدب عدسہ، پردہ، میٹر پٹی (اسکیل)، عدسے رکھنے کے لیے اسٹیڈنڈ وغیرہ۔



عمل : ایک جگہ پر پردہ لگائیے۔ پردے پر عدسے کی مدد سے کسی دور کی شے درخت یا عمارت کا واضح عکس حاصل کیجیے۔ پٹی کی مدد سے پردے اور عدسے کے درمیان کا فاصلہ ناپیے۔ اب عدسے کی دوسری سطح پردے کی طرف کیجیے۔ دوبارہ عدسہ آگے پیچھے کر کے دور کی شے کا واضح عکس حاصل کیجیے۔ پٹی کی مدد سے پردے اور عدسے کے درمیان کا فاصلہ ناپیے۔

پردہ اور عدسے کے درمیانی فاصلے کو کیا کہتے ہیں؟ اس فاصلے اور انحنائی نصف قطر کے تعلق پر اپنے استاد سے گفتگو کیجیے۔ دور کی شے کا عکس عدسے کے نقطہ ماسکہ کے قریب حاصل ہوتا ہے۔ اس لیے اوپر دی ہوئی سرگرمی میں پردے اور عدسے کے درمیان کا فاصلہ طویل ماسکہ کہلاتا ہے۔ اس سرگرمی میں اگر مقعر عدسہ استعمال کیا جائے تو کیا ہوگا؟

انحراف کا شعاعی خاکہ: کردی آئینے کے شعاعی خاکے بنانے کے اصولوں سے آپ واقف ہیں۔ اسی طرح عدسوں کے ذریعے ملنے والے عکس کا مطالعہ بھی شعاعی خاکے کی مدد سے کیا جاسکتا ہے۔ شعاعی خاکے کی مدد سے عدسے کے ذریعے حاصل ہونے والے عکس کی جسامت، مقام اور نوعیت کا مطالعہ کیا جاسکتا ہے۔

محدب عدسے کے ذریعے ملنے والا عکس

ذیل میں دیے ہوئے تین اصولوں کا استعمال کر کے عدسوں کے ذریعے ملنے والے عکس کا شعاعی خاکہ بنایا جاسکتا ہے۔

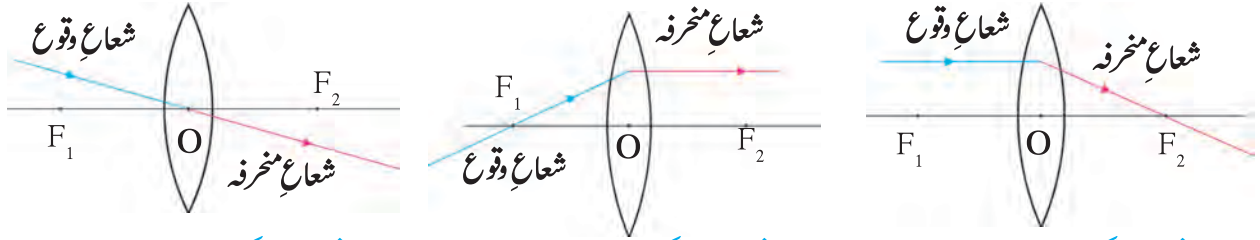

اصول نمبر 1: اگر شعاعِ وقوع محور خاص کے متوازی ہو تو شعاعِ مخرفہ نقطہ ماسکہ سے گزرتی ہے۔
اصول نمبر 2: اگر شعاعِ وقوع نقطہ ماسکہ سے گزرتی ہے تو شعاعِ مخرفہ محور خاص کے متوازی ہوتی ہے۔
اصول نمبر 3: اگر شعاعِ وقوع عدسے کے نوری مرکز سے گزرے تو انحراف نہیں ہوتا۔

اشیا: ایک محدب عدسہ، پردہ، میٹر پٹی (اسکیل)، عدسے کا اسٹینڈ، کھریا، موم بتی وغیرہ۔



عمل کیجیے۔

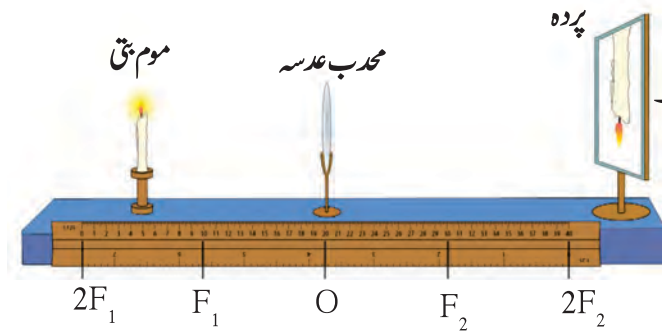

7.6: تجربے کی ترتیب

1. ایک لمبی میز کے وسط میں کھریا کی مدد سے ایک بڑا خط مستقیم کھینچیے۔
2. خط کے درمیان میں (نقطہ O پر) محدب عدسہ کو اسٹینڈ میں لگا کر رکھیے۔
3. عدسے کے ایک جانب پردہ رکھیے اور پردے کو آگے پیچھے کر کے دور کی شے کا واضح عکس پردے پر حاصل کیجیے۔ پردے کی جگہ پر کھریا کی مدد سے F_1 نشان لگائیے۔
4. F_1 اور O کے درمیان فاصلے کو ناپیے اور اس پر سے O سے $2F_1$ پر F_1 کے آگے اسی جانب شکل کے مطابق $2F_1$ لکھیے۔
5. نمبر 3 اور 4 پر کیا گیا عمل عدسے کے دوسری جانب کر کے اسی خط پر F_2 اور $2F_2$ حاصل کیجیے۔
6. اب جلتی ہوئی موم بتی $2F_1$ کے پیچھے بہت دور رکھیے۔ پردہ عدسے کی دوسری طرف رکھ کر خط پر آگے پیچھے کر کے موم بتی کا واضح عکس حاصل کیجیے۔ عکس کی جسامت مقام اور نوعیت کا مشاہدہ کیجیے اور اپنے مشاہدات کا اندراج کیجیے۔
7. عمل 6 موم بتی $2F_1$ سے پرے، $2F_1$ پر، F_1 اور $2F_1$ کے درمیان، F_1 پر اور F_1 و O کے درمیان رکھ کر دہرائیے اور مشاہدہ کیجیے۔ اپنے مشاہدات کا اندراج کیجیے۔

مجازی اور حقیقی عکس سے کیا مراد ہے؟ آپ کیسے سمجھیں گے کہ کوئی عکس مجازی ہے یا حقیقی؟ کیا مجازی عکس پردے پر حاصل کیا جاسکتا ہے؟



ذرا یاد کیجیے۔

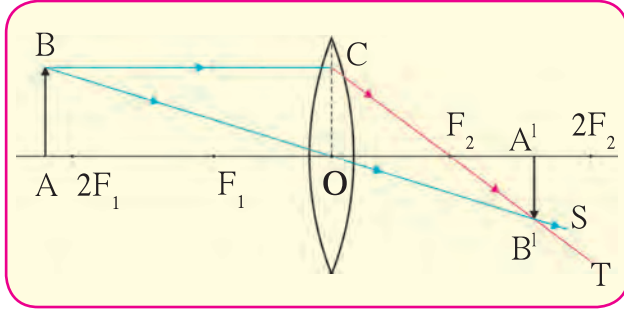

شکل 7.7 میں جسم AB کو $2F_1$ سے پیچھے رکھا گیا ہے۔ B سے نکلنے والی محور خاص کے متوازی شعاع BC منحرف ہو کر نقطہ ماسکہ F_2 سے ہو کر CT کے راستے گزرتی ہے۔ B سے نکل کر نوری مرکز سے گزرنے والی شعاع وقوع BO انحراف کے بعد اپنی سمت تبدیل کیے بغیر OS کے راستے گزرتی ہے۔ یہ شعاع CT کو نقطہ B^1 پر قطع کرتی ہے۔ یعنی B^1 پر نقطہ B کا عکس حاصل ہوتا ہے۔

7.7: محدب عدسے کے ذریعے ملنے والا حقیقی عکس

نقطہ A محور خاص پر واقع ہے اس لیے اس کا عکس محور خاص پر نقطہ A^1 پر نقطہ A کا عکس حاصل ہوتا ہے یعنی A^1B^1 عدسے کے ذریعے حاصل ہونے والا جسم AB کا عکس ہے۔ اس سے یہ ثابت ہوتا ہے کہ اگر کوئی جسم $2F_1$ کے پیچھے رکھا جائے تب اس کا عکس F_2 اور $2F_2$ کے درمیان حاصل ہوتا ہے اور یہ عکس جسامت میں چھوٹا، حقیقی اور الٹا ہوتا ہے۔

مشاہدہ کیجیے۔

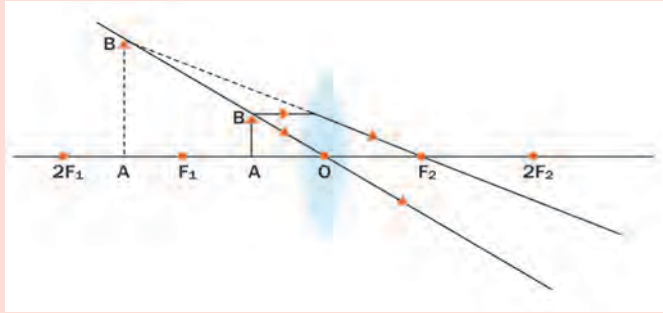

بازو میں دی ہوئی شکل 7.8 کا مشاہدہ کیجیے۔ اس میں شے کے الگ الگ مقام سے تیار ہونے والے عکس کا مقام، جسامت اور اس کی نوعیت کی شعاعی خاکے کی مدد سے وضاحت کیجیے۔ گزشتہ عمل میں کیے گئے مشاہدات ذیل کی جدول کے مطابق ہیں یا نہیں، جانچ لیجیے۔

7.8: شے کے مقام سے عکس کا بننا

محدب عدسے کے ذریعے حاصل ہونے والے مختلف عکس

نمبر شمار	جسم کا مقام	عکس کا مقام	عکس کی جسامت	عکس کی نوعیت
1	لامحدود فاصلے پر	نقطہ ماسکہ F_2 کے قریب	بہت چھوٹا (نقطہ نما)	حقیقی اور الٹا
2	$2F_1$ سے پرے	F_2 اور $2F_2$ کے درمیان	چھوٹا	حقیقی اور الٹا
3	$2F_1$ پر	$2F_2$ پر	مساوی جسامت کا (جسم کے برابر)	حقیقی اور الٹا
4	F_1 اور $2F_1$ کے درمیان	$2F_2$ سے پرے	بڑا	حقیقی اور الٹا
5	نقطہ ماسکہ F_1 پر	لامحدود فاصلے پر	بہت بڑا	حقیقی اور الٹا
6	نقطہ ماسکہ F_1 اور نوری مرکز O کے درمیان	عدسے کی جس جانب شے ہے اسی جانب	بہت بڑا	مجازی اور سیدھا

مقعر عدسے کے ذریعے حاصل ہونے والا عکس

مقعر عدسے کے ذریعے حاصل ہونے والے عکس کا مطالعہ شعاعی خاکے کی مدد سے کیا جاسکتا ہے۔ شعاعی خاکہ بنانے کے لیے ذیل کے اصول

دیے ہوئے ہیں۔

1. اگر شعاع وقوع محور خاص کے متوازی ہو تب شعاع منحرفہ کو محور خاص کی جانب پیچھے بڑھانے پر وہ نقطہ ماسکہ سے گزرتی ہے۔
2. اگر شعاع وقوع نقطہ ماسکہ سے گزرتی ہو تو شعاع منحرفہ محور خاص کے متوازی ہوتی ہے۔

شکل 7.9 میں دکھایا گیا ہے کہ جسم PQ کو F_1 اور $2F_1$ کے درمیان رکھا گیا ہے۔ نقطہ P سے نکلنے والی محور خاص کے متوازی شعاع وقوع PA انحراف کے بعد AD کے راستے گزرتی ہے۔ شعاع AD کو پیچھے محور خاص کی جانب بڑھانے پر وہ F_1 سے ملتی ہوئی محسوس ہوتی ہے۔ نقطہ P سے نکلنے والی اور نوری مرکز O سے گزرنے والی شعاع PO انحراف کے بعد اپنی سمت تبدیل کیے بغیر اسی راستے سے سیدھی گزرتی ہے۔ شعاع PO پیچھے بڑھائی گئی شعاع AF_1 کو نقطہ P^1 پر قطع کرتی ہے یعنی نقطہ P کا عکس نقطہ P^1 ہے۔

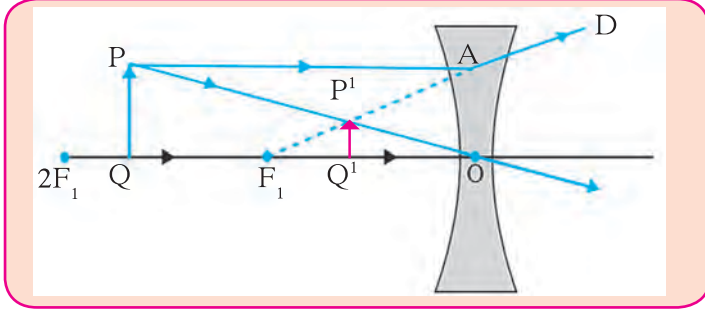

نقطہ Q محور خاص پر واقع ہے اس لیے اس کا عکس P^1 کے بالکل نیچے محور خاص پر نقطہ Q^1 پر حاصل ہوتا ہے۔ یعنی جسم PQ کا عکس P^1Q^1 ہے۔ مقعر عدسے سے بننے والے کسی بھی جسم کا عکس ہمیشہ مجازی، سیدھا اور جسم سے چھوٹا ہوتا ہے۔

7.9: مقعر عدسے کے ذریعے حاصل ہونے والا عکس

نمبر شمار	جسم کا مقام	عکس کا مقام	عکس کی جسامت	عکس کی نوعیت
1	لامحدود فاصلے پر	پہلے نقطہ ماسکہ F_1 پر	انتہائی چھوٹا (نقطہ نما)	مجازی اور سیدھا
2	لامحدود فاصلے اور نوری مرکز O کے درمیان	نوری مرکز O اور نقطہ ماسکہ F_1 کے درمیان	چھوٹا	مجازی اور سیدھا

مرؤجہ علامتیں (Sign convention)

کروی آئینے کے لیے استعمال ہونے والی کارٹیزی علامتیں کون سی ہیں؟

بتائیے تو بھلا!



عدسے کے لیے علامتی نظام

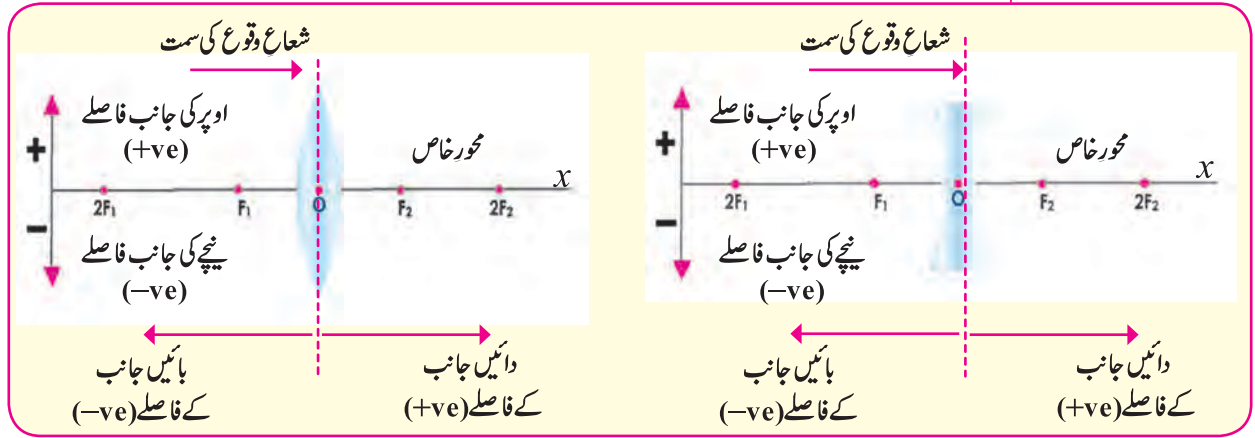

7.10: کارٹیزی علامتی نظام

عدسے کا ضابطہ (Lense formula)

جسم کا فاصلہ (u) عکس کا فاصلہ (v) اور عدسے کا طول ماسکہ (f) ان کے باہمی تعلق کو دکھانے والی مساوات عدسے کا ضابطہ کہلاتی ہے۔

عدسے کا ضابطہ ذیل میں دیا گیا ہے۔

عدسوں کی تمام قسموں کے لیے جسم کے عدسوں سے سب ہی فاصلوں کے لیے یہ ضابطہ درست ہے۔ البتہ سب ہی فاصلوں کے لیے مرؤجہ علامتوں کا مناسب استعمال ضروری ہے۔

$$\frac{1}{v} - \frac{1}{u} = \frac{1}{f}$$

کارتیزی علامتی نظام کے تحت نوری مرکز O کو مبدامانا جاتا ہے۔ محور خاص کو اس سلسلے میں چوکھٹے (Frame of reference) کا X محور مان لیا جاتا ہے۔ علامتی نظام ذیل میں دیا ہوا ہے۔

1. جسم ہمیشہ عدسے کے بائیں جانب رکھا جاتا ہے۔ محور خاص کے متوازی تمام فاصلوں کو نوری مرکز سے ناپا جاتا ہے۔
2. نوری مرکز کے دائیں جانب ناپے گئے سبھی فاصلے مثبت مانے جاتے ہیں جبکہ بائیں جانب ناپے گئے فاصلے منفی مانے جاتے ہیں۔
3. محور خاص کے عموداً اوپر کی جانب ناپے گئے فاصلے مثبت مانے جاتے ہیں۔
4. محور خاص کے عموداً نیچے کی جانب ناپے گئے فاصلے منفی مانے جاتے ہیں۔
5. محدب عدسے کا طولِ ماسکہ مثبت جبکہ مقعر عدسے کا طولِ ماسکہ منفی ہوتا ہے۔

تکبیر (Magnification - M)

عدسے کی وجہ سے ہونے والی تکبیر عکس کی اونچائی (h_2) کی جسم کی اونچائی (h_1) سے نسبت ہے۔ یعنی

$$M = \frac{h_2}{h_1} \quad \dots (1) \quad \text{یعنی} \quad \text{تکبیر} = \frac{\text{عکس کی اونچائی}}{\text{جسم کی اونچائی}}$$

عدسے کے ذریعے ہونے والی تکبیر کا جسم کے فاصلے (u) اور عکس کے فاصلے (v) سے بھی تعلق ہوتا ہے۔

$$M = \frac{v}{u} \quad \dots (2) \quad \text{یعنی} \quad \text{تکبیر} = \frac{\text{عکس کا فاصلہ}}{\text{جسم کا فاصلہ}}$$



مساوات نمبر 1 اور مساوات نمبر 2 میں h_2 ، h_1 اور v اور u میں تعلق کس طرح واضح کیا جاسکتا ہے؟

آئیے، دماغ پر زور دیں۔

دوالگ الگ جسماتوں کے محدب عدسے لیجیے۔ ایک عدسے کے ذریعے کاغذ پر سورج کی روشنی ایک نقطے پر مرکوز کیجیے۔ روشنی مرکوز ہونے سے کاغذ جلنا شروع ہونے تک کے وقت کا اندراج کیجیے۔ یہ عمل دوسرے عدسے کے ذریعے دہرائیے۔ کیا دونوں عمل میں کاغذ جلنے کے لیے درکار وقت یکساں ہے؟ اس سے کیا بات سمجھ میں آتی ہے؟

عدسے کی طاقت (Power of lense)

شعاع وقوع کو پھیلانے یا سمیٹنے کی صلاحیت عدسے کی طاقت (P) کہلاتی ہے۔ عدسے کی طاقت عدسے کے طولِ ماسکہ پر منحصر ہوتی ہے۔ عدسے کی طاقت اس کے طولِ ماسکہ کا ضربی معکوس ہوتی ہے۔ اس کی اکائی ڈیاپٹر (D) ہے۔

$$P = \frac{1}{f(m)} \quad , \quad 1 \text{ ڈیاپٹر} = \frac{1}{1 \text{ m}}$$

عدسوں کا ملاپ (Combination of lenses)

$$\frac{1}{f} = \frac{1}{f_1} + \frac{1}{f_2}$$

اگر f_1 اور f_2 طولِ ماسکہ والے دو عدسے ایک دوسرے سے مس کرتے ہوئے رکھے جائیں تو ان کا مجموعی طولِ ماسکہ f ذیل کے مطابق دیا جائے گا۔

اگر P_1 اور P_2 یہ دو عدسوں کی طاقت ہو تو ان کے ملاپ کے نتیجے میں بننے والے عدسے کی طاقت یعنی دو عدسوں کو ایک دوسرے سے مس کرتے ہوئے رکھا جائے تو ان کے ملاپ کے نتیجے میں حاصل ہونے والے عدسے کی طاقت دونوں عدسوں کی مجموعی طاقت کے برابر ہوتی ہے۔

$$P = P_1 + P_2$$

$$\begin{aligned} \text{تکبیر} = M &= \frac{h_2}{h_1} = \frac{v}{u} \\ h_2 &= \frac{v}{u} \times h_1 \\ h_2 &= \frac{20}{-20} \times 5 \\ h_2 &= (-1) \times 5 \\ h_2 &= -5 \text{ cm} \\ M &= \frac{v}{u} = \frac{20}{-20} = -1 \end{aligned}$$

عکس کی اونچائی اور تکبیر کی منفی علامت یہ ظاہر کرتی ہے کہ عکس الٹا اور حقیقی ہے۔ عکس محورِ خاص کے نیچے حاصل ہوا ہے اس لیے اس کی اونچائی جسم کے برابر ہے۔

مثال 2 : ایک محدب عدسے کا طولِ ماسکہ 20 سم ہے۔ اس کی طاقت کتنی ہوگی؟

دی ہوئی معلومات : طولِ ماسکہ $f = 20 \text{ cm} = 0.2 \text{ m}$ عدسے کی طاقت $P = ?$

$$P = \frac{1}{f \text{ (m)}} = \frac{1}{0.2} = 5 \text{ D}$$

عدسے کی طاقت 5 D ہے۔

مثال 1 : ایک جسم محدب عدسے سے 20 سم کے فاصلے پر عموداً رکھا گیا ہے۔ اگر جسم کی اونچائی 5 سم ہو اور عدسے کا طولِ ماسکہ 10 سم ہو تو حاصل ہونے والے عکس کا مقام، جسامت اور نوعیت کیا ہوگی؟ جسم کی بہ نسبت عکس کتنا بڑا ہوگا؟

دی ہوئی معلومات : جسم کی اونچائی سم $h_1 = 5$ ، طولِ ماسکہ سم $f = 10$ ، جسم کا فاصلہ سم $(u) = -20$ ، عکس کا فاصلہ $(v) = ?$ ، عکس کی اونچائی $h_2 = ?$ ، عکس کی تکبیر $M = ?$

$$\frac{1}{v} - \frac{1}{u} = \frac{1}{f}$$

$$\frac{1}{v} = \frac{1}{u} + \frac{1}{f}$$

$$\frac{1}{v} = \frac{1}{-20} + \frac{1}{10}$$

$$\frac{1}{v} = \frac{-1+2}{20} \quad \frac{1}{v} = \frac{1}{20}, \quad v = 20 \text{ cm}$$

عکس کے فاصلے کی مثبت علامت سے یہ ظاہر ہوتا ہے کہ عکس 20 سم کے فاصلے پر عدسے کی دوسری جانب حاصل ہوتا ہے۔

استاد کی مدد سے انسانی آنکھ کی بناوٹ کے خاکے کو سمجھئے۔

مشاہدہ کر کے بحث کیجئے۔



انسانی آنکھ اور اس کے عدسے کی کارکردگی (Human eye and working of its lens)

انسانی آنکھ پر ایک انتہائی پتلی شفاف جھلی ہوتی ہے۔ اسے قرنیہ کہتے ہیں۔ (شکل 7.11 دیکھیے) اسی قرنیہ سے روشنی آنکھ میں داخل ہوتی ہے۔ آنکھ میں داخل ہونے والی روشنی کا زیادہ سے زیادہ انحراف شفاف قرنیہ کے ذریعے ہوتا ہے۔ قرنیہ کے پیچھے گہرے رنگ کا عضلاتی پردہ ہوتا ہے۔ اسے قزحیہ (Iris) کہتے ہیں۔ قزحیہ کا رنگ مختلف انسانوں میں مختلف ہوتا ہے۔ قزحیہ کے وسط میں ایک باریک سوراخ ہوتا ہے جس کا قطر بدلتا رہتا ہے۔ اسے پتلی کہتے ہیں۔ آنکھ میں داخل ہونے والی روشنی کی مقدار پر آنکھ کی پتلی قابو رکھتی ہے۔ اگر آنکھ میں داخل ہونے والی روشنی زیادہ ہو تب پتلی سکڑتی ہے اور اگر روشنی ناکافی ہو تب پتلی پھیلتی ہے۔ قزحیہ کے پیچھے شفاف جھلیوں کا ایک اُبھار ہوتا ہے۔ آنکھ کی پتلی کے بالکل پیچھے شفاف دہرا محدب جسم (Biconvex crystalline) ہوتا ہے جسے ہم عدسہ کہتے ہیں۔ عدسہ طولِ ماسکہ میں معمولی کمی بیشی کر سکتا ہے۔ اس عدسے کی وجہ سے پردہ شبکیہ پر شے کا حقیقی اور الٹا عکس حاصل ہوتا ہے۔

پردہ شبکیہ ایک حساس جھلی (پردہ) ہے جس میں روشنی کے لیے بے شمار حساس خلیات ہوتے ہیں۔ یہ خلیات روشنی کا احساس کرنے کے بعد برقی اشارے پیدا کرتے ہیں۔ یہ اشارے بصری اعصاب کے ذریعے دماغ تک پہنچائے جاتے ہیں۔ دماغ ان اشاروں کا تجزیہ کرتا ہے اور اطلاع پر اس طرح عمل کرتا ہے کہ شے ہمیں جوں کی توں نظر آتی ہے۔

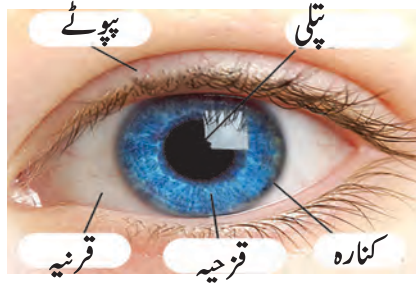

لا محدود فاصلے پر موجود شے کو دیکھتے وقت آنکھ کا عدسہ چپٹا ہو جاتا ہے اور عدسے کا طول ماسکہ بڑھ جاتا ہے۔ (شکل 7.12 (الف) دیکھیے) جبکہ قریب کی اشیاء دیکھتے وقت آنکھ کا عدسہ پھول جاتا ہے اور اس کا طول ماسکہ کم ہو جاتا ہے (شکل 7.12 (ب) دیکھیے)۔ اسی لیے دونوں وقت آنکھوں کا پردہ شبکیہ پر شے کا واضح عکس حاصل ہوتا ہے۔

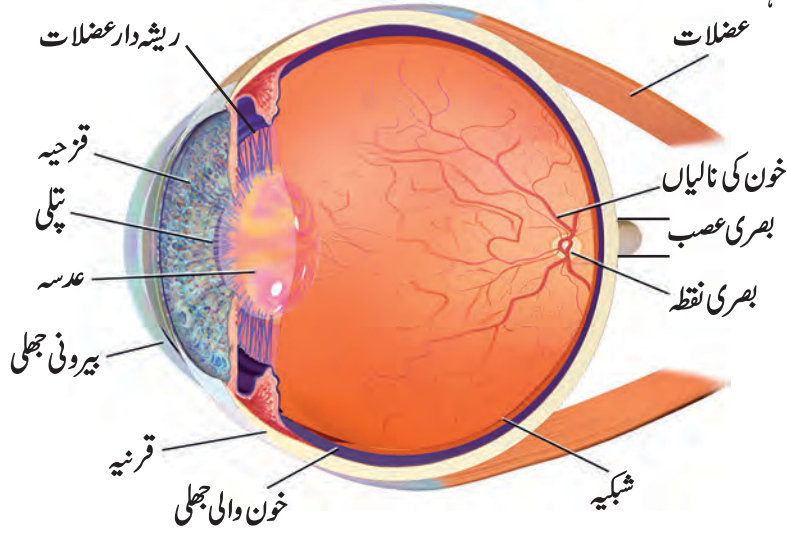

عدسے کے طول ماسکہ میں ضرورت کے مطابق کمی و بیشی کرنے کی صلاحیت کو عدسے کی طاقت موافقت (Power of accommodation) کہتے ہیں۔ پگھلا کر عدسے کو پھیلانے یا کم کرنے سے اس کے جھکاؤ میں تبدیلی کر کے موافقت حاصل کی جاتی ہے لیکن اس کے باوجود آنکھ کے عدسے کا طول ماسکہ ایک مخصوص حد کے بعد کم نہیں ہو سکتا۔

7.11: انسانی آنکھ اور اس کی بناوٹ

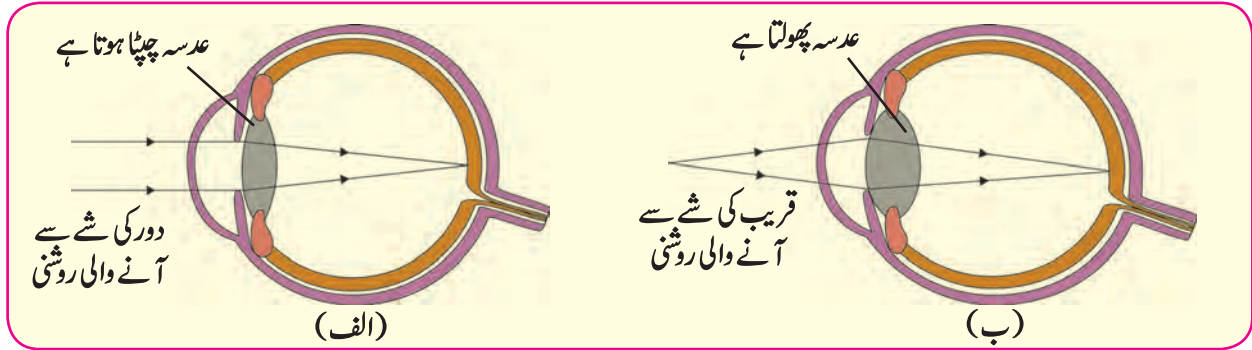

7.12: دور اور قریب کی اشیاء دیکھتے وقت عدسے میں ہونے والی تبدیلی

ایک صحت مند آنکھ کے لیے وہ کم سے کم فاصلہ، جس پر کسی شے کو آنکھ پر بارڈالے بغیر دیکھا جاسکے اسے واضح بینائی کا کم سے کم فاصلہ کہتے ہیں۔ ایک صحت مند آنکھ کے لیے یہ فاصلہ تقریباً 25 سم ہے۔ آنکھ سے 25 سم کے فاصلے پر موجود نقطے کو قریبی نقطہ کہتے ہیں۔ صحت مند آنکھ کے لیے وہ زیادہ سے زیادہ فاصلہ، جس پر رکھی شے کو آنکھ پر زور ڈالے بغیر واضح طور پر دیکھا جاسکے، اسے واضح بینائی کا زیادہ سے زیادہ فاصلہ کہتے ہیں۔ اور شے کے اس مقام کو آنکھ کا بعید نقطہ کہتے ہیں۔ یہ نقطہ لا محدود فاصلے پر ہو سکتا ہے۔

کیا آپ جانتے ہیں؟



کرہ چشم گول شکل کا ہوتا ہے۔ اس کا قطر تقریباً 2.4 سم ہوتا ہے۔ انسانی آنکھ میں عدسے کا کام بہت اہم ہے۔ عدسے کا طول ماسکہ تبدیل کر کے آنکھ مختلف فاصلوں کی اشیاء سے موافقت کرتی ہے۔ صحت مند آنکھ کے لیے آنکھ کے عضلات ڈھیلے ہوں تب عدسے کا طول ماسکہ 2 سم ہوتا ہے۔ آنکھوں کے عدسے کا دوسرا نقطہ ماسکہ آنکھ کے اندرونی پردہ شبکیہ پر ہوتا ہے۔



1. کتاب کو آنکھوں سے کافی دور رکھ کر پڑھنے کی کوشش کیجیے۔
2. کتاب آنکھوں سے بالکل قریب رکھ کر پڑھنے کی کوشش کیجیے۔
3. کتاب آنکھوں سے 25 سم کے فاصلے پر رکھ کر پڑھنے کی کوشش کیجیے۔ کس حالت میں کتاب کے الفاظ واضح نظر آتے ہیں؟ کیوں؟

آنکھ کے نقائص اور ان کا تدارک (Defects of vision and their corrections)

کچھ لوگوں میں آنکھ کی طاقت موافقت کم ہو جانے کی وجہ سے چیزیں واضح طور پر نظر نہیں آتیں۔ آنکھ میں انحراف کے نقص کے سبب نظر دھندلی اور غیر واضح ہو جاتی ہے۔ عام طور پر نظر کے تین انحرافی نقائص ہیں۔

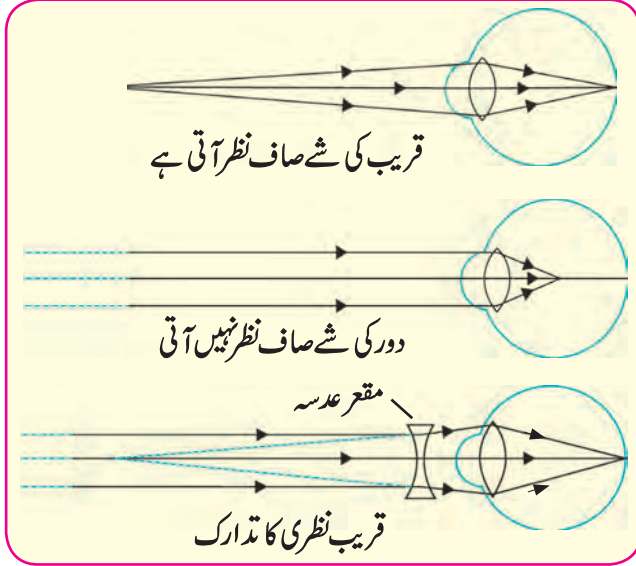

7.13: قریب نظری

مناسب طول ماسکہ والے مقعر عدسے کی عینک کے استعمال سے اس نقص کا تدارک کیا جاسکتا ہے۔ اس عدسے کے ذریعے نور کی شعاعیں پہلے پھیلتی ہیں پھر آنکھ کے عدسے پر پڑتی ہیں۔ اس کے بعد یہ شعاعیں آنکھ کے عدسے کے ذریعے پردہ شبکیہ پر مرکوز ہوتی ہیں۔ مقعر عدسے کا طول ماسکہ منفی ہوتا ہے اس لیے قریب نظری کے نقص کے تدارک کے لیے منفی طاقت (نمبر) کی عینک استعمال کرتے ہیں۔ مختلف آنکھوں کے نقص کے مطابق مختلف طاقت کے مقعر عدسے استعمال ہوتے ہیں۔

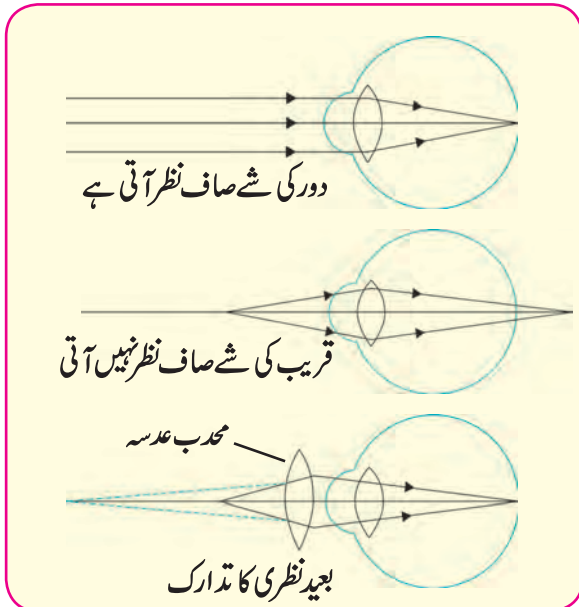

7.14: بعید نظری

1. قریب نظری (Nearsightedness/ Myopia)

اس نقص میں قریب کی چیزیں صاف نظر آتی ہیں لیکن دور کی اشیاء صاف نظر نہیں آتیں۔ قریب نظری میں دور کی شے کا عکس پردہ شبکیہ کی بجائے پردہ شبکیہ کے سامنے بنتا ہے۔ (شکل 7.13 دیکھیے) قریب نظری کی دو وجوہات ہو سکتی ہیں۔

1. عدسے کے قریب کے عضلات مکمل طور پر پلکدار نہیں ہوتے جس کی وجہ سے عدسے کی شعاعوں کو مرکوز کرنے کی طاقت بڑھ جاتی ہے۔
2. کرہ چشم لمبوتر ہو جانے یا خمدار ہونے کی وجہ سے عدسے اور پردہ شبکیہ کے درمیان فاصلہ بڑھ جاتا ہے۔

2. بعید نظری (Farsightedness/ Hypermetropia)

اس نقص میں انسانی آنکھ دور کی اشیاء صاف طور پر دیکھ سکتی ہے لیکن قریب کی اشیاء واضح طور پر نظر نہیں آتیں۔ یعنی آنکھ کا قریبی نقطہ 25 cm فاصلے پر نہ رہتے ہوئے دور رہتا ہے۔ قریب کی شے کا عکس پردہ شبکیہ کے پیچھے بنتا ہے۔ (شکل 7.14 دیکھیے) بعید نظری کی دو وجوہات ہو سکتی ہیں۔

1. عدسے کے قریب کے عضلات کمزور ہو جانے کی وجہ سے عدسے کی قوت مرکوزیت (شعاعوں کو سمیٹنے کی طاقت) کم ہو جاتی ہے۔
2. کرہ چشم چھوٹا ہو جانے یا چپٹا ہو جانے کی وجہ سے عدسے اور پردہ شبکیہ کے درمیان کا فاصلہ کم ہو جاتا ہے۔

مناسب طولِ ماسکہ کے محدب عدسے کا استعمال کر کے اس نقص کو دور کیا جاسکتا ہے۔ محدب عدسے کے ذریعے روشنی کی شعاعیں آنکھ کے عدسے تک پہنچنے سے پہلے ستمتی ہیں۔ اس کے بعد آنکھ کے عدسے کے ذریعے یہ شعاعیں پردہ شبکیہ پر مرکوز ہوتی ہیں اور عکس حاصل ہوتا ہے۔ محدب عدسے کی طاقت (نمبر) مثبت ہونے کی وجہ سے بعید نظری کے نقص کے تدارک کے لیے مثبت نمبر کی عینک کا استعمال کیا جاتا ہے۔ آنکھ کے نقص کے اعتبار سے مختلف آنکھوں کے لیے مختلف طاقت کے محدب عدسے استعمال کیے جاتے ہیں۔

3. ضعیف نظری (Presbyopia)

بڑھتی عمر کے ساتھ آنکھ کی قوت موافقت کم ہوتی جاتی ہے۔ یعنی آنکھ کے عدسے کے قریب کے عضلات عدسے کے طولِ ماسکہ میں کمی و بیشی کرنے کی صلاحیت کھو دیتے ہیں۔ عمر رسیدہ لوگوں کا قریبی نقطہ آنکھوں سے پیچھے ہٹ جاتا ہے اس لیے انھیں عینک کے بغیر آس پاس کی چیزیں باسانی اور صاف طور پر دیکھنا مشکل ہو جاتا ہے۔

بعض اوقات کچھ لوگوں میں بعید نظری اور قریب نظری دونوں نقص پائے جاتے ہیں۔ اس نقص کو دور کرنے کے لیے دہرے طولِ ماسکہ والے عدسوں (Bifocal lens) کی ضرورت ہوتی ہے۔ دہرے طولِ ماسکہ والے عدسے کا اوپری حصہ مقعر عدسے کا بنا ہوتا ہے جو قریب نظری کا تدارک کرتا ہے اور نچلا حصہ محدب عدسے کا بنا ہوتا ہے جو بعید نظری کا تدارک کرتا ہے۔

انٹرنیٹ میرا دوست



ذیل کی ویب سائٹس سے مزید معلومات حاصل کیجیے۔

www.physics.org
www.britannica.com

عمل کیجیے۔



1. آپ کی جماعت میں عینک استعمال کرنے والے بچوں کی فہرست بنائیے۔

2. ان کی عینکوں کے نمبر (طاقت) کا اندراج کیجیے۔

اس پر سے ان کی آنکھوں کا نقص پہچانیے اور اس کا اندراج کیجیے۔ زیادہ تر طلبہ میں کون سی قسم کا نقص دکھائی دیتا ہے؟

شے کی ظاہری جسامت (Apparent size of object)

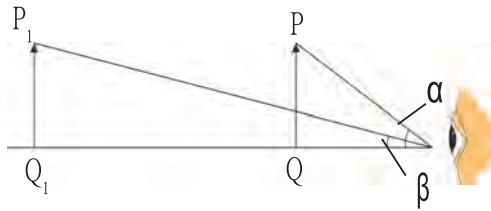

7.15: شے کی ظاہری جسامت

شکل میں دکھائی گئی دو اشیا PQ اور P₁Q₁ پر غور کیجیے جن کی جسامت یکساں ہیں لیکن یہ آنکھ سے الگ الگ فاصلے پر رکھی ہوئی ہیں۔ PQ سے آنکھ پر بننے والا زاویہ (α) شے P₁Q₁ سے بننے والے زاویے (β) سے بڑا ہونے کی وجہ سے آنکھ کے قریب کی شے PQ سے P₁Q₁ سے بڑی دکھائی دیتی ہے۔ یعنی آنکھ کو دکھائی دینے والی شے کی ظاہری جسامت کا انحصار شے کے ذریعے آنکھ پر بننے والے زاویے پر منحصر ہوتا ہے۔

1. چھوٹی شے کو صاف طور پر دیکھنے کے لیے ہم آنکھ کے قریب کیوں لاتے ہیں؟

2. کسی شے کو آنکھ سے قریب 25 سم سے کم فاصلے تک لانے پر شے کے ذریعے آنکھ پر بننے والا

زاویہ بڑا ہو جانے کے باوجود شے ہمیں غیر واضح کیوں دکھائی دیتی ہے؟

آئیے، دماغ پر زور دیں۔



مقعر عدسے کے استعمالات (Uses of concave lenses)

1. طبی آلات، اسکنر (Scanner) اور سی ڈی پلیئر: ان آلات میں لیزر شعاعوں کا بڑے پیمانے پر استعمال ہوتا ہے۔ آلات کی صحیح کارکردگی کے لیے شعاعوں کے پھیلاؤ کی ضرورت ہوتی ہے۔ اس لیے ان آلات میں مقعر عدسے استعمال کیے جاتے ہیں۔

2. دروازوں کا بیرون بین (پپ ہول) ایک چھوٹا حفاظتی آلہ ہے۔ اس کے ذریعے دروازے کے باہر کے بڑے حصے کو دیکھا جاسکتا ہے۔ اس میں ایک یا زیادہ مقعر عدسے استعمال کیے جاتے ہیں۔

3. عینک: قریب نظری کے نقص کو دور کرنے کے لیے عینک میں مقعر عدسوں کا استعمال کیا جاتا ہے۔

4. ٹارچ: مقعر عدسہ ٹارچ میں موجود چھوٹے سے بلب کی روشنی بہت زیادہ پھیلاتا ہے۔
5. کیمرہ، دوربین اور خوردبین: ان آلات میں خاص طور پر مقعر عدسوں کا استعمال کیا جاتا ہے۔ بہترین عکس حاصل کرنے کے لیے ان آلات کے چشمیے (eye piece) میں یا اس کے سامنے مقعر عدسے کا بھی استعمال کیا جاتا ہے۔

محدب عدسے کے استعمالات (Uses of convex lenses)

(الف) سادہ خوردبین (Simple microscope)

کم طول ماسکہ والے محدب عدسے سے چھوٹے جسم کا سیدھا، بڑا اور مجازی عکس حاصل ہوتا ہے۔ اسے سادہ خوردبین کہتے ہیں۔ سادہ خوردبین کو تکبیری عدسہ (Magnifying glass) بھی کہتے ہیں۔ اس کے ذریعے سے شے کا 20 گنا بڑا عکس حاصل ہوتا ہے۔ گھڑی درست کرنے کے لیے اور جواہر کی جانچ اور ان کے نقائص معلوم کرنے کے لیے سادہ خوردبین کا استعمال ہوتا ہے۔

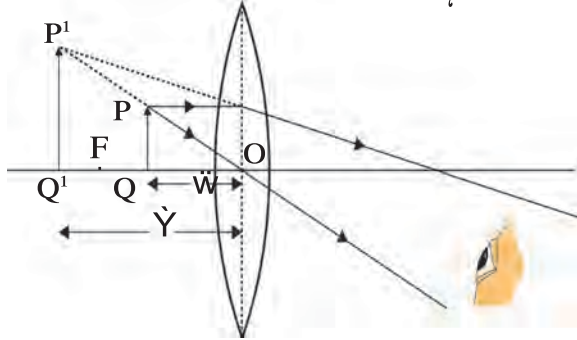

(الف) جب شے عدسے سے قریب ہو

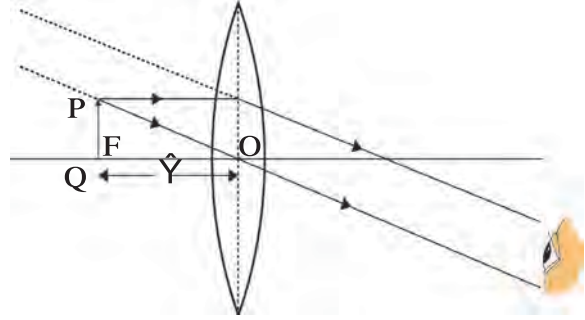

(ب) جب شے عدسے کے نقطہ ماسکہ پر ہو

7.16: سادہ خوردبین

(ب) مرکب خوردبین (Compound microscope)

کم جسامت والی اشیاء دیکھنے کے لیے سادہ خوردبین کا استعمال کیا جاتا ہے لیکن بہت چھوٹی اشیاء جیسے خون کے خلیات، حیوانات و نباتات کے خلیات اور خوردبینی اجسام جیسے بیکٹیریا وغیرہ کا سادہ خوردبین کے ذریعے مشاہدہ نہیں کیا جاسکتا۔ ان چیزوں کے مشاہدے کے لیے مرکب خوردبین استعمال کی جاتی ہے۔ مرکب خوردبین دو محدب عدسوں سے مل کر بنی ہوتی ہے جنہیں جسمیہ عدسہ (Objective) اور چشمیہ عدسہ کہتے ہیں۔ جسمیہ عدسہ چھوٹا ہوتا ہے اور اس کا طول ماسکہ کم ہوتا ہے۔ چشمیہ عدسہ جسامت میں بڑا ہوتا ہے اور اس کا طول ماسکہ جسمیہ عدسے کے مقابلے میں زیادہ ہوتا ہے۔ دو عدسوں کی مجموعی کارکردگی (Compounding) سے شے کی زیادہ تکبیر ممکن ہوتی ہے۔

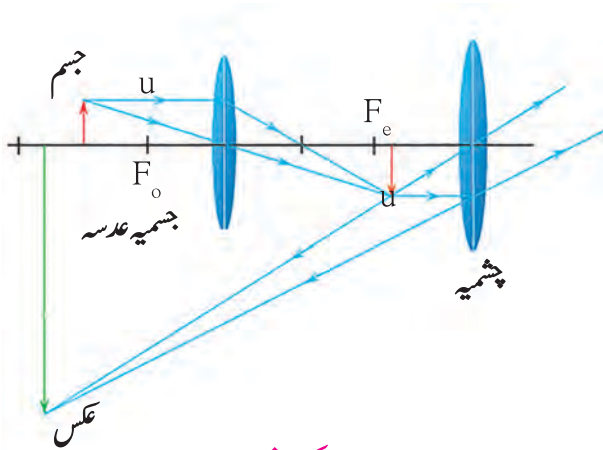

7.17: مرکب خوردبین

شکل 7.17 میں دکھایا گیا ہے کہ شے کے عکس کی تکبیر دو مراحل میں ہوتی ہے؛ ایک عدسے سے بنا ہوا عکس دوسرے عدسے کے لیے جسم کا کام کرتا ہے۔ یہ دونوں عدسے ایک نلی پر اس طرح لگائے جاتے ہیں کہ دونوں کا محور ایک ہی ہو اور ان کا درمیانی فاصلہ تبدیل کیا جاسکے۔

(ج) دوربین (Telescope)

- بے حد طویل فاصلے کے اجسام کو واضح طور سے اور بڑا کر کے دیکھنے کے لیے جس نوری آلے کا استعمال کیا جاتا ہے اسے دوربین کہتے ہیں۔ ستارے، سیارے وغیرہ فلکی اجسام کا مشاہدہ کرنے کے لیے استعمال کی جانے والی دوربین کو فلکی دوربین کہتے ہیں۔ دوربین کی دو قسمیں ہیں۔
1. انحرافی دوربین - اس میں عدسے استعمال ہوتے ہیں۔
 2. انعکاسی دوربین - اس میں عدسے اور آئینے استعمال ہوتے ہیں۔

ان دونوں دوربینوں میں جسمیہ عدسے کے ذریعے بننے والا عکس چشمیہ عدسے کے لیے جسم کا کام کرتا ہے اور آخری (مطلوبہ) عکس تیار کرتا ہے۔ جسمیہ عدسہ بڑا ہوتا ہے اور اس کا طول ماسکہ بھی زیادہ ہوتا ہے جو دور کی شے سے آنے والی زیادہ سے زیادہ روشنی کو سمیٹتا ہے۔

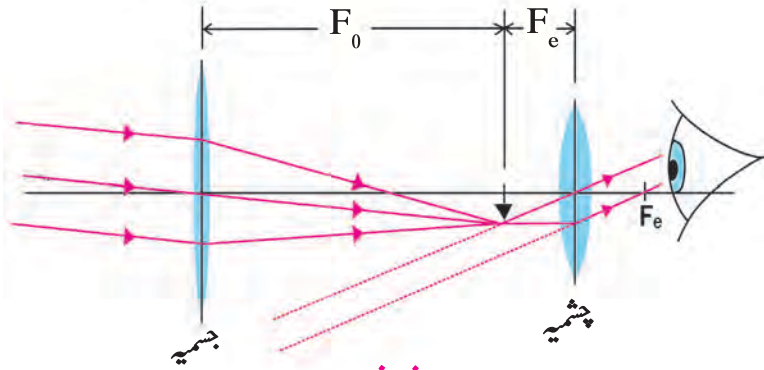

7.18: آخری دوربین

اس کے برعکس چشمیہ کی جسامت کم ہوتی ہے۔ عدسہ اور اس کا طول ماسکہ بھی کم ہوتا ہے جس کی وجہ سے دوربین کی نلی کے ذریعے پوری روشنی آنکھ میں داخل ہوتی ہے اور طویل فاصلے پر موجود شے کا عکس واضح دکھائی دیتا ہے۔ یہ دونوں عدسے ایک دھاتی نلی میں اس طرح بٹھائے جاتے ہیں کہ ان کا درمیانی فاصلہ تبدیل کیا جاسکتا ہے۔ دونوں عدسوں کا محور ایک ہی خط پر ہوتا ہے۔ عام طور

پر ایک ہی جسمیہ عدسہ اور الگ الگ طول ماسکہ والے چشمیہ عدسوں کا استعمال کر کے دوربین کی مدد سے الگ الگ تکبیری عکس حاصل کیے جاسکتے ہیں۔

(ہ) عینک

(د) نوری آلات

محدب عدسوں کا استعمال کیمرہ، عکس آئین (پروجیکٹر) اور طیف بین (اسپیکٹرومیٹر) وغیرہ میں ہوتا ہے۔ بعد نظری کے نقص کو دور کرنے کے لیے عینک میں محدب عدسہ استعمال کیے جاتے ہیں۔

1. جلتی ہوئی اگر بتی ہاتھ میں لے کر تیزی سے گول گھمائیے۔

2. ایک کارڈ بورڈ لیجیے۔ اس کے ایک جانب ایک خالی پنجرہ اور دوسری جانب کسی پرندے کی تصویر بنائیے۔ اسے

ایک ڈوری کے ذریعے لٹکائیے۔ ڈوری کو بل دے کر چھوڑیے۔ آپ کو کیا نظر آیا؟ کیوں؟



قیام نظری (Persistence of vision)

آنکھ کے عدسے کے ذریعے اشیا کا عکس پردہ شبکیہ پر بنتا ہے اس لیے ہم ان اشیا کو دیکھتے ہیں۔ شے جب تک آنکھوں کے سامنے ہو اس وقت تک اس کا عکس پردہ شبکیہ پر رہتا ہے۔ شے کو ہٹاتے ہی عکس غائب ہو جاتا ہے۔ پھر بھی ہماری آنکھ میں عکس کا احساس $\frac{1}{16}$ سیکنڈ تک پردہ شبکیہ پر باقی رہتا ہے۔ عکس کے احساس کا شبکیہ پر کچھ دیر تک باقی رہنا قیام نظری کہلاتا ہے۔ روزمرہ زندگی میں ہمیں ایسی کون سی مثالیں دکھائی دیتی ہیں؟

ہم رنگوں میں تمیز کس طرح کرتے ہیں؟

بتائیے تو بھلا!



انسانی آنکھ کا پردہ شبکیہ نور کا احساس کرنے والے خلیات سے بنا ہوتا ہے۔ یہ خلیات دو قسم کے ہوتے ہیں؛ عصا نما اور مخروط نما۔ عصا نما خلیات نور کی شدت کا احساس کرتے ہیں اور دماغ کو روشنی کے شدید یا مدہم ہونے کی اطلاع فراہم کرتے ہیں جبکہ مخروط نما خلیات روشنی کے رنگوں کا احساس کرتے ہیں اور پردہ شبکیہ پر تیار ہونے والے عکس کے رنگوں کی اطلاع دماغ کو دیتے ہیں۔ دماغ حاصل شدہ اطلاعات کا تجزیہ کرتا ہے اور ہمیں حقیقی تصویر دکھائی دیتی ہے۔ عصا نما خلیات کم روشنی میں بھی کام کرتے ہیں لیکن مخروطی خلیات کم روشنی میں کام نہیں کرتے۔ یہ خلیات صرف زیادہ روشنی ہی میں کام کرتے ہیں اس لیے رنگوں کا امتیاز صرف زیادہ روشنی ہی میں ممکن ہوتا ہے۔ مخروط نما خلیات سرخ، سبز اور نیلی روشنی کے لیے مختلف حد تک حساس ہوتے ہیں۔ جب سرخ رنگ آنکھ پر پڑتا ہے تو یہ سرخ رنگ کے لیے حساس مخروط نما خلیات دیگر خلیات کے مقابلے میں زیادہ تحریک حاصل کرتے ہیں جس کی وجہ سے سرخ رنگ کا احساس ہوتا ہے۔ کچھ اشخاص میں مخصوص رنگوں کا احساس کرنے والے مخروطی خلیات ناکافی ہوتے ہیں۔ ایسے افراد ان رنگوں کو نہ پہچان سکتے ہیں اور نہ ہی امتیاز کر سکتے ہیں۔ انہیں رنگ کو (کلر بلائنڈ) کہتے ہیں۔ رنگوں کی پہچان اور امتیاز کے علاوہ ان کی بینائی میں کوئی نقص نہیں ہوتا۔



1. ذیل کی جدول کے ستونوں کی جوڑیاں لگائیے اور مختصر وضاحت کیجیے۔ 8. مثالیں حل کیجیے۔

ستون I	ستون II	ستون III
بعید نظری	قریب کی شے صاف نظر آتی ہے	دہرے طولِ ماسکہ کا عدسہ
ضعیف نظری	دور کی شے صاف نظر آتی ہے	مقعر عدسہ
قریب نظری	بڑھتی عمر کے ساتھ ہونے والے مسائل	محدب عدسہ

(الف) ڈاکٹر نے بصارت میں نقص کی بنا پر $D + 1.5$ طاقت کا عدسہ تجویز کیا۔ اس عدسے کا طولِ ماسکہ کیا ہوگا؟ عدسہ کی قسم پہچان کر بتائیے کہ بصارت کا نقص کون سا ہے؟

جواب: $m + 0.67$ ، بعید نظری

(ب) 5 سم اونچائی کا جسم 10 سم طولِ ماسکہ کے محدب عدسے سے 25 سم کے فاصلے پر رکھا ہوا ہے۔ حاصل ہونے والے عکس کا مقام، جسامت اور نوعیت معلوم کیجیے۔

جواب: 16.7 cm ، 3.3 cm ، حقیقی

(ج) 2، 2.5 اور $D 1.7$ طاقت کے عدسے ایک دوسرے سے مس کرتے ہوئے رکھے جائیں تو ان کی کل طاقت کتنی ہوگی؟

جواب: $D 6.2$

(د) ایک جسم عدسے سے 60 سم کے فاصلے پر رکھا ہو تو اس کا عکس عدسے کے سامنے 20 سم کے فاصلے پر حاصل ہوتا ہے۔ عدسے کا طولِ ماسکہ کتنا ہے؟ یہ عدسہ پھیلانے والا عدسہ ہے یا سمیٹنے والا؟

جواب: 30 - سم، پھیلانے والا عدسہ

سرگرمی:

دو چشمی دور بین (binocular) کی ساخت اور استعمالات سے متعلق پاور پوائنٹ پر پریزنٹیشن تیار کیجیے۔



2. عدسوں سے متعلق اصطلاحات کی نشاندہی کرنے والی شکل بنائیے۔

3. ایک محدب عدسے کے سامنے جسم کو کہاں رکھا جائے کہ ہمیں حقیقی اور جسم کی جسامت ہی کا عکس حاصل ہو۔ شکل بنائیے۔

4. سائنسی وجوہات لکھیے۔

(الف) گھڑی ساز سادہ خورد بین کا استعمال کرتے ہیں۔

(ب) رنگوں کا احساس اور پہچان صرف روشنی ہی میں ہوتا ہے۔

(ج) آنکھوں سے 25 سم سے کم فاصلے پر رکھی ہوئی شے واضح طور پر دکھائی نہیں دیتی۔

5. فلکی دور بین کی کارکردگی کی وضاحت انحراف نور کی بنا پر کس طرح کی جائے گی؟

6. فرق واضح کیجیے۔

(الف) قریب نظری اور بعید نظری

(ب) محدب عدسہ اور مقعر عدسہ

7. انسانی آنکھ میں کرہ چشم اور عدسے سے جڑے ہوئے عضلات کے انفعال لکھیے۔



8. فلزیات (Metallurgy)

- ◀ دھاتوں کی طبعی خصوصیات
- ◀ دھاتوں کی طبعی خصوصیات
- ◀ دھاتوں کی کیمیائی خصوصیات
- ◀ دھاتوں کی کیمیائی خصوصیات
- ◀ دھاتوں کا تعاملی سلسلہ
- ◀ آئینی مرکبات
- ◀ فلزیات: مختلف تصورات



زمین کی تخلیق ساڑھے چار ارب سال پہلے ہوئی۔ بہت سے تشکیلی عمل زمین کی تہہ میں اور اس کے اطراف میں اس وقت سے لے کر آج تک واقع ہو رہے ہیں جس کے نتیجے میں مختلف معدنیات، مائع اور گیسوں وجود میں آئی ہیں۔

جب ہم بہت سی اشیا کا ایک ساتھ یا بیک وقت مطالعہ کرنا چاہتے ہیں تو کون سا طریقہ استعمال کرتے ہیں؟



ہمارے اطراف کی اشیا کسی نہ کسی عنصر یا ان کے مرکبات کی شکل میں پائی جاتی ہیں۔ ابتدا میں عناصر کی درجہ بندی ان کی طبعی اور کیمیائی خصوصیات کی بنیاد پر کی گئی تھی یعنی دھات، ادھات اور دھات نما اور فی زمانہ یہی طریقہ رائج ہے۔ آپ نے گزشتہ جماعت میں ان کا مطالعہ کیا ہے۔ اس سبق میں ہم اس کے متعلق مزید معلومات حاصل کریں گے۔



دھات اور ادھات کی طبعی خصوصیات کیا ہیں؟

دھاتوں کی طبعی خصوصیات (Physical properties of metals)

دھاتیں عام طور پر ٹھوس حالت میں پائی جاتی ہیں۔ صرف پارہ اور گیلیم کمرے کے درجہ حرارت پر مائع کی حالت میں ہوتی ہیں۔ دھاتیں چمکدار ہوتی ہیں۔ فضا میں آکسیجن، آبی بخارات اور چند عامل گیسوں کے ساتھ تعامل ہو کر دھاتوں کی سطح کی چمک کم ہو جاتی ہے۔ ہم جانتے ہیں کہ دھاتوں میں تار پذیری اور ورق پذیری جیسی خصوصیات ہوتی ہیں۔ اسی طرح دھاتیں برق اور حرارت کی اچھی موصل ہوتی ہیں۔ عام طور پر تمام دھاتیں سخت ہوتی ہیں لیکن الکلہی دھاتیں (گروپ 1 میں) مثلاً پتھیم، سوڈیم، پوٹاشیم اس سے مستثنیٰ ہیں۔ ان دھاتوں کو چاقو سے کاٹا جاسکتا ہے کیونکہ وہ نرم ہوتی ہیں۔ دھاتوں کا نقطہ پگھلاؤ اور نقطہ جوش بہت زیادہ ہوتا ہے جیسے ٹنگسٹن دھات کا نقطہ پگھلاؤ سب سے زیادہ ہے جبکہ دھاتوں مثلاً سوڈیم، پوٹاشیم، پارہ، گیلیم وغیرہ کا نقطہ پگھلاؤ اور نقطہ جوش بہت کم ہوتا ہے۔ دھاتوں کو ضرب لگانے پر آواز پیدا ہوتی ہے۔ اسے گونج (Sonority) کہا جاتا ہے اور یہ دھاتیں صوتی دھاتیں (Sonar metals) کہلاتی ہیں۔

ادھاتوں کی طبعی خصوصیات (Physical properties of non-metals)

جب ادھاتوں کی طبعی خصوصیات پر غور کریں تو معلوم ہوتا ہے کہ ادھاتیں ٹھوس حالت میں ہوتی ہیں اور چند گیسوں کی حالت میں ہوتی ہیں۔ سوائے برومین کے جو مائع کی حالت میں پائی جاتی ہے۔ ادھاتوں میں چمک نہیں ہوتی سوائے آئیوڈین کے جو قلمی شکل میں اور چمکدار ہوتی ہے۔ ادھاتیں سخت نہیں ہوتیں سوائے ہیرے کے جو کاربن کا بہروپ (Allotrope) ہے۔ ہیرا سخت ترین قدرتی شے ہے۔ ادھاتوں کا نقطہ پگھلاؤ اور نقطہ جوش کم ہوتا ہے۔ ادھاتیں حرارت اور برق کی غیر موصل ہوتی ہیں، سوائے گریفائٹ کے جو کاربن کا بہروپ ہے۔ یہ برق کا عمدہ موصل ہے۔

دھاتوں کی کیمیائی خصوصیات (Chemical properties of metals)

کیا آپ جانتے ہیں؟



عام طور پر جو اشیا حرارت کی عمدہ موصل ہوتی ہیں وہ برقی کی بھی عمدہ موصل ہوتی ہیں۔ اسی طرح حرارت کی غیر موصل برقی کی بھی غیر موصل ہوتی ہیں۔ سوائے ہیرے کے جو برقی کا غیر موصل ہے لیکن حرارت کا عمدہ موصل ہے۔

دھاتیں عامل ہوتی ہیں۔ وہ آسانی سے الیکٹرون کھو دیتی ہیں اور مثبت بار دار آئن (برق پارہ) بناتی ہیں۔ اسی لیے دھاتوں کو برقی مثبت عناصر کہا جاتا ہے۔



عمل کیجیے۔

اشیا: چمچا، چاقو، برزو وغیرہ۔

کیمیائی اشیا: دھات مثلاً ایلمینیم، تانبا، لوہا، سیسہ، میگنیشیم، جسٹ اور سوڈیم کے نمونے
نوٹ: استاد کی موجودگی میں سوڈیم کو احتیاط سے استعمال کیجیے۔

عمل: درج بالا ہر ایک دھاتی نمونے کو چمچے کی مدد سے برز کے شعلے کے اوپر پکڑ کر رکھیے۔



1. کون سی دھات تیزی سے جلتی ہے؟

2. جلنے کے بعد دھات کی اوپری سطح کس طرح دکھائی دیتی ہے؟

3. دھات کے جلنے پر شعلے کا رنگ کیسا ہوتا ہے؟

دھاتی تعاملات

8.1: دھات کا احتراق (جلنا)

(الف) دھات کا آکسیجن کے ساتھ تعامل

دھاتوں کو ہوا میں گرم کریں تو وہ آکسیجن کے ساتھ عمل کرتی ہیں اور آکسائیڈ بناتی ہیں۔ سوڈیم اور پوٹاشیم عامل دھاتیں ہیں۔ کمرے کے درجہ حرارت پر سوڈیم ہوا میں آکسیجن کے ساتھ عمل کر کے سوڈیم آکسائیڈ بناتی ہے۔



سوڈیم ہوا میں کھلا رکھنے پر فوراً آگ پکڑ لیتی ہے اس لیے حادثے سے بچنے کے لیے تجربہ گاہ یا اور کسی جگہ اسے مٹی کے تیل میں رکھا جاتا ہے۔

کچھ دھاتوں کے آکسائیڈ پانی میں حل پذیر ہوتے ہیں۔ وہ پانی سے عمل کر کے الکلی بناتے ہیں۔



ہم جانتے ہیں کہ میگنیشیم کے فیتے کو ہوا میں جلانے پر میگنیشیم آکسائیڈ بنتا ہے۔ میگنیشیم آکسائیڈ پانی کے ساتھ عمل کرتا ہے اور میگنیشیم ہائیڈرو

آکسائیڈ نامی الکلی بناتا ہے۔

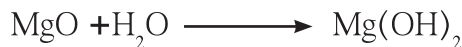

(ب) دھاتوں کا پانی کے ساتھ عمل

اشیا: بیکر، چمچا وغیرہ۔ کیمیائی اشیا: چند دھاتی نمونے (اہم نوٹ: سوڈیم دھات نہ لی جائے)، پانی۔

عمل: دی ہوئی دھاتوں کے ٹکڑے الگ الگ ٹھنڈے پانی سے بھرے بیکر میں ڈالیے۔

1. کون سی دھات پانی کے ساتھ عمل نہیں کرتی؟

2. کون سی دھات پانی پر تیرتی ہے؟ کیوں؟ مندرجہ بالا تجربے کی ایک جدول بنائیے اور اپنے مشاہدات اس میں درج کیجیے۔

سوڈیم اور پوٹاشیم دھاتیں پانی کے ساتھ بہت تیزی سے عمل کرتی ہیں اور ہائیڈروجن گیس خارج ہوتی ہے۔

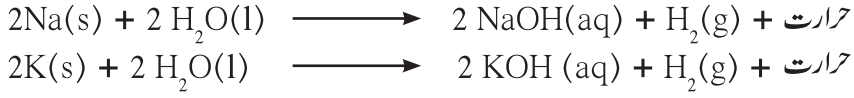

دوسری جانب کیلشیم پانی سے آہستہ عمل کرتی ہے۔ اس عمل میں آزاد ہونے والی ہائیڈروجن بلبوں کی شکل میں دھات کی سطح پر جمع ہو جاتی ہے اور دھات پانی پر تیرنے لگتی ہے۔



بعض دھاتیں جیسے ایلومینیم، لوہا، جست (زنک) ٹھنڈے یا گرم پانی کے ساتھ عمل نہیں کرتیں لیکن بھاپ کے ساتھ عمل کر کے ان کے آکسائیڈ بناتی ہیں۔ اس عمل میں ہائیڈروجن گیس خارج ہوتی ہے۔

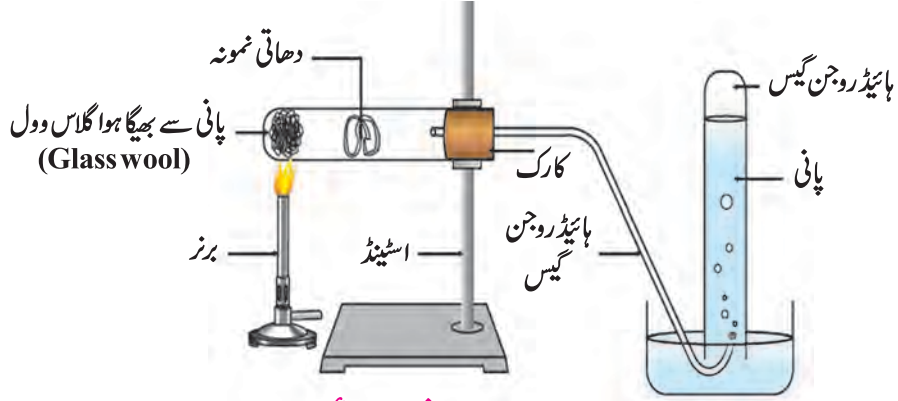
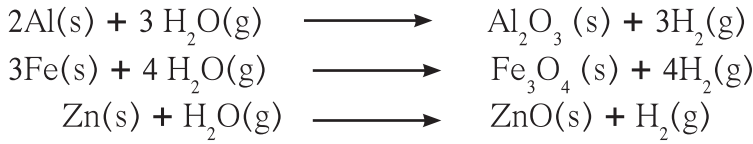

8.2: دھاتوں کا پانی کے ساتھ عمل

تجربہ کر کے دیکھیے کہ کیا دھاتیں سونا، چاندی، تانبا پانی سے عمل کرتی ہیں اور اس کے متعلق غور کیجیے۔

عمل کیجیے اور سوچیے۔



(ج) دھاتوں کا تیزاب کے ساتھ عمل

آپ سابقہ سبق کے تجربے میں دھاتوں کا تیزاب کے ساتھ تعامل دیکھ چکے ہیں۔ کیا تمام دھاتیں یکساں عامل ہیں؟

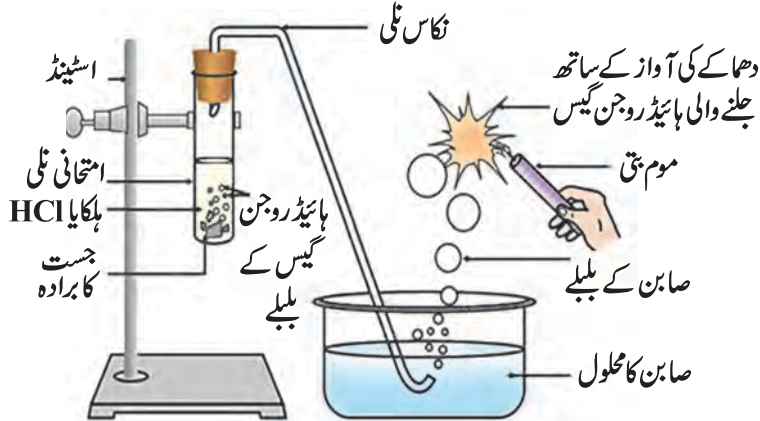

جب ایلومینیم، میگنیشیم، لوہا اور جست کا ہلکے سلفیورک ترشے یا ہائیڈروکلورک ترشے کے ساتھ عمل ہوتا ہے تو دھاتوں کے سلفیٹ یا کلورائیڈ نمک بنتے ہیں اور ہائیڈروجن گیس خارج ہوتی ہے۔ ان دھاتوں کی فعالیت ذیل کی ترتیب میں دیکھی جاسکتی ہے۔

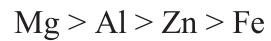

8.3: دھاتوں کا ہلکے ترشے کے ساتھ عمل

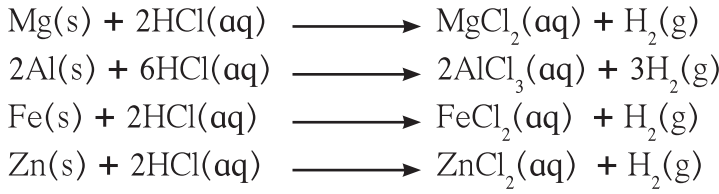

(د) دھاتوں کا نائٹرک ایسڈ (شورے کا تیزاب) کے ساتھ عمل

دھاتیں نائٹرک ایسڈ کے ساتھ عمل کر کے نائٹریٹ نمک بناتی ہیں۔ اسی طرح نائٹرک ایسڈ کے ارتکاز کے مطابق نائٹروجن کے کچھ آکسائیڈ

(N_2O , NO , NO_2) بھی بنتے ہیں۔

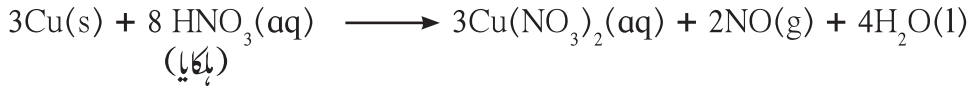
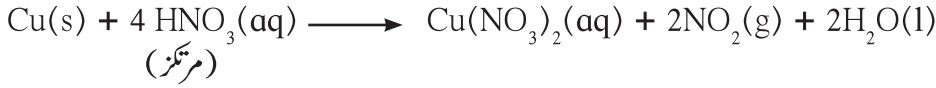

آب شامی (Aqua Regia): آب شامی ایک گلا دینے والا (Corrosive) اور دھواں دینے والا (Fuming) مائع ہے۔ یہ

ان چند عاملوں میں سے ایک ہے جس میں غیر عامل دھاتیں مثلاً سونا، پلاٹینم حل ہو جاتی ہیں۔ آب شامی مرکب ہائیڈروکلورک ایسڈ اور مرکنز نائٹرک ایسڈ کو 1 : 3 کے تناسب میں ملا کر تیار کیا جاتا ہے۔

(ه) دھاتوں کا دوسری دھاتوں کے نمکیات کے ساتھ عمل

آلات : تانبے کا تار، لوہے کی کیل، بیکریا بڑی امتحانی نلی وغیرہ۔

کیمیائی اشیا : فیرس سلفیٹ (سبز توتیا) اور کاپر سلفیٹ (نیلا توتیا) کا آبی محلول۔

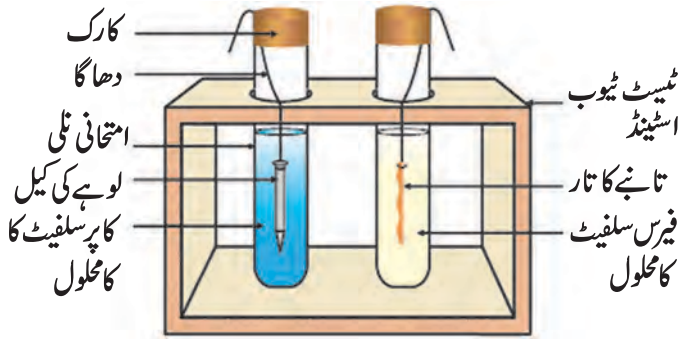

عمل :

1. ایک صاف شفاف تانبے کا تار اور لوہے کی کیل لیجیے۔
2. تانبے کے تار کو فیرس سلفیٹ کے محلول میں ڈبائیے اور لوہے کی کیل کو کاپر سلفیٹ کے محلول میں۔
3. 20 منٹ تک وقفے وقفے سے ان کا مشاہدہ جاری رکھیے۔



(الف) کس امتحانی نلی میں کیمیائی عمل واقع ہوا ہے؟

(ب) آپ نے کیسے جانا کہ کیمیائی عمل واقع ہوا ہے؟

(ج) کیمیائی عمل کی قسم بتائیے۔

8.4: دھاتوں کا دوسری دھاتوں کے نمکیات کے محلول کے ساتھ عمل

دھاتوں کا تعالیٰ سلسلہ (Reactivity series of metals)

آپ نے دیکھا ہے کہ تمام دھاتوں کی تعالیٰ صلاحیت یکساں نہیں ہوتی۔ تمام دھاتیں آکسیجن، پانی اور تیزابوں کے ساتھ عمل نہیں کرتیں۔ اس لیے یہ عامل (Reagents) ان کی تعالیٰ صلاحیت کی جانچ کے لیے کارآمد نہیں ہوتے۔ دھاتوں کا دوسری دھاتوں کے نمک کے ساتھ ہٹاؤ کا عمل اس مقصد کو پورا کر سکتا ہے۔ اگر دھات A، دھات B کے نمک کے محلول سے اسے ہٹا دیتی ہے تو اس کے معنی یہ ہیں کہ دھات A دھات B کے مقابلے میں زیادہ عامل ہے۔

دھات B + دھات A کے نمک کا محلول → دھات B کے نمک کا محلول + دھات A

مندرجہ بالا کا مشاہدہ کر کے بتائیے کون زیادہ عامل ہے، تانبا یا لوہا؟

مندرجہ بالا عمل میں لوہا تانبے کو اس کے نمک سے ہٹاتا ہے یعنی دھاتی لوہا دھاتی تانبے کے مقابلے میں زیادہ عامل ہے۔

سائنس دانوں نے بہت سے ہٹاؤ کے عمل کے تجربات کرنے کے بعد تعاملی سلسلہ تیار کیا ہے۔ دھاتوں کے تعامل کی بڑھتی ہوئی یا گھٹتی ہوئی ترتیب، دھاتوں کے تعامل کا سلسلہ کہلاتی ہے۔ دھاتوں کو ان کے تعامل کی بنیاد پر درج ذیل جماعتوں میں تقسیم کیا گیا ہے۔

1. تیز عامل دھاتیں
2. اوسط عامل دھاتیں
3. سست عامل دھاتیں

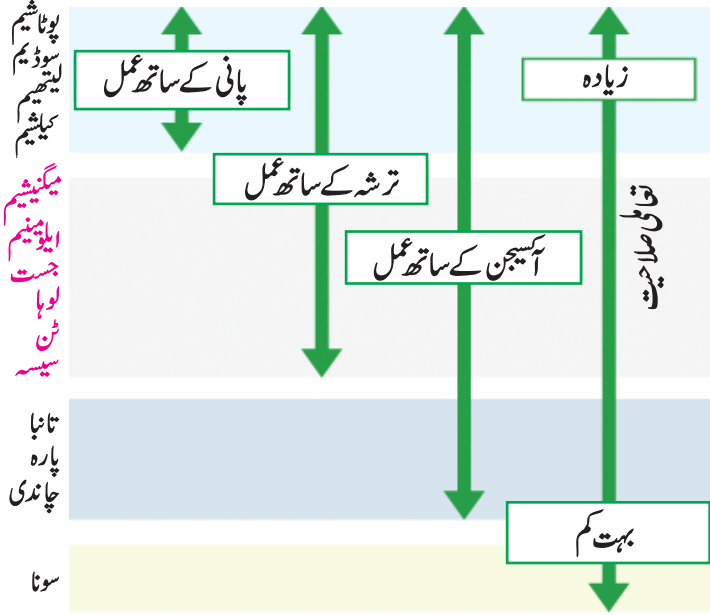

8.5: دھاتوں کے تعامل کا سلسلہ

(و) دھاتوں کا ادھات سے عمل

رئیس گیسوں (مثلاً ہیلیم، نیون، آرگان) یہ ادھاتیں کیمیائی عمل میں حصہ نہیں لیتیں۔ آپ جانتے ہیں کہ دھاتوں کی تکسید کے عمل سے کٹائیں بنتے ہیں۔ اگر ہم دھاتوں اور ادھاتوں کی الیکٹرونی تشکیل کا مشاہدہ کریں تو نظر آتا ہے کہ کسی عمل کے پیچھے جو قوت (Driving force) کارفرما ہوتی ہے وہ ان کی الیکٹرونی تشکیل کو زبردستی ریس گیس کی الیکٹرونی تشکیل کی طرف لے جاتی ہے جن کا آخری مدار مکمل ہوتا ہے۔ دھاتیں یہ عمل الیکٹرون کھو کر اور ادھاتیں الیکٹرون حاصل کر کے کرتی ہیں۔ ریس گیسوں کا آخری مدار مکمل ہوتا ہے اس لیے وہ کیمیائی طور پر غیر عامل ہوتی ہیں۔ آپ نے گزشتہ جماعت میں دیکھا ہے کہ آہنی مرکب سوڈیم کلورائیڈ اس وقت بنتا ہے جب سوڈیم دھات ایک الیکٹرون کھو دیتی ہے اور کلورین ادھات ایک الیکٹرون حاصل کرتی ہے۔

اسی طرح مینگنیشنم اور پوٹاشیم دھاتوں سے آہنی مرکب $MgCl_2$ اور KCl بنتے ہیں۔

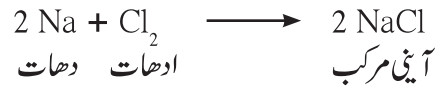

ادھاتوں کی کیمیائی خصوصیات (Chemical properties of non-metals)

ادھاتیں ان عناصر کا مجموعہ ہے جن کی طبعی خصوصیات اور کیمیائی خصوصیات میں کم یکسانیت پائی جاتی ہے۔ ادھاتیں برقی منفی عناصر بھی کہلاتی ہیں کیونکہ وہ الیکٹرون قبول کر کے برقی منفی آئن بناتی ہیں۔ ادھاتوں کے کیمیائی عمل کی کچھ مثالیں حسب ذیل ہیں۔

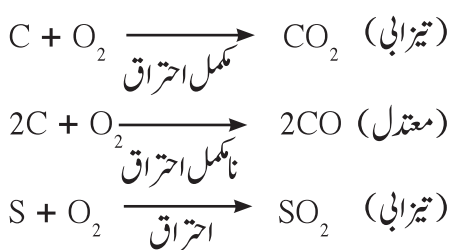

1. ادھاتوں کا آکسیجن کے ساتھ عمل

عام طور پر ادھاتیں آکسیجن سے عمل کر کے تیزابی آکسائیڈ بناتی ہیں۔ کچھ حالتوں میں معتدل آکسائیڈ بھی بنتے ہیں۔

2. ادھاتوں کا پانی کے ساتھ عمل : عام طور پر ادھاتیں پانی کے ساتھ عمل نہیں کرتیں سوائے ہیلوجن کے۔ مثلاً کلورین پانی میں حل ہوتی ہے اور ذیل کا عمل ہوتا ہے۔



3. ادھاتوں کا ہلکے ترشے کے ساتھ عمل : ادھاتیں عام طور پر ہلکے ترشوں کے ساتھ عمل نہیں کرتیں۔ ہیلوجن اس سے مستثنیٰ ہے۔ مثلاً کلورین ہلکے ہائیڈرو برومک ایسڈ کے ساتھ ذیل کی طرح عمل کرتی ہے۔



4. ادھاتوں کا ہائیڈروجن کے ساتھ عمل : ادھاتیں ہائیڈروجن کے ساتھ کچھ حالتوں (مناسب درجہ حرارت، دباؤ اور تناسبی عامل کی موجودگی وغیرہ) میں عمل کرتی ہیں

کلورین (Cl) اور ہائیڈروجن برومائڈ (HBr) کے درمیان عمل سے ہائیڈروجن برومائڈ برومین (Br₂) میں بدل جاتا ہے۔ کیا اسے تکسید کا عمل کہہ سکتے ہیں؟ اس عمل میں کس تکسید کار (آکسائیڈنٹ) کی وجہ سے تکسید کا عمل ہوتا ہے؟



آئینی مرکبات (Ionic compounds)

جو مرکبات دو اکائیوں یعنی کٹائین اور اینائین سے مل کر بنتے ہیں انہیں آئینی مرکبات کہتے ہیں۔ کٹائین اور اینائین پر ایک دوسرے کا مخالف بار ہوتا ہے اس لیے ان کے درمیان قوت برق سکونی کی وجہ سے کشش ہوتی ہے۔ آپ جانتے ہیں کہ کٹائین اور اینائین کے درمیان یہ قوت کشش آئینی بندش کہلاتی ہے۔ کسی مرکب میں کٹائین اور اینائین کی تعداد ایک ساتھ اس طرح ہوتی ہے کہ مثبت اور منفی بار ایک دوسرے کو متوازن کرتے ہیں، نتیجتاً آئینی مرکبات برقی طور پر معتدل ہوتے ہیں۔ آئینی مرکبات قلمی شکل کے ہوتے ہیں اور ان قلمی مرکبات کے ذرات یعنی قلموں کی شکل مخصوص ہوتی ہے اور یہ چکنے اور چمکدار ہوتے ہیں۔ آئین کی باقاعدہ ترتیب کی وجہ سے ہی ان کی شکل قلمی ہوتی ہے۔ مختلف آئینی مرکبات میں آئین کی ترتیب مختلف ہوتی ہے اسی لیے ان کی قلمی شکلیں مختلف ہوتی ہیں۔ خاص بات جو قلم میں آئین کی مخصوص ترتیب کی ذمہ دار ہے وہ آئین کے درمیان قوت کشش اور آئین کا حجم ہے۔ اور اسی وجہ سے عام قلمی ساخت میں منفی باردار آئین، مثبت باردار آئین کے اطراف اور مثبت باردار آئین منفی باردار آئین کے گرد ترتیب میں ہوتے ہیں۔ دو اہم عوامل جو قلمی بناوٹ کے ذمہ دار ہوتے ہیں وہ درج ذیل ہیں۔

1. مثبت باردار اور منفی باردار آئین کا حجم

2. آئین (برق پاروں) پر برقی بار کا اثر

قریبی آئینوں کے درمیان قوت برق سکونی بہت زیادہ ہونے کی وجہ سے آئینی مرکبات کا نقطہ پگھلاؤ زیادہ ہوتا ہے اور یہ سخت اور پھونک ہوتے ہیں۔

آئینی مرکبات اور ان کی خصوصیات (Ionic compounds and their properties)

اشیا: چوڑا ادھاتی چمچ، برنز، کاربن الیکٹروڈ (کاربن کی سلاخیں)، بیکر، برقی خانہ، برقی تھمہ، کنجی وغیرہ۔

کیمیائی اشیا: سوڈیم کلورائیڈ، پوٹاشیم آئیوڈائیڈ اور پیریم کلورائیڈ کے نمونے، پانی۔



عمل : مندرجہ بالا نمونوں کا مشاہدہ کیجیے اور کسی ایک نمونے کو چوڑے ادھاتی چمچے (spatula) پر رکھ کر برنز کے شعلے پر گرم کیجیے۔ اس عمل کو دوسرے نمونوں کے ساتھ دہرائیے۔ شکل میں دکھائے ہوئے طریقے کے مطابق بیکر میں کسی ایک نمونے کا محلول لے کر اس میں جزوی طور پر دو برقیہ (electrode) ڈبائیے اور انہیں برقی خانے کے مثبت اور منفی قطب سے شکل میں دکھائے گئے طریقے سے جوڑیے۔ برقی دور مکمل ہونے پر دیکھیے کیا تھمہ روشن ہوتا ہے۔ یہی عمل دوسرے نمونوں کے ساتھ دہرائیے۔

- آینی مرکبات کی عام خصوصیات حسب ذیل ہیں۔
1. مثبت باردار اور منفی باردار آئن کے درمیان قوت کشش مضبوط ہوتی ہے اس لیے آینی مرکبات ٹھوس اور سخت ہوتے ہیں۔
 2. آینی مرکبات پھونک ہوتے ہیں اس لیے انھیں دبا کر توڑا جاسکتا ہے۔
 3. آینی مرکبات میں بین سالماتی کشش (Intermolecular attraction) زیادہ ہوتی ہے اور اسے توڑنے کے لیے زیادہ توانائی کی ضرورت ہوتی ہے اس لیے آینی مرکبات کا نقطہ پگھلاؤ اور نقطہ جوش زیادہ ہوتا ہے۔
 4. آینی مرکبات پانی میں حل پذیر ہوتے ہیں کیونکہ پانی کے سالمات انتہائی طریقے سے الگ ہونے والے آئن کے اطراف ایک خاص سمت میں جمع ہو جاتے ہیں اور اصل سالماتی کشش کی بجائے ایک نئی قوت کشش آئن اور پانی کے سالمات کے درمیان قائم ہو جاتی ہے جس سے آینی مرکبات کا آبی محلول بنتا ہے۔ لیکن آینی مرکبات مٹی کے تیل اور پٹرول جیسے محلول میں غیر حل پذیر ہوتے ہیں کیونکہ پانی کی طرح ان میں نئی قوت کشش قائم نہیں ہوتی۔

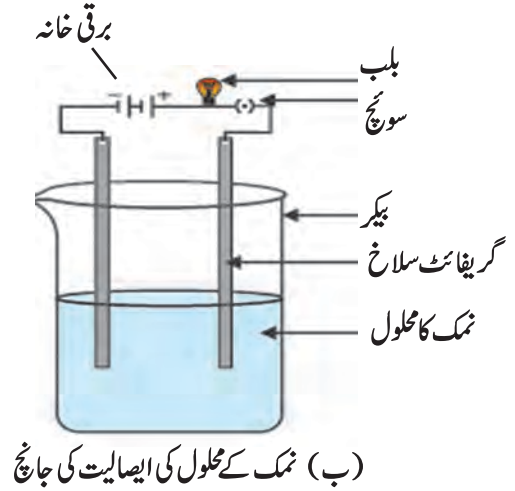
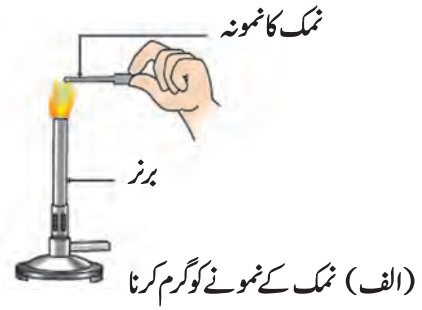

8.6 آینی مرکبات کی خصوصیات کی تصدیق

مرکبات	آینی ہے/نہیں	نقطہ پگھلاؤ °C	نقطہ جوش °C
H ₂ O	نہیں	0	100
ZnCl ₂	ہے	290	732
MgCl ₂	ہے	714	1412
NaCl	ہے	801	1465
NaBr	ہے	747	1390
KCl	ہے	772	1407
MgO	ہے	2852	3600

8.7: چند آینی مرکبات کا نقطہ پگھلاؤ اور نقطہ جوش

5. آینی مرکبات جب ٹھوس حالت میں ہوتے ہیں تو برقی رو کا ایصال نہیں کر سکتے۔ اس حالت میں آئن اپنی جگہ نہیں چھوڑتے لیکن پگھلی ہوئی حالت میں یہ برقی کے موصل ہوتے ہیں کیونکہ آئن متحرک ہوتے ہیں۔ آینی مرکبات کا آبی محلول برقی موصل ہوتا ہے کیونکہ اس میں آئن منتشر ہوتے ہیں اور برقی گزارنے پر یہ مخالف بار والے برقی قطب کی طرف حرکت کرتے ہیں اس لیے محلول یا پگھلی ہوئی حالت میں آینی مرکبات برقی گزار (Electrolyte) کہلاتے ہیں۔

فلزیات (Metallurgy)

کچھ دھاتوں سے دھاتوں کی تحصیل اور ان کی تخلص کر کے استعمال کے قابل بنانے کے علم اور تکنیک کو فلزیات کہتے ہیں۔

دھاتوں کا وقوع (Occurrence of metals)

زیادہ تر دھاتیں عامل ہونے کی وجہ سے قدرت میں آزادانہ حالت میں نہیں پائی جاتیں۔ مرکب حالت میں یہ ان کے مرکبات مثلاً آکسائیڈ، کاربونیٹ، سلفائیڈ اور نائٹریٹ کی شکل میں ملتی ہیں۔ البتہ غیر متعامل دھاتیں مثلاً سونا، پلاٹینم وغیرہ جن پر ہوا، پانی اور دیگر قدرتی عوامل کا اثر نہیں ہوتا آزادانہ حالت میں پائی جاتی ہیں۔ قدرت میں پائے جانے والے دھاتوں کے وہ مرکبات جن میں کثافتیں شامل ہوتی ہیں معدنیات کہلاتے ہیں۔

وہ معدنیات جن سے دھاتوں کو آسانی اور کم لاگت سے الگ کیا جاسکتا ہے انہیں کچدھات کہتے ہیں۔ کچدھاتوں میں دھاتوں کے مرکبات کے ساتھ مٹی، ریت، پتھر جیسی کثافتیں ہوتی ہیں۔ یہ کثافتیں گانگ (gangue) کہلاتی ہیں۔ دھاتوں کے تخریب کے مختلف طریقوں سے دھاتوں کو ان کی کچدھاتوں سے الگ کر سکتے ہیں۔ کچدھاتوں سے خالص دھاتوں کی تخریب کا عمل فلزیات میں شامل ہے۔

معدنیات کچدھات کی کانوں سے نکالی جاتی ہیں اور گانگ کو ان سے مختلف طریقوں سے الگ کیا جاتا ہے اور کچدھاتوں کو اس جگہ لے جایا جاتا ہے جہاں ان سے دھات الگ کرتے ہیں اور انہیں تخریب کے عمل کے بعد خالص حالت میں حاصل کرتے ہیں۔ تخریب کے عمل کے لیے بھی مختلف طریقے استعمال کیے جاتے ہیں۔ یہ تمام عمل فلزیات کہلاتا ہے۔

فلزکاری کے بنیادی اصول

کچدھاتوں سے خالص دھات کی تخریب کے مراحل درج ذیل ہیں۔

1. کچدھاتوں کا ارتکاز (Concentration of ores): کچدھات سے گانگ کے الگ کرنے کے عمل کو کچدھات کا ارتکاز کہتے ہیں۔ اس عمل سے مطلوبہ دھات کے مرکب کا ارتکاز بڑھ جاتا ہے۔ اس مقصد کے لیے مختلف طریقے استعمال کیے جاتے ہیں۔ لیکن صحیح طریقہ کس طرح منتخب کیا جائے یہ کچدھات میں موجود مطلوبہ دھات کی طبعی خصوصیات اور کچدھات میں موجود گانگ پر منحصر ہوتا ہے۔ یہ دھات کی تعاملی صلاحیت اور تخریب کے لیے حاصل ہونے والی سہولیات پر بھی منحصر ہوتا ہے۔ اس میں وہ عوامل بھی شامل ہیں جن کا ماحولیاتی آلودگی سے تعلق ہے۔ کچدھاتوں کے ارتکاز کے چند اہم طریقے درج ذیل ہیں۔

(الف) ثقلی قوت کے ذریعے علیحدگی (Separation based on gravitation): کچدھات کے وزنی ذرات معدنی مٹی کے ہلکے ذرات سے ثقلی قوت کشش کے ذریعے آسانی سے الگ کیے جاسکتے ہیں۔ یہ علیحدگی کا عمل ذیل کے مطابق ہے۔

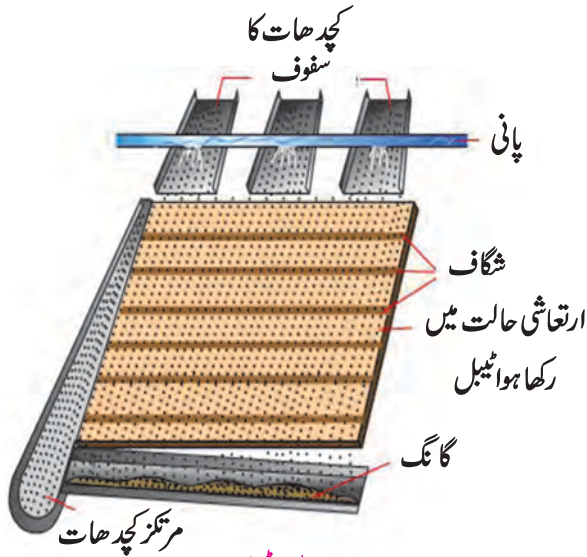

8.8: ولفلی ٹیبل طریقہ

1. ولفلی ٹیبل طریقہ (Wilfley table method)

علیحدگی کے اس طریقے میں ولفلی ٹیبل ٹنگ اور پتہ لکڑی کے سوراخ والے تختوں کو اس طرح جوڑ کر بنایا جاتا ہے کہ ڈھلواں سطح تیار ہو جاتی ہے اور اسے مسلسل ارتعاشی حالت میں رکھا جاتا ہے۔ کچدھات کا سفوف جو کچدھات کے بڑے ٹکڑوں کو چکی (Ball mill) سے پیس کر بنایا جاتا ہے، اس ٹیبل پر ڈالا جاتا ہے اور پانی کی دھار اوپری حصے سے چھوڑی جاتی ہے جس کے نتیجے میں گانگ کے ہلکے ذرات پانی کے ساتھ بہہ کر نکل جاتے ہیں اور بھاری ذرات جن میں کچدھات زیادہ تناسب میں ہوتی ہے، لکڑی کے شگافوں میں رُک جاتے ہیں اور وہاں سے جمع کر لیے جاتے ہیں۔

2. آبی قوت کے ذریعے علیحدگی کا طریقہ (Hydraulic separation method): آبی قوت کے ذریعے علیحدگی کا طریقہ چکی کے طرز کا ہوتا ہے۔ اس میں چکی میں استعمال ہونے والے برتن کی طرح ایک مخروطی برتن ہوتا ہے۔ یہ ایک ٹنکی میں کھلتا ہے جو نیچے کی جانب مخروطی ہوتی ہے۔ اس ٹنکی میں اوپر کی جانب پانی کے لیے خارجی نکاس نلی اور نیچے کی جانب سے پانی داخل کرنے کے لیے داخلی نکاس نلی ہوتی ہے۔

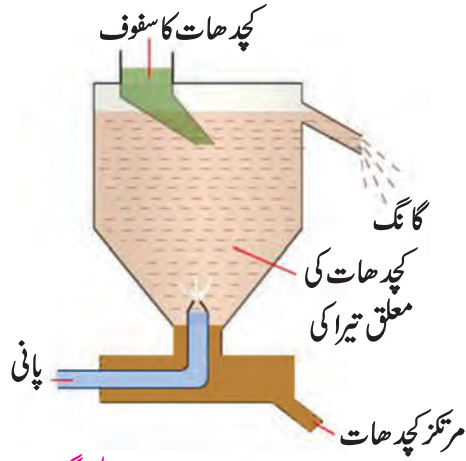

8.9: آبی قوت کے ذریعے علیحدگی

انتہائی باریک پسی ہوئی کچدھات ٹنکی میں ڈالی جاتی ہے۔ پانی کی تیز دھار ٹنکی کے نچلے حصے سے داخل کی جاتی ہے۔ گانگ کے ہلکے ذرات پانی کے باہری نکاس کے ساتھ باہر خارج ہوتے ہیں اور جمع کر لیے جاتے ہیں اور کچدھات کے وزنی ذرات کثیف ہونے کی وجہ سے ٹنکی کے نچلے حصے میں جمع ہو جاتے ہیں۔ مختصراً یہ کہ یہ طریقہ بھی ثقلی قوت پر منحصر ہوتا ہے۔ یکساں جسامت کے ذرات ان کے وزن کے اعتبار سے پانی کے ذریعے الگ کر لیے جاتے ہیں۔

(ب) **مقناطیسی علیحدگی کا طریقہ (Magnetic separation method):** اس طریقے میں برقی مقناطیسی مشین کی ضرورت ہوتی ہے۔ اس مشین کے دو خاص حصے ہوتے ہیں۔ دولوہے کے پسیے (Roller) اور ان پر مسلسل گھومتا ہوا پٹا (Conveyer belt)۔ ایک پہیہ برق مقناطیسی ہوتا ہے اور دوسرا غیر مقناطیسی۔ پسیے پر گھومنے والا پٹا چڑے یا پیتل (غیر مقناطیسی) ہوتا ہے۔ گھومتے ہوئے اس پٹے کا سرا غیر مقناطیسی پسیے کی جانب ہوتا ہے۔ اس سرے پر باریک کیا ہوا کچدھات کا سفوف ڈالا جاتا ہے۔ مقناطیسی پہیہ کے نیچے دو برتن رکھے جاتے ہیں۔

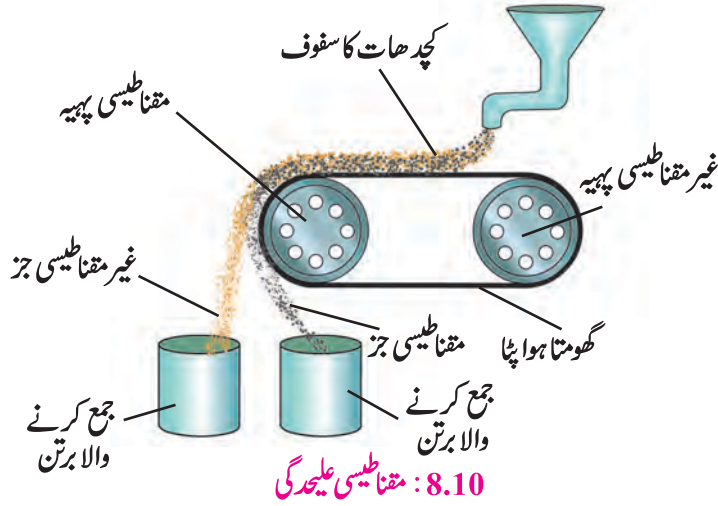

8.10: مقناطیسی علیحدگی

کچدھات کے غیر مقناطیسی ذرات کی مقناطیسی پسیے کی طرف کشش نہیں ہوتی اس لیے وہ پٹے پر سے گزرتے ہوئے اس برتن میں گرتے ہیں جو مقناطیسی پسیے سے دور ہے۔ اسی وقت کچدھات کے مقناطیسی ذرات، مقناطیسی پسیے سے چپک جاتے ہیں اور اس برتن میں جمع ہوتے ہیں جو مقناطیسی پسیے سے نزدیک ہے۔

اس طرح سے کچدھات سے مقناطیسی اور غیر مقناطیسی ذرات علیحدہ کر لیے جاتے ہیں۔ مثلاً کیسیٹرائٹ ٹن کی کچدھات ہے۔ اس میں غیر مقناطیسی جز اسٹینک آکسائیڈ (SnO_2) اور مقناطیسی جز فیرس ٹنکسائیڈ (FeWO_4) ہوتا ہے جنہیں برقی مقناطیسی طریقے سے الگ کیا جاتا ہے۔

(ج) فراتھ فلوٹیشن طریقہ (Froth floatation method)

انٹرنیٹ میرا دوست

دھات کی تحصیل کے مختلف مراحل کی معلومات جمع کیجیے اور جماعت میں سمجھائیے نیز متعلقہ ویڈیوز بھی جمع کیجیے۔

فراتھ فلوٹیشن طریقہ ذرات کی آب گیری (Hydrophilic) اور آب گریزی (Hydrophobic) خصوصیت پر مبنی ہوتا ہے۔ دھاتی سلفائیڈ کے ذرات اپنی آب گریزی خاصیت کی وجہ سے تیل سے نم ہو جاتے ہیں جبکہ گانگ کے آب گیری ذرات پانی سے نم ہو جاتے ہیں۔ اس خاصیت کا استعمال کر کے بعض کچدھاتوں کا ارتکاز فراتھ فلوٹیشن کے طریقے سے کیا جاتا ہے۔

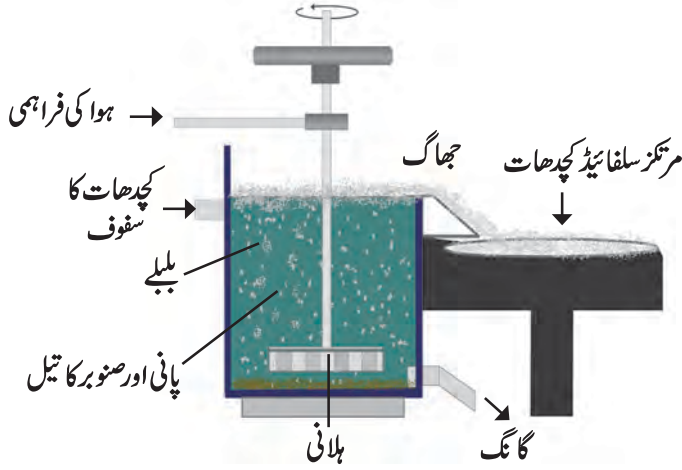

8.11: فراتھ فلوئیشن طریقہ

اس طریقے سے باریک پسی ہوئی کچدھات کو ایک بڑی ٹینکی میں رکھا جاتا ہے جس میں پانی بھرا ہوتا ہے۔ اس میں کچھ نباتی تیل مثلاً صنوبر کا تیل یا نیل گری کا تیل ملائے ہیں جس سے پانی میں جھاگ پیدا ہوتا ہے۔ پانی میں دباؤ کے تحت ہوا داخل کی جاتی ہے۔ اس ٹینکی کے وسط میں ایک جھاگ پیدا کرنے والا حصہ اپنے محور پر گھومتا ہے۔ اسے ضرورت کے تحت گھمایا جاتا ہے۔ ہوا کے داخل ہونے سے بلبلے پیدا ہوتے ہیں اور تیل، پانی اور ہوا کی وجہ سے جھاگ پیدا ہوتا ہے جو سطح پر تیرتا ہے۔ اسی لیے اسے فراتھ فلوئیشن (جھاگ کا تیرنا) کہتے ہیں۔

مخصوص سلفائیڈ کچدھات کے ذرات جھاگ کے ساتھ پانی پر تیرتے ہیں کیونکہ یہ تیل کی وجہ سے نم (گیلے) ہو جاتے ہیں۔ مثلاً یہ طریقہ زنک بلینڈ (ZnS) اور کارپائیرائٹ (CuFeS₂) کے ارتکاز کے لیے استعمال کیا جاتا ہے۔

(د) تقطیر (Leaching)

کیا آپ جانتے ہیں؟



آرڈی کے پتوں پر پانی نہیں چپکتا۔ اسی طرح موم پر بھی پانی نہیں چپکتا۔ عام نمک اور صابن پر پانی چپک جاتا ہے یعنی وہ پانی سے نم یا گیلے ہو جاتے ہیں۔

ایلو مینیم، سونا، چاندی دھاتوں کی تحصیل میں پہلا مرحلہ تقطیر ہے۔ اس طریقے میں کچدھات کو کافی وقت تک ایک خاص محلول میں ڈبا کر رکھا جاتا ہے۔ کچھ خاص کیمیائی عمل کی وجہ سے کچدھات اس میں حل ہو جاتی ہے جبکہ گائگ عمل نہیں کرتی اور اس لیے حل نہیں ہوتی اور اسے تقطیر کے ذریعے الگ کر لیتے ہیں۔ مثلاً باکسائٹ کا ارتکاز یا ایلومینیم کی کچدھات کا ارتکاز تقطیر کے طریقے سے کیا جاتا ہے۔ باکسائٹ کو NaOH کے آبی محلول یا Na₂CO₃ کے آبی محلول میں ڈبا کر رکھا جاتا ہے جو کچدھات کے خاص جز ایلومینا کو حل کر لیتے ہیں۔

الیکٹرون کے تناظر میں تکسید اور تحصیل سے کیا مراد ہے؟

ذرا یاد کیجیے۔



کچدھات سے دھات حاصل کرنے کے لیے دھات کے مثبیرہ سے دھات حاصل کرتے ہیں۔ اس عمل میں مثبیرہ کی تحصیل کرنی پڑتی ہے۔ تحصیل کس طرح کی جائے یہ دھات کی تعاملی صلاحیت پر منحصر ہوتا ہے۔ آپ تعاملی صلاحیت کی درجہ بندی کی معلومات اس سے پہلے حاصل کر چکے ہیں۔

2. دھاتوں کی تحصیل (Extraction of metals)

(الف) عامل دھاتوں کی تحصیل: تعاملاتی سلسلے کی اوپری دھاتیں جو عامل دھاتیں ہیں ان کی تعاملی صلاحیت فہرست میں نیچے کی جانب کم ہوتی جاتی ہے مثلاً پوٹاشیم، سوڈیم، ایلومینیم تیز عامل دھاتیں ہیں۔ تیز عامل دھاتوں میں اپنے آخری مدار سے الیکٹرون کھو کر مثبت باردار آئن بنانے کی صلاحیت زیادہ ہوتی ہے۔ مثلاً تیز عامل دھاتیں ہلکے ترشوں کے ساتھ بہت تیزی سے عمل کرتی ہیں اور ہائیڈروجن گیس بنتی ہے۔ تیز عامل دھاتیں کمرے کے درجہ حرارت پر ہوا میں جل کر آکسیجن کے ساتھ عمل کرتی ہیں۔ ان کی تحصیل برق پاشی تحویل (Electrolytic reduction) سے کی جاسکتی ہے۔ مثلاً سوڈیم، کالمیم اور میگنیشیم کی تحصیل ان کے پگھلے ہوئے کلورائیڈ کی برق پاشیدگی سے کی جاتی ہے۔ اس عمل میں دھات منفی برقیہ (cathode) پر جمع ہوتی ہے جبکہ کلورین مثبت برقیہ (anode) پر آزاد ہوتی ہے۔ پگھلے ہوئے سوڈیم کلورائیڈ کی برق پاشیدگی کا عمل کر کے سوڈیم دھات کے حصول کا عمل آگے دیا گیا ہے۔

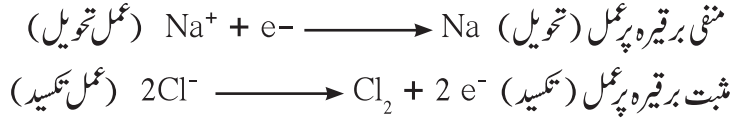

آئیے، دماغ پر زور دیں۔
 پچھلے ہوئے میگنیشیم کلورائیڈ اور کیلشیم کلورائیڈ کی برق پاشیدگی ہونے پر برقیوں پر ہونے والا عمل لکھیے۔

اب ہم دیکھیں گے کہ کس طرح کچھ ہات باکسائٹ میں موجود ایلومینیم آکسائیڈ کی برقی تحویل کر کے ایلومینیم حاصل کیا جاتا ہے۔

ایلومینیم کی تحصیل (Extraction of aluminium)

ایلومینیم علامت : Al	رنگ : چاندی کی طرح سفید
جوہری عدد : 13	الیکٹرونی تشکیل : 2, 8, 3
	گرفت : 3

ایلومینیم عامل دھات ہونے کی وجہ سے آزاد حالت میں نہیں پائی جاتی۔ آکسیجن اور سیلیکان کے بعد ایلومینیم تیسرا عنصر ہے جو زمین کے قشرے میں سب سے زیادہ پایا جاتا ہے۔ ایلومینیم کی تحصیل اس کی کچھ ہات باکسائٹ ($\text{Al}_2\text{O}_3 \cdot n\text{H}_2\text{O}$) سے کی جاتی ہے۔ باکسائٹ میں 30 سے 70 فی صد Al_2O_3 اور باقی گانگ ہوتا ہے جس میں ریت، سیلیکا، آرن آکسائیڈ جیسی کثافتیں ہوتی ہیں۔ ایلومینیم کی تحصیل کے دو مرحلے ہیں۔

i. باکسائٹ کا ارتکاز (Concentration of Bauxite ore) : باکسائٹ ایلومینیم کی اہم کچھ ہات ہے۔ اس میں ریت یعنی سیلیکا (SiO_2)، فیرک آکسائیڈ (Fe_2O_3) اور ٹیٹیم آکسائیڈ (TiO_2) کثافتیں موجود ہوتی ہیں۔ ان کثافتوں کو تقطیر کے بیڑس طریقے یا بالس طریقے سے علیحدہ کیا جاتا ہے۔ دونوں ہی طریقوں میں آخر میں مرتکز ایلومینا کلساؤ (Calcination) سے حاصل ہوتا ہے۔

بیڑس کے طریقے میں کچھ ہات کو گول چکی میں باریک پیسا جاتا ہے۔ پھر اسے مرتکز کاسٹک سوڈا (NaOH) کے محلول کے ساتھ 140°C سے 150°C درجہ حرارت پر اونچے دباؤ کے تحت 2 سے 8 گھنٹوں تک ٹنکی (Digester) میں گرم کیا جاتا ہے۔

ایلومینیم آکسائیڈ دوڑھا ہونے کی وجہ سے سوڈیم ہائیڈروآکسائیڈ میں حل ہو کر پانی میں حل پذیر سوڈیم ایلومینیٹ بناتا ہے۔ یہاں باکسائٹ سوڈیم ہائیڈروآکسائیڈ کے محلول سے تقطیر کے ذریعے علیحدہ ہو جاتا ہے۔

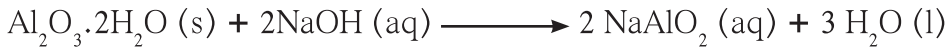

گانگ میں موجود آرن آکسائیڈ، آبی ہائیڈروآکسائیڈ میں حل نہیں ہوتا۔ اور تقطیر کے ذریعے الگ کر لیا جاتا ہے۔ البتہ گانگ کا سیلیکا آبی سوڈیم ہائیڈروآکسائیڈ میں حل ہو کر پانی میں حل پذیر سوڈیم سلیکیٹ بناتا ہے۔

آبی سوڈیم ایلومینیٹ کو پانی سے ہلکا یا جاتا ہے اور 50°C تک سرد کیا جاتا ہے۔ اس کی وجہ سے ایلومینیم ہائیڈروآکسائیڈ کا رسوب حاصل ہوتا ہے۔



بالس کے طریقے میں کچھ ہات کو پیسا جاتا ہے اور پھر اس کی تقطیر کرنے کے لیے ٹنکی میں سوڈیم کاربونیٹ کے محلول کے ساتھ گرم کیا جاتا ہے جس سے سوڈیم ایلومینیٹ بنتا ہے۔ تب غیر حل پذیر کثافتوں کو تقطیر کے ذریعے الگ کر دیا جاتا ہے۔ مقطر کو ہلکا گرم کیا جاتا ہے اور کاربن ڈائی آکسائیڈ گزار کر معتدل بناتے ہیں۔ اس سے ایلومینیم ہائیڈروآکسائیڈ کا رسوب حاصل ہوتا ہے۔

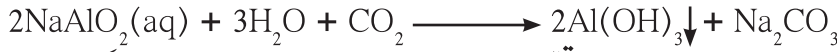

دونوں طریقوں میں حاصل شدہ $\text{Al}(\text{OH})_3$ کے رسوب کو چھان کر یا تقطیر کر کے دھو کر خشک کر لیا جاتا ہے اور 1000°C پر گرم کر کے کلساؤ

(Calcination) کیا جاتا ہے۔ نتیجتاً ایلمینا حاصل ہوتا ہے۔



مثبت برقیہ (گریفائٹ)

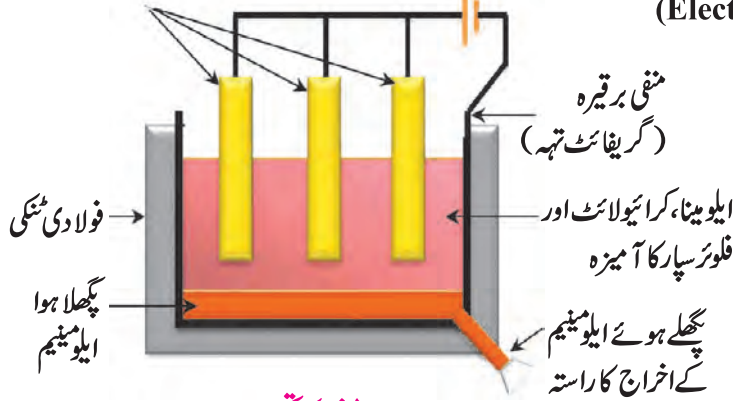

8.12: ایلمینیم کی تحصیل

برقی رو گزارنے پر ایلمینیم منفی برقیہ پر جمع ہوتا ہے۔ پگھلا ہوا ایلمینیم برقی گزار کے مقابلے میں وزنی ہوتا ہے اس لیے ٹینکی کی تہہ میں جمع ہو جاتا ہے اور وہاں سے اسے وقفے وقفے سے نکالا جاتا ہے۔ مثبت برقیہ پر آکسیجن آزاد ہوتی ہے۔

برقیوں پر واقع ہونے والے عمل درج ذیل ہیں:

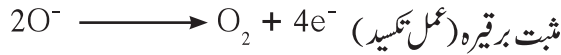

مثیہ پر آزاد ہونے والی آکسیجن مثیہ کے کاربن سے عمل کر کے کاربن ڈائی آکسائیڈ بناتی ہے اس لیے مثیہ کو وقتاً فوقتاً بدلنے کی ضرورت ہوتی ہے کیونکہ اس دوران اس کی تکسید ہوتی ہے۔

(ب) اوسط عامل دھاتوں کی تحصیل (Extraction of moderately reactive elements)

1. اوسط عامل دھاتیں کون سی ہیں؟

2. قدرت میں اوسط عامل دھاتیں کس حالت میں پائی جاتی ہیں؟



دھاتوں میں تعاملاتی سلسلے کے وسط میں لوہا، جست (Zinc)، سیسہ (Lead) اور تانبا جیسی دھاتیں ہیں۔ عام طور پر یہ دھاتیں ان کے سلفائیڈ کی شکل میں پائی جاتی ہیں مگر کاربونیٹ نمک کی شکل میں ملتی ہیں۔

انہیں ان کے سلفائیڈ یا کاربونیٹ کی بجائے ان کے آکسائیڈ نمک سے حاصل کرنا زیادہ آسان ہے۔ اس لیے سلفائیڈ کچھ دھاتوں کو ہوا میں خوب گرم کر کے آکسائیڈ میں تبدیل کیا جاتا ہے۔ اس عمل کو تپانا (Roasting) کہتے ہیں۔ کاربونیٹ والی کچھ دھات کو کم ہوا کی موجودگی میں انتہائی گرم کیا جاتا ہے جس سے آکسائیڈ بنتے ہیں۔ اس عمل کو کلساؤ (Calcination) کہتے ہیں۔ جست کچھ دھات کو بھوننے اور کلساؤ کے دوران ذیل کا

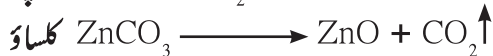

کیمیائی عمل ہوتا ہے۔

اس طرح حاصل ہونے والے زنک آکسائیڈ کی تحویل کسی مناسب تجویلی عامل مثلاً کاربن کے ذریعے کی جاتی ہے اور زنک حاصل ہوتا ہے۔



دھاتی آکسائیڈ سے دھات حاصل کرنے کے لیے کاربن کے علاوہ دوسری تجویلی عامل دھاتوں مثلاً سوڈیم، پتاشیم، ایلومینیم کا بھی استعمال کیا جاتا ہے کیونکہ یہ دھاتیں اوسط عامل دھاتوں کو ان کے مرکبات سے ہٹا دیتی ہیں۔ مثلاً جب مینگنیز ڈائی آکسائیڈ کا احتراق ایلومینیم کے سفوف کے ساتھ ہوتا ہے تو ذیل کا عمل واقع ہوتا ہے۔



درج بالا کیمیائی عمل میں ان مرکبات کی شناخت کیجیے جن کی تحویل اور تکسید ہوئی ہے۔

مندرجہ بالا عمل میں خارج ہونے والی حرارت اتنی زیادہ ہوتی ہے کہ دھات پگھلی ہوئی حالت میں حاصل ہوتی ہے۔ احتراقی تعامل (Thermal reaction) اسی طرح کی دوسری مثال ہے۔ یہاں آئرن آکسائیڈ ایلومینیم کے ساتھ عمل کرتا ہے اور آئرن (لوہا) اور ایلومینیم آکسائیڈ بنتا ہے۔



کیا آپ جانتے ہیں؟

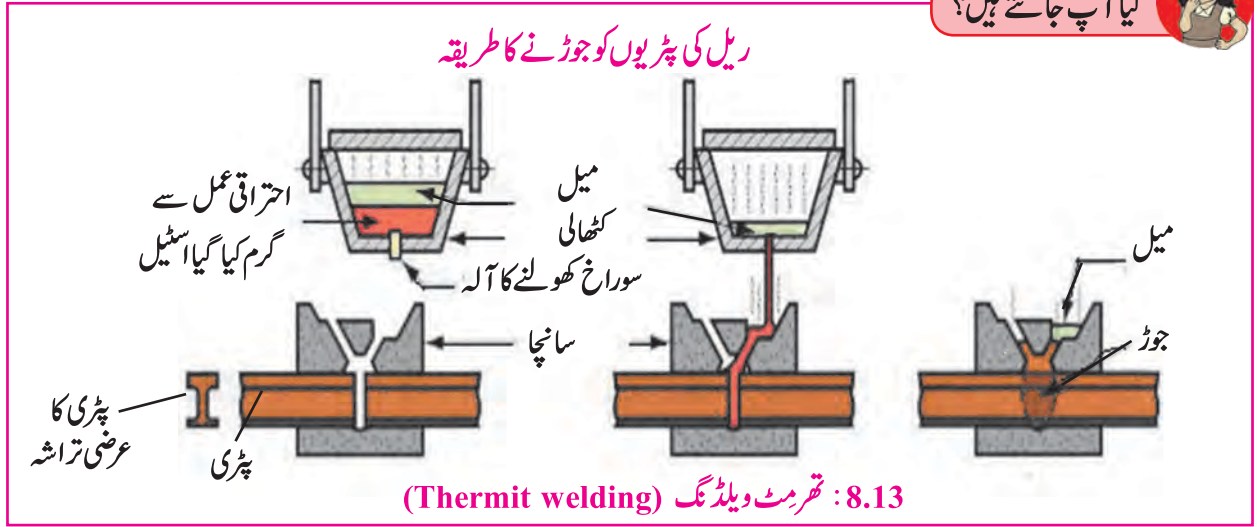

8.13: تھرمت ویلڈنگ (Thermit welding)

(ج) سست عامل دھاتوں کی تحصیل

دھاتیں جو تعاملاتی سلسلے میں نیچے کی جانب ہیں وہ سست عامل ہوتی ہیں اس لیے وہ قدرت میں آزاد حالت میں پائی جاتی ہیں۔ مثلاً سونا، چاندی، پلاٹینم۔ خالص یا آزاد حالت میں تانبے کے ذخائر اب بہت کم رہ گئے ہیں۔ فی الحال تانبا اس کے سلفائیڈ (Cu_2S) کی شکل میں ملتا ہے اور کاپرسلفائیڈ کچھ دھات کو ہوا میں گرم کر کے تانبا حاصل کیا جاتا ہے۔

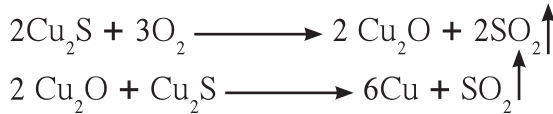

پارے کو اس کی کچھ دھات سنے بار (Cinnabar) (HgS) سے کس طرح حاصل کیا جاتا ہے اس کے متعلق معلومات حاصل کیجیے اور متعلقہ کیمیائی مساوات لکھیے۔



3. دھاتوں کی تخلیص

عمل تحویل کے ذریعے جو دھاتیں حاصل کی جاتی ہیں وہ خالص نہیں ہوتیں۔ ان میں کثافتیں موجود ہوتی ہیں جنہیں الگ کر کے خالص دھات حاصل کی جاتی ہے۔ برق پاشیدگی کا طریقہ استعمال کر کے غیر خالص دھات سے خالص دھات حاصل کی جاتی ہے۔

دھاتوں کا تامل (Corrosion of metals)

1. تامل کے کیا معنی ہیں؟

ذرا یاد کیجیے۔



2. کیا آپ نے ذیل کی چیزوں کا مشاہدہ کیا ہے؟

عمارت کی پرانی سلاخیں، تانبے کے وہ برتن جنہیں بہت عرصے سے صاف نہیں کیا گیا ہو، چاندی کے زیورات یا مورتیاں جو طویل عرصے سے ہوا میں رکھی ہوئی ہوں، پرانا بھگا وغیرہ۔

1. کچھ عرصہ کھلی ہوا میں رکھنے پر چاندی کی اشیا کالی اور تانبے کی اشیا سبزی مائل کیوں ہو جاتی ہیں؟

ذرا سوچیے۔



2. سونا اور پلاٹینم ہمیشہ کیوں چمکتے رہتے ہیں؟

یہ دیکھا گیا ہے کہ ہر سال دنیا میں لوہے سے تیار ہونے والی نئی اشیا میں سے تقریباً 25 فیصد لوہا زنگ آلود ہو جاتا ہے اور بڑے پیمانے پر مالی



مجسمہ آزادی کو تانبا ملا کر بنایا گیا تھا جو ۳۰۰ سال کا عرصہ گزرنے پر سبزی مائل ہو گیا ہے۔



سیاہی مائل برتن



زنگ آلود زنجیر

نقصان ہوتا ہے۔ اس لیے لوہے کا تامل یعنی زنگ خوردگی ایک بڑا مسئلہ ہے۔

1. لوہا نم ہوا سے عمل کرتا ہے اور ایک سرخی مائل تہہ سطح پر جمع ہو جاتی ہے

یعنی $(Fe_2O_3 \cdot H_2O)$ بنتا ہے یہی شے زنگ (Rust) ہے۔

2. مرطوب ہوا کی کاربن ڈائی آکسائیڈ تانبے کے برتن کی سطح کے

ساتھ عمل کرتی ہے اور تانبے کی چمک ختم ہو جاتی ہے کیونکہ اس

پر سبزی مائل کارپربونائیٹ $(CuCO_3)$ کی تہہ جم جاتی ہے۔

اسے تانبے کا تامل (Patination) کہتے ہیں۔

3. ہوا میں کھلا رہنے پر چاندی کی اشیا کچھ عرصے بعد سیاہی مائل

ہو جاتی ہیں کیونکہ ان پر سولور سلفائیڈ (Ag_2S) کی تہہ جم جاتی

ہے جو سولور (چاندی) اور ہوا کی ہائیڈروجن سلفائیڈ کے عمل

سے بنتا ہے۔

4. ایلومینیم کی تکسید سے اس کی سطح پر ایلومینیم آکسائیڈ کی پتلی تہہ جم

جاتی ہے۔

8.14: تامل کا اثر

تامل کو روکنے کی تدابیر (Prevention of corrosion)

1. آپ دھاتوں کے تامل (زنگ خوردگی) کو روکنے کے لیے یا اس کی ابتدا ہی نہ ہو کون سا طریقہ تجویز کریں گے؟

2. آپ کے گھر کی لوہے کی کھڑکیوں اور دروازوں کو زنگ سے بچانے کے لیے کیا کیا جاتا ہے؟

بتائیے تو بھلا!



دھاتوں کو تامل سے بچانے کے لیے مختلف طریقے استعمال کیے جاتے ہیں۔ تقریباً ہر طریقے میں اس بات کا خاص خیال رکھا جاتا ہے کہ لوہے کو

زنگ آلود ہونے سے بچایا جائے۔ ہم لوہے کی زنگ آلودگی کی شرح کو کم کر سکتے ہیں۔ دھاتوں اور ہوا کے رابطہ کو ختم کر کے دھاتوں کو تامل سے محفوظ

رکھا جاسکتا ہے۔ تامل سے بچنے کے لیے کئی احتیاطی تدابیر اختیار کی جاسکتی ہیں۔ ان میں سے چند درج ذیل ہیں۔

1. دھات کی سطح پر کسی دوسری شے کی پرت چڑھادی جائے جس کی وجہ سے دھات کا آکسیجن اور نم ہوا سے تعلق ختم ہو جائے اور ان کے درمیان

کیمیائی عمل واقع نہ ہو۔

2. تامل سے بچانے کے لیے دھات کی سطح پر رنگ، تیل، گریس یا روغن کی تہہ چڑھادی جائے مثلاً لوہے کا تامل اس طریقے سے روکا جاسکتا ہے۔



آئیے، دماغ پر زور دیں۔

کیا ہم لوہے کی سطح پر رنگ لگا کر اسے مستقل طور پر رنگ آلودگی سے محفوظ رکھ سکتے ہیں۔

ہم کسی شے کی سطح پر رنگ کی تہہ چڑھا کر اسے مستقل طور پر رنگ لگنے سے محفوظ نہیں رکھ سکتے۔ یہ طریقہ کچھ وقت کے لیے ٹھیک ہے۔ اگر رنگ لگائی گئی شے کی سطح پر کھر و بچ آجائے تو دھات کا تعلق ہوا سے ہو جاتا ہے اور رنگ کی سطح کے نیچے دھات کا تاکل یا زنگ آلودگی شروع ہو جاتی ہے۔ لوہے کی نئی چادر چمکدار کیوں نظر آتی ہے؟

تاکل دھات کی سطح پر غیر تاکل دھات کی پرت چڑھا کر اسے تاکل سے بچایا جاسکتا ہے۔ یہ مختلف طریقوں سے ہو سکتا ہے۔

1. جست کاری (Galvanizing)

اس طریقے میں لوہے یا اسٹیل کو تاکل سے بچانے کے لیے اس پر زنگ (جست) کی پتلی تہہ چڑھائی جاتی ہے۔ مثلاً لوہے کی کیل، پن وغیرہ۔ اس میں جست لوہے کے مقابلے میں زیادہ مثبت برقی بار والا ہونے کی وجہ سے پہلے جست کا تاکل ہوتا ہے۔ کچھ بارشوں کے بعد جست کی تہہ نکل جاتی ہے اور اندرونی لوہا اوپر آ جاتا ہے تب اس کا تاکل شروع ہوتا ہے۔

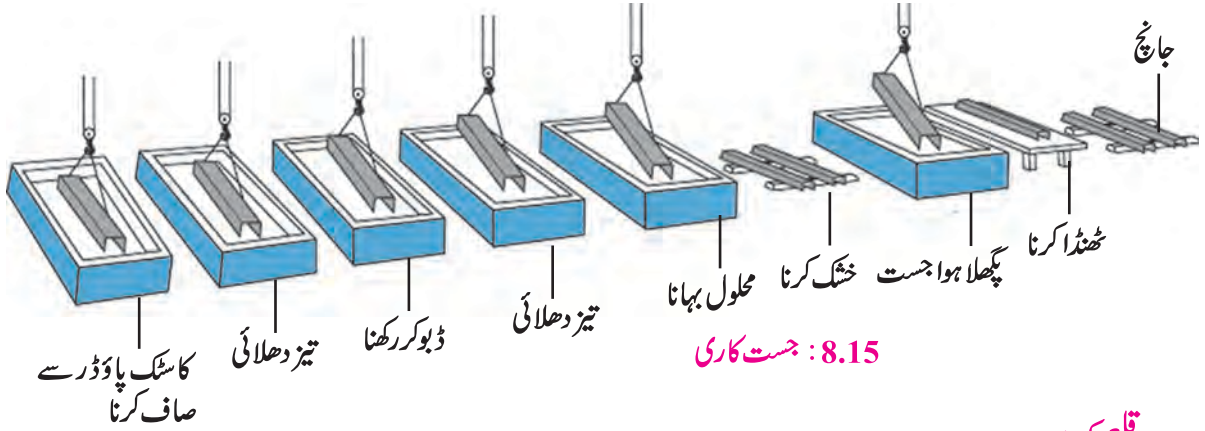

8.15: جست کاری

2. قلعی کرنا (Tinning)

اس طریقے میں دھات پرٹن کی تہہ چڑھائی جاتی ہے۔ ہم اسے قلعی کہتے ہیں۔ پیتل یا تانبے کے برتن پر سبزی مائل تہہ جم جاتی ہے جو زہریلی ہوتی ہے۔ اگر اس طرح کے برتن میں دودھ یا دہی کی کڑھی یا کھٹی غذائی اشیاء رکھی جائیں تو وہ خراب ہو جاتی ہے۔ اس سے بچنے کے لیے قلعی کی جاتی ہے۔

3. ملمع کاری (Anodising)

اس طریقے میں دھاتوں مثلاً تانبا، ایلومینیم پران کے آکسائیڈ کی پتلی اور مضبوط تہہ چڑھائی جاتی ہے۔ اس میں تانبا (کا پر) یا ایلومینیم کی شے کو مثبت برقیہ کے طور پر استعمال کرتے ہیں اور آکسائیڈ کی پرت پوری سطح پر یکساں جننے کی وجہ سے دھاتوں کا تاکل روکنے میں مددگار ہوتی ہے۔

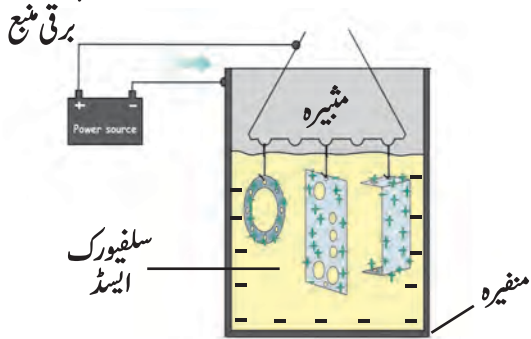

8.16: انوڈائزنگ

مثلاً جب ایلومینیم کی ملمع کاری کی جاتی ہے تو اس پر ایلومینیم آکسائیڈ کی تہہ چڑھائی جاتی ہے جو اپنے نیچے موجود ایلومینیم کو آکسیجن اور پانی کے ساتھ عمل کرنے سے روکتی ہے جس کی وجہ سے مزید تیسرے رک جاتی ہے۔ اسے اور زیادہ محفوظ بنانے کے لیے آکسائیڈ کی تہہ کو زیادہ دبیز کر دیا جاتا ہے۔



8.17: برقی ملح کاری



8.18: مختلف سکہ

4. برقی ملح کاری (Electroplating)

اس عمل میں تیز عامل دھات پر برقی پاشیدگی کے ذریعے سست عامل دھات کی تہہ چڑھائی جاتی ہے۔ چمچوں پر چاندی کی ملح کاری، زیورات پر سونے کی ملح کاری۔ برقی ملح کاری کی مثالیں ہیں۔

5. مخلوط کاری (بھرت کاری) (Alloying)

آج کل استعمال ہونے والی زیادہ تر ایشیا مخلوط دھات کی ہوتی ہیں۔ اس کا خاص مقصد دھاتوں کا تاکل کی شدت سے تحفظ کرنا ہے۔ ایک دھات کو دوسری دھات یا دھات کے ساتھ ملا کر ہم جنس آمیزہ تیار کیا جاتا ہے۔ اسے مخلوط یا بھرت (Alloy) کہتے ہیں۔ مثلاً کانسا (Bronze) 90% تانبا اور 10% ٹن کی مخلوط دھات ہے۔ برانس سے بنا ہوا مجسمہ دھوپ اور بارش میں زیادہ عرصے تک محفوظ رہتا ہے۔ اسٹین لیس اسٹیل جو پانی اور ہوا میں زنگ آلود نہیں ہوتا، لوہا 74%، کرومیم 18% اور کاربن 8% کی مخلوط دھات ہے۔ فی زمانہ ایک مخلوط دھات سکے ڈھالنے میں استعمال ہوتی ہے۔

کیا آپ جانتے ہیں؟



جب مخلوط دھات میں ایک دھات پارہ ہو تو اس مخلوط دھات کو امالگم (Amalgam) کہتے ہیں۔ مثلاً سوڈیم امالگم، زنک امالگم وغیرہ۔ سلور امالگم کا استعمال دندان ساز کرتے ہیں۔ سونے کے امالگم کا استعمال سونے کی تحصیل کے لیے کیا جاتا ہے۔

1. روزمرہ زندگی میں کون سی مخلوط دھاتیں استعمال کی جاتی ہیں؟ ان کا استعمال کہاں ہوتا ہے؟
2. سکے تیار کرنے میں استعمال ہونے والی مخلوط دھات میں کیا خصوصیات ہونی چاہئیں؟

معلومات حاصل کیجیے۔



مشق



1. نام لکھیے۔

(الف) سوڈیم اور پارہ کی مخلوط دھات

(ب) ایلو مینیم کی عام کچھ دھات کا سالمی ضابطہ

(ج) آکسائیڈ جو ترشہ اور اساس دونوں کے ساتھ عمل کر کے نمک اور پانی بناتا ہے۔

(د) کچھ دھات کو پینے کے لیے استعمال ہونے والا آلہ

(ه) ادھات جو عمدہ موصل برقی ہے۔

(و) وہ عامل جو رکیس دھات کو حل کرنے کے لیے استعمال ہوتا ہے۔

2. ایشیا اور ان کی خصوصیات کی جوڑیاں لگائیے۔

خصوصیات	ایشیا
(1) احتراق پذیر	(الف) پوٹاشیم برومائڈ
(2) پانی میں حل پذیر	(ب) سونا
(3) کوئی کیمیائی عمل نہیں	(ج) گندھک
(4) تار پذیر	(د) نیون

3. ذیل سے دھات اور ان کی کچدھات کی جوڑیاں پہچانیے۔

گروپ الف گروپ ب

(الف) باکسائٹ (1) پارہ

(ب) کیسی ٹیرائٹ (2) ایلومینیم

(ج) سنے بار (3) ٹن

4. ذیل کی اصطلاحات کی وضاحت کیجیے۔

(الف) فلزیات (ب) کچدھات

(ج) معدنیات (د) گانگ (معدنی مٹی)

5. سائنسی وجوہات لکھیے۔

(الف) سبزی مائل ہو جانے والے تانبے کے برتنوں کو صاف کرنے کے لیے لیموں یا اہلی کا استعمال ہوتا ہے۔

(ب) عام طور پر آہنی مرکبات کا نقطہ پگھلاؤ زیادہ ہوتا ہے۔

(ج) سوڈیم کو ہمیشہ مٹی کے تیل میں رکھا جاتا ہے۔

(د) فراتھ فلوشین طریقے میں صنوبر کا تیل استعمال کرتے ہیں۔

(ہ) ایلومینا کی برق پاشیدگی کے دوران مٹی کے کو بار بار تبدیل کرنا پڑتا ہے۔

6. جب تانبے کے سکے کو سلور نائٹریٹ کے محلول میں ڈبوایا جاتا ہے تو

کچھ دیر بعد اس کی سطح چمکنے لگتی ہے۔ ایسا کیوں ہوتا ہے؟ کیمیائی مساوات لکھیے۔

7. دھات A کی الیکٹرونی تشکیل 1, 8, 2 ہے اور دھات B کی

2, 8, 8, 2 ہے۔ کون سی دھات زیادہ عامل ہے؟ ان کا تعامل ہلکائے HCl کے ساتھ لکھیے۔

8. صاف ستھری نامزد شکل بنائیے۔

(الف) مقناطیسی علیحدگی (ب) فراتھ فلوشین طریقہ

(ج) ایلومینا کی برق پاشیدگی (د) آبی علیحدگی کا طریقہ

9. مندرجہ ذیل کے لیے کیمیائی مساوات لکھیے۔

(الف) ایلومینیم کا ہوا سے تعلق ہوتا ہے۔

(ب) لوہے کا برادہ آبی کارپرسلفیٹ کے محلول میں ڈالا جاتا ہے۔

(ج) فیرک آکسائیڈ اور ایلومینیم کے درمیان عمل واقع ہوتا ہے۔

(د) ایلومینا کی برق پاشیدگی کی جاتی ہے۔

(ہ) زنک آکسائیڈ کو ہلکائے ہائیڈروکلورک ایسڈ میں حل کیا جاتا ہے۔

10. دیے ہوئے ہر متبادل کا استعمال کر کے بیان مکمل کیجیے۔

ایلومینیم کی تحصیل کے دوران

(الف) باکسائٹ میں موجود اجزا اور گانگ

(ب) کچدھات کے ارتکاز میں تقطیری طریقے کا استعمال

(ج) ہالس طریقے میں باکسائٹ کی ایلومینا میں تبدیلی کا کیمیائی عمل

(د) ایلومینیم کی کچدھات کو مرکب کا سٹک سوڈا کے ساتھ گرم کرنا۔

11. ذیل میں دی ہوئی دھاتوں کی تیز عامل دھات، اوسط عامل

دھات اور سست عامل دھات میں درجہ بندی کیجیے۔

Cu, Zn, Ca, Mg, Fe, Na, Li

سرگرمی:

قدیم دھاتی برتن، سکے اور دیگر دھاتی اشیا کا ذخیرہ کیجیے۔ تجربہ گاہ

میں معلم کی رہنمائی میں انہیں کس طرح چمکدار بنایا جاسکتا ہے، لکھیے۔



9. کاربنی مرکبات

- ▶ کاربنی مرکبات میں بندشیں
- ▶ کاربن - ایک منفرد عنصر
- ▶ ہائیڈروکاربن: تقابلی گروپ اور ہم ترکیب سلسلے
- ▶ کاربنی مرکبات کا طریقہ تسمیہ
- ▶ کاربنی مرکبات کے کیمیائی خواص
- ▶ کلاں سالمہ اور کیٹی نیشن



1. مرکبات کی قسمیں کون کون سی ہیں؟

2. غذائی اشیاء، دھاگے، کاغذ، دوائیں، لکڑی، ایندھن جیسی روزمرہ استعمال کی چیزیں مختلف مرکبات سے بنی ہوئی



ذرا یاد کیجیے۔

ہیں۔ ان مرکبات میں مشترکہ طور پر کون سے بنیادی عناصر شامل ہیں؟

3. کاربن عنصر دوری جدول میں کس گروپ میں ہے؟ کاربن کی الیکٹرونی تشکیل لکھ کر کاربن کی گرفت کتنی ہے، بتائیے۔

آپ نے گزشتہ جماعت میں دیکھا ہے کہ مرکبات کی دو اہم قسمیں نامیاتی مرکبات اور غیر نامیاتی مرکبات ہیں۔ اگر دھات اور کانچ / مٹی سے بنی ہوئی چیزوں کو چھوڑ دیا جائے تو غذائی اشیاء سے لے کر ایندھن تک کئی چیزیں نامیاتی مرکبات سے بنی ہوئی ہیں۔ تمام نامیاتی مرکبات میں انتہائی اہم عنصر کاربن ہے۔ تقریباً 200 سال قبل ایسا سمجھا جاتا تھا کہ نامیاتی مرکبات براہ راست یا بالواسطہ طور پر جانداروں سے ہی حاصل ہوتے ہیں۔ لیکن تجربہ گاہ میں غیر نامیاتی مرکب سے یوریا نامی نامیاتی مرکب کی تیاری کے بعد کاربنی مرکبات جیسے نامیاتی مرکبات کی شناخت ہوئی۔ کاربن عنصر جزو والے تمام مرکبات کو کاربنی مرکبات کہتے ہیں۔ البتہ کاربن ڈائی آکسائیڈ، کاربن مونو آکسائیڈ، کاربائیڈ نمکیات، کاربونیٹ نمکیات اور بائی کاربونیٹ نمکیات کاربن کے غیر نامیاتی مرکبات ہیں۔

کاربنی مرکبات میں بندشیں (Bonds in carbon compounds)

گزشتہ باب میں آپ نے آئیونک مرکبات کے خواص سے متعلق معلومات حاصل کی ہے۔ آپ نے دیکھا کہ آئیونک مرکبات کے نقطہ پگھلاؤ اور نقطہ ابال بہت زیادہ ہوتے ہیں۔ مائع اور پگھلی ہوئی حالت میں آئیونک مرکبات برق گزار ہوتے ہیں۔ اسی طرح یہ آپ جانتے ہیں کہ آئیونک مرکبات کے خواص ان کی آئیونک بندش کی مدد سے واضح ہوتی ہیں۔ جدول 9.1 میں کچھ کاربنی مرکبات کے نقطہ ابال اور نقطہ پگھلاؤ دیے ہوئے ہیں۔ آئیونک مرکبات کے مقابلے میں یہ قیمتیں زیادہ ہیں یا کم؟

مرکبات	نقطہ پگھلاؤ °C	نقطہ ابال °C
میٹھین (CH ₄)	-183	-162
آتھینال (C ₂ H ₅ OH)	-117	78
کلوروفارم (CHCl ₃)	-64	61
ایسٹیک ترشہ (CH ₃ COOH)	17	118

9.1: چند کاربنی مرکبات کے نقطہ پگھلاؤ اور نقطہ ابال



بتائیے تو بھلا!

1. کیمیائی بندش سے کیا مراد ہے؟
2. عنصر کا ایک جوہر جتنی کیمیائی بندشیں تیار کرتا ہے اس عدد کو کیا کہتے ہیں؟
3. کیمیائی بندشوں کی دو اہم قسمیں کون کون سی ہیں؟

عام طور پر کاربنی مرکبات کا نقطہ ابال 300°C سے کم ہوتا ہے۔ اس سے یہ سمجھ میں آتا ہے کہ کاربنی مرکبات میں سالمات کے درمیان قوت کشش بہت زیادہ ہوتی ہے۔

گزشتہ جماعت میں آپ نے مختلف محلولوں کی برق گزاری کا مشاہدہ کیا ہے اور تب آپ نے جانا کہ گلوکوز اور یوریا کاربنی مرکبات برق گزار نہیں ہیں۔ عام طور پر اکثر کاربنی مرکبات برق کے غیر موصل نظر آتے ہیں۔ اس سے یہ بات ذہن میں آتی ہے کہ بیشتر کاربنی مرکبات کی تشکیل میں آئیونک بندش نہیں پائی جاتی۔ اس کا مطلب یہ ہوا کہ کاربنی مرکبات میں کیمیائی بندش کی وجہ سے آئن نہیں بن پاتے۔

گزشتہ جماعت میں آپ نے عنصر کی الیکٹرونی تشکیل اور گرفت کے درمیان تعلق، اسی طرح آئینی اور ہم گرفت بندش سے متعلق معلومات حاصل کی ہے۔ اب ہم دیکھیں گے کہ کاربن جوہر کی الیکٹرونی تشکیل اور بننے والی ہم گرفت بندش کو کس طرح پیش کیا جاتا ہے۔

قریبی رئیس گیس اور الیکٹرونی تشکیل		گرفتگی مدار میں الیکٹرون کی تعداد	الیکٹرونی تشکیل	کاربن کا جوہر
Ne	He			
2, 8	2	4	2, 4	6^C

9.2: کاربن کی بندش بننے کے لیے منظر نامہ

آپ نے دیکھا ہے کہ کسی جوہر کو بندش تیار کرنے کے لیے جو محرک توانائی درکار ہوتی ہے وہ اپنی قریبی رئیس گیس کی الیکٹرونی تشکیل حاصل کر کے قیام پذیری حاصل کرنا ہے۔ کاربن کے گرفتگی مدار میں 4 الیکٹرون ہونے کی وجہ سے رئیس گیس کی تشکیل حاصل کرنے کے لیے کاربن کے لیے کئی متبادل راستے ہو سکتے ہیں۔

(i) گرفتگی مدار کے ایک کے بعد ایک، اس طرح چار الیکٹرون کھو کر ہیلیم (He) رئیس گیس کی تشکیل حاصل کرنا: اس طریقے سے ہر الیکٹرون کھوتے وقت جوہر پر صرف مثبت برقی بار میں اضافہ ہوتا رہتا ہے جس کی وجہ سے اس کے بعد ہر الیکٹرون کھونے کے لیے پہلے سے زیادہ توانائی درکار ہوتی ہے اور یہ کام مشکل سے مشکل تر ہوتا جاتا ہے۔ اس کے علاوہ اس عمل میں بالکل آخر میں بننے والے C^{4+} مثبت آئن کو رئیس گیس کی تشکیل حاصل ہو جانے کے باوجود اس کی چھوٹی جسامت پر صرف زیادہ مثبت بار کی وجہ سے وہ غیر قیام پذیر ہوتا ہے۔ اس وجہ سے کاربن جوہر رئیس گیس کی تشکیل حاصل کرنے کے لیے یہ راستہ نہیں اپناتا۔

(ii) گرفتگی مدار میں ایک کے بعد ایک، اس طرح چار الیکٹرون قبول کر کے نیون (Ne) رئیس گیس کی مستقل تشکیل کرنا: اس طریقے میں ہر نیا الیکٹرون قبول کرنے کے دوران کاربن جوہر پر خالص منفی بار میں اضافہ ہوتا جاتا ہے۔ اس وجہ سے اس کے بعد اپنائے جانے والے الیکٹرون کو حاصل کرنے کے لیے پہلے سے زیادہ توانائی درکار ہوتی ہے۔ جس سے یہ کام مزید مشکل ہوتا جاتا ہے۔ اس کے علاوہ اس عمل کے انتہائی آخر میں تیار ہونے والا C^{4-} منفی آئن رئیس گیس (Ne) کی تشکیل پانے کے باوجود وہ بھی غیر مستقل ہوتا ہے۔ اس کی وجہ یہ ہے کہ مرکزے میں موجود $+6$ پروٹون جو کہ مثبت باردار ہیں ان کے لیے اطراف کے 10 الیکٹرون کو گرفت میں رکھنا مشکل ہو جاتا ہے۔ اسی طرح C^{4-} منفی آئن چھوٹی جسامت پر زیادہ برقی بار سے نا قیام پذیر ہو جاتا ہے اس لیے رئیس گیس کی تشکیل حاصل کرنے کے لیے کاربن کا جوہر اس راستے کو نہیں اپناتا۔

(iii) گرفتگی مدار کے چار الیکٹرون کا دوسرے جوہر کے الیکٹرون سے سا جھ داری (اشتراک) کر کے نیون (Ne) کی تشکیل حاصل کرنا: اس طریقے میں دو جوہر ایک دوسرے سے گرفتگی الیکٹرون کی سا جھ داری کرتے ہیں۔ دونوں جوہروں کے گرفتگی مدار میں سا جھ داری کے لیے الیکٹرون سما جاتے ہیں جس کی وجہ سے ہر جوہر ایک رئیس گیس کی تشکیل حاصل کر لیتا ہے اور کسی بھی جوہر پر خالص برقی بار پیدا نہیں ہوتا یعنی جوہر برقی اعتبار سے معتدل رہتے ہیں اور استحکام حاصل کرتے ہیں اس لیے رئیس گیس کی تشکیل اختیار کرنے کے لیے کاربن جوہر یہ راستہ اختیار کرتا ہے۔

دو جوہروں میں دو گرفتگی الیکٹرونوں کے اشتراک سے جو کیمیائی بندش بنتی ہے اسے ہم گرفت بندش کہتے ہیں۔ ہم گرفت بندش واضح کرنے کے لیے الیکٹرون - نقطہ خاکہ تیار کرتے ہیں۔ اس طریقے میں جوہر کی علامت کے گرد دائرہ بنا کر اس میں ہر گرفتگی الیکٹرون کو نقطے سے یا چلیپا (کر اس) سے ظاہر کرتے ہیں۔ ایک جوہر کی دوسرے جوہر کے ساتھ بنائی گئی ہم گرفت بندش کو ظاہر کرنے کے لیے دونوں جوہروں کی علامت کے گرد دائرہ بنا کر انہیں ایک دوسرے کو قطع کرتا ہوا ظاہر کرتے ہیں۔ قطع کرنے والے دائروں کے مشترک حصے میں سا جھ داری کرنے والے الیکٹرون کو نقطہ (.) یا چلیپا (x) کی مدد سے ظاہر کرتے ہیں۔ ہم گرفت الیکٹرونوں کی ایک جوڑی ایک ہم گرفت بندش کہلاتی ہے۔ دو جوہروں کی علامت کو جوڑنے والے ایک چھوٹے سے قطعہ خط سے بھی ہم گرفت بندش کو ظاہر کرتے ہیں۔

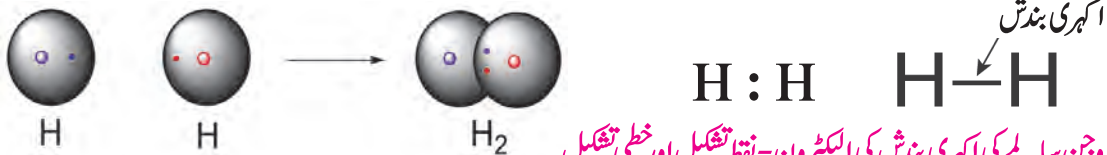

9.3: ہائیڈروجن سالمے کی اکہری بندش کی الیکٹرون - نقطہ تشکیل اور خطی تشکیل

ہم گرفت بندش بنانے والے سالمے کی سب سے سادہ مثال ہائیڈروجن سالمہ ہے۔ آپ نے دیکھا ہے کہ ہائیڈروجن کا جوہری عدد 1 ہونے کی وجہ سے اس کے جوہر میں K مدار میں 1 الیکٹرون ہوتا ہے۔ K مدار مکمل کر کے ہیلیم (He) کی تشکیل حاصل کرنے کے لیے اس کو مزید ایک الیکٹرون کی ضرورت ہوتی ہے۔ اسے پورا کرنے کے لیے دو ہائیڈروجن کے جوہروں کے الیکٹرون ایک دوسرے سے اشتراک کرتے ہیں اور H_2 ہائیڈروجن کا سالمہ بناتے ہیں۔ دو ہائیڈروجن جوہروں میں دو الیکٹرون کے اشتراک سے ایک ہم گرفت بندش یعنی اکہری بندش بنتی ہے۔ (شکل 9.3 دیکھیے۔) دو آکسیجن کے جوہروں کے کیمیائی ملاپ سے O_2 سالمہ تیار ہوتا ہے جبکہ دو نائٹروجن جوہروں کے اشتراک سے N_2 سالمہ تیار ہوتا ہے۔ اگر ان دونوں سالموں کی تشکیل کا الیکٹرون نقطہ تشکیل طریقے سے خاکہ بنایا جائے تو یہ واضح ہوتا ہے کہ O_2 سالمہ میں دو آکسیجن جوہر ایک دوسرے سے دوہم گرفت بندشیں یعنی دوہری بندش سے جڑے ہوتے ہیں۔ جبکہ N_2 سالمے میں دو نائٹروجن جوہر ایک دوسرے سے تین ہم گرفت بندشیں یعنی تہری بندش سے جڑے ہوتے ہیں۔ (شکل 9.4 دیکھیے۔)

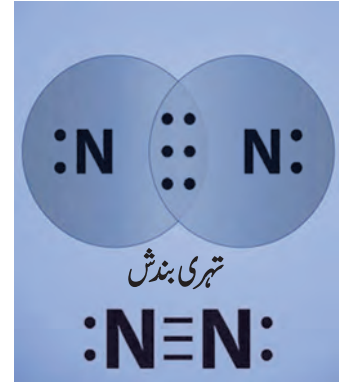
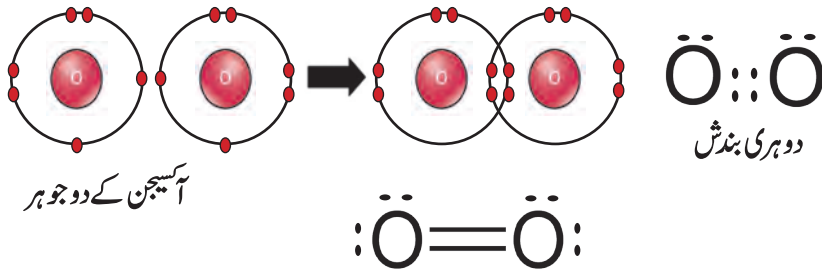

9.4: دوہری بندش اور تہری بندش

اب آپ کو کاربنی مرکب میتھین CH_4 پر غور کرنا ہے۔ گزشتہ جماعت میں آپ نے میتھین کی ساخت، خواص اور استعمال سے متعلق تھوڑی سی معلومات حاصل کی تھی۔ اب میتھین کے سالمے کی تشکیل پر غور کریں گے۔ آپ نے دیکھا ہے کہ چار گرفتی الیکٹرون کی مدد سے کاربن کا جوہر چار ہم گرفت بندش بنا کر سب سے قریب کی رینس گیس Ne نیون کی تشکیل حاصل کر کے قیام پذیر بنتا ہے۔ میتھین کی الیکٹرون نقطہ تشکیل نیز خطی تشکیل شکل 9.5 میں دکھائی گئی ہیں۔

کیا آپ جانتے ہیں؟

کاربنی مرکبات کی تشکیل سمجھنے کے لیے مختلف قسم کے نمونوں کا استعمال کرتے ہیں۔ شکل 9.6 میں میتھین سالمے کو گیند-تیلی اور مکانی وسعت جیسے دو نمونوں سے ظاہر کیا گیا ہے۔

آئیے، دماغ پر زور دیں۔

1. کلورین کا جوہری عدد 17 ہے۔ کلورین کے جوہر کے گرفتی مدار میں الیکٹرون کی تعداد کتنی ہے؟
2. کلورین کا سالمی ضابطہ Cl_2 ہے۔ کلورین سالمے کی الیکٹرون نقطہ تشکیل اور خطی تشکیل کا خاکہ بنائیے۔
3. پانی کا سالمی ضابطہ H_2O ہے۔ اس سے جوہری سالمہ کی الیکٹرون نقطہ تشکیل اور خطی تشکیل کا خاکہ بنائیے۔ (آکسیجن جوہر کے الیکٹرون کے لیے نقطہ اور ہائیڈروجن کے لیے کر اس کا استعمال کیجیے)
4. امونیا کا سالمی ضابطہ NH_3 ہے۔ امونیا کے لیے الیکٹرون نقطہ تشکیل اور خطی تشکیل بنائیے۔

1. کاربن ڈائی آکسائیڈ کا سالمی ضابطہ CO_2 ہے۔ اس کی مدد سے اس کی الیکٹرون نقطہ تشکیل اور خطی تشکیل کا خاکہ بنائیے۔

آئیے، دماغ پر زور دیں۔

2. CO_2 میں C جوہر اور ہر ایک O جوہر کس بندش سے جڑے ہوئے ہیں؟
3. گندھک کا سالمی ضابطہ S_8 ہے۔ گندھک کے 8 جوہر ایک دوسرے سے جڑ کر ایک بیضوی شکل بناتے ہیں۔ S_8 کے لیے الیکٹرون نقطہ تشکیل کا خاکہ بنائیے۔

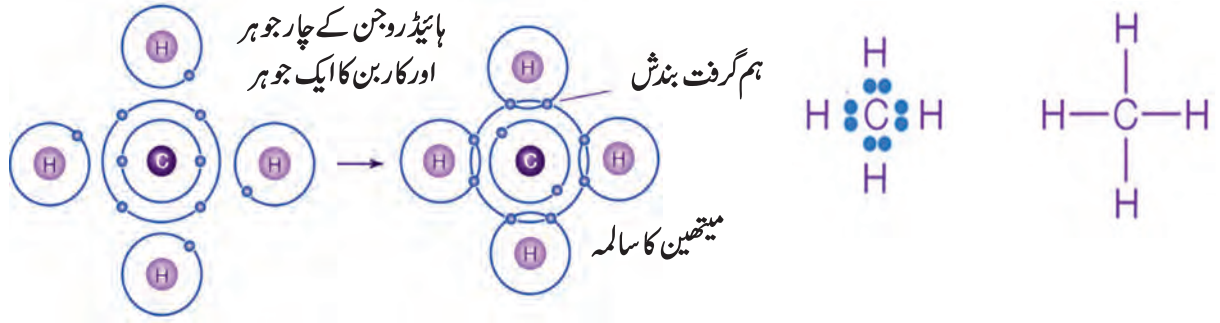

9.5: میٹھین کے سالمے کی خطی تشکیل اور الیکٹرون - نقطہ تشکیل



9.6: میٹھین سالمے کا نمونہ

کاربن - ایک ہمہ گیر عنصر

(Carbon - A versatile element)

آپ نے دیکھا کہ بعض دیگر عناصر کی طرح کاربن کے جوہر رفتی الیکٹرون کے اشتراک سے ہم گرفت بندش بناتے ہیں۔ اسی طرح آپ نے میٹھین جیسے سادہ کاربنی مرکب کی تشکیل بھی دیکھی۔ لیکن دیگر عناصر کے مقابلے میں کاربن میں انفرادیت اس لیے ہے کہ کاربن سے بننے والے مرکبات کی تعداد بہت ہی زیادہ ہے۔ ابتدا میں ہی آپ نے دیکھا کہ دھات اور کانچ / مٹی سے بننے والی اشیا کو چھوڑ کر دیگر سب اشیا کاربن سے بنی ہوئی ہیں۔ ساری حیاتی دنیا بھی کاربن کے مرکبات سے بنی ہوئی ہے۔ ہمارا جسم بھی کاربن سے بنا ہوا ہے۔ کاربن سے میٹھین جیسے چھوٹے سادہ سالمے سے DNA جیسے بہت ہی پیچیدہ سالمے تک لاکھوں قسم کے سالمے بنتے ہیں۔ کاربنی مرکبات کے سالموں کی کثرت کی وسعت 10^{12} تک پھیلی ہوئی ہے۔ اس کا مطلب ہے کہ کاربن کے جوہر بڑی تعداد میں اکٹھا ہو کر بہت بڑا سالمہ بناتے ہیں۔ کاربن کو یہ ہمہ گیر خاصیت کس وجہ سے حاصل ہوتی ہے؟ کاربن کی ہم گرفت بندش بنانے کی غیر معمولی صلاحیت کی وجہ سے کاربن بڑی تعداد میں مرکب بنا سکتا ہے۔ اس میں کاربن کی جو غیر معمولی خصوصیت سامنے آتی ہے وہ اس طرح ہے:

(الف) کاربن میں دوسرے کاربن کے جوہروں کے ساتھ بندش کی زنجیر تیار کرنے کی غیر معمولی صلاحیت ہے، جس سے بڑے سالمے تیار ہوتے ہیں۔ کاربن جوہر کی اس خصوصیت کو کیٹی نیشن (Catenation power) کہتے ہیں۔ کاربنی مرکبات میں کاربن جوہروں کی لمبی سیدھی زنجیر یا بند حلقے ہوتے ہیں۔ کاربن کی زنجیر سیدھی یا شاخ دار ہو سکتی ہے۔ دو کاربن جوہروں میں ہم گرفت بندش کے مضبوط ہونے کی وجہ سے وہ مستحکم ہوتے ہیں اور کاربن کو ہم گرفت بندش کی مضبوطی حاصل ہوتی ہے۔

فی الحال معلوم کاربن مرکبات کی تعداد تقریباً 10 ملین (ایک کروڑ) ہے۔ یہ تعداد دیگر عناصر سے بننے والے مرکبات کی کل تعداد کی بہ نسبت زیادہ ہے۔ کاربنی مرکبات کے سالمی کثرت کی وسعت 10^1 تا 10^{12} ہے۔ اسے خاکے 9.7 میں دکھایا گیا ہے۔

آئیے، دماغ پر زور دیں۔



1. ہائیڈروجن پر آکسائیڈ کی ذیل میں دیے ہوئے تعامل کے مطابق خود بخود تجزیل ہوتی ہے۔

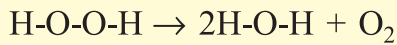

اس کی مدد سے O-O ہم گرفت بندش کی مضبوطی سے متعلق کیا اندازہ لگا سکتے ہیں؟

2. مذکورہ بالا مثال کی مدد سے بتائیے کہ کیا آکسیجن کو زنجیری بندش کی قوت حاصل ہے؟ کیسے؟

(ب) دو کاربن جوہروں میں ایک، دو یا تین ہم گرفت بندشیں تیار ہو سکتی ہیں۔ انھیں بالترتیب اکہری، دہری، تہری بندش کہتے ہیں۔ اکہری بندش کے ساتھ ہی کثیر بندشیں بنانے کی صلاحیت کی وجہ سے کاربنی مرکبات کی تعداد میں اضافہ ہوتا ہے مثلاً کاربن کے دو جوہروں سے ایتھین (CH₃ - CH₃)، ایتھین (CH₂ = CH₂) اور ایتھائن (CH ≡ CH) اس طرح تین ہائیڈروکاربن مرکبات بنتے ہیں۔

(ج) کاربن کی گرفت 4 ہونے سے ایک کاربن جوہر چار کاربن یا دیگر عناصر کے جوہروں سے بندش بنا سکتا ہے۔ اس سے کئی مرکبات بنتے ہیں۔ کاربن کی جن سے بندش بنتی ہے اُن جوہروں کے لحاظ سے مختلف خواص اُن مرکبات کو حاصل ہوتے ہیں۔ مثلاً ہائیڈروجن اور کلورین یہ دونوں ایک گرفتی عناصر کے ساتھ کاربن کے ایک جوہر کے استعمال سے پانچ مختلف مرکبات تیار ہوتے ہیں۔

سامی کیمت

16
44/58
78
152
334
342
347
~ 700
~ 10 ³
~ 10 ⁵
~ 10 ⁵
~ 10 ⁶
~ 10 ¹²

کاربنی مرکبات

میتھین CH ₄ (سب سے چھوٹا کاربنی مرکب)
رسوئی گیس (C ₃ H ₈ +C ₄ H ₁₀)
بینزین (C ₆ H ₆)
کافور (C ₁₀ H ₁₆ O)
پینی سلین (C ₁₆ H ₁₈ N ₂ O ₄ S)
شکر (C ₁₂ H ₂₂ O ₁₁)
سوڈیم ڈوڈیسائیل بیگزیم سلفائیٹ (ایک تھامی عامل)
چربی
اسٹارچ
پروٹین
سیلولوز
پالی ایتھیلین
ڈی۔ این۔ اے

9.7: کاربنی مرکبات اور سامی کیمت

CH₄ , CH₃Cl , CH₂Cl₂ , CHCl₃ , CCl₄ اسی طرح کاربن کے جوہروں کے O, N, S, P وغیرہ عناصر کے ساتھ ہم گرفت بندش تیار ہو کر کئی قسم کے کاربنی مرکبات بڑی تعداد میں بنتے ہیں۔

(د) کاربنی مرکبات کی تعداد میں اضافے کا سبب بننے والی مزید ایک نمایاں خصوصیت ہے کاربن کا سا جھے داری کرنا۔ اس سے متعلق آپ جلد ہی معلومات حاصل کریں گے۔

ہائیڈروکاربن : سیر شدہ اور غیر سیر شدہ (Hydrocarbons : Saturated and unsaturated)

کاربنی مرکبات میں کئی عناصر شامل ہوتے ہیں۔ زیادہ تر کاربنی مرکبات میں ہائیڈروجن عنصر کی شمولیت کم یا زیادہ پیمانے پر ہوتی ہے۔ جن مرکبات میں صرف کاربن اور ہائیڈروجن دو ہی عناصر ہوتے ہیں انھیں ہائیڈروکاربن کہتے ہیں۔ ہائیڈروکاربن سب سے سادہ اور بنیادی کاربنی مرکبات ہیں۔ سب سے چھوٹا ہائیڈروکاربن یعنی ایک کاربن جوہر اور چار ہائیڈروجن جوہروں کے امتزاج سے بنی ہوئی میتھین (CH₄) ہے۔ آپ میتھین کی تشکیل پہلے ہی دیکھ چکے ہیں۔ ایتھین ایک دوسرا ہائیڈروکاربن ہے جس کا سامی ضابطہ C₂H₆ ہے۔ ہائیڈروکاربنوں کی خطی تشکیل (تشکیلی ضابطہ) لکھتے وقت پہلا مرحلہ، ساملے میں کاربن جوہر ایک دوسرے سے اکہری بندشوں سے جوڑنا اور اس کے بعد دوسرے مرحلے میں چار گرفتی کاربن کی باقی ماندہ گرفت کو مکمل کرنے کے لیے سامی ضابطے میں ہائیڈروجن جوہر کا استعمال ہے۔ (شکل 9.8 دیکھیے۔) شکل 9.9 میں ایتھین کی الیکٹرون - نقطہ تشکیل دو طریقوں سے دکھائی گئی ہے۔

ایتھین : سامی ضابطہ C₂H₆

مرحلہ 1 : کاربن جوہروں کو اکہری بندش سے جوڑنا C - C

مرحلہ 2 : سامی ضابطے میں 6 ہائیڈروجن جوہروں کو مکمل کرنے کے لیے استعمال کرنا۔

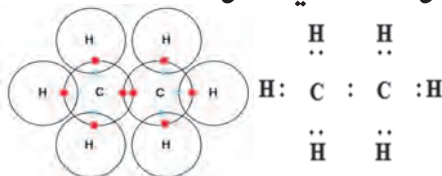

9.9: ایتھین کی الیکٹرون - نقطہ تشکیل

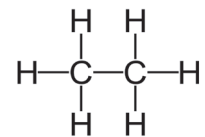

9.8: ایتھین کی خطی تشکیل

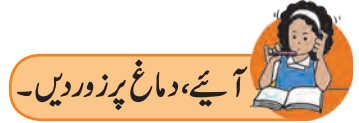

پروپین کا سالمی ضابطہ C_3H_8 ہے۔ اس کی مدد سے پروپین کا تشکیلی ضابطہ لکھیے۔

اتھین، پروپین کے تشکیلی ضابطوں سے ظاہر ہوتا ہے کہ تمام جوہروں کے گرفتوں کی تکمیل اکہری بندشوں سے ہوئی ہے۔ ایسے مرکبات کو سیر شدہ مرکبات کہتے ہیں۔ اتھین، پروپین سیر شدہ ہائیڈروکاربن ہیں۔ سیر شدہ ہائیڈروکاربن کو 'الکین' (Alkene) بھی کہا جاتا ہے۔ کاربن کے دو جوہروں کے مزید ہائیڈروکاربن ہیں۔ اتھین (C_2H_4) اور اتھائن (C_2H_2)۔ اتھین کا تشکیلی ضابطہ (خطی تشکیل) لکھنے کا طریقہ دیکھتے ہیں۔ (شکل 9.10)

اتھین : سالمی ضابطہ C_2H_4

مرحلہ 1: کاربن جوہروں کو اکہری بندش سے جوڑنا۔ $C - C$

مرحلہ 2: سالمی ضابطے میں 4 ہائیڈروجن کو کاربن کے جوہروں کی چار گرفتوں کی تکمیل کے لیے استعمال کرنا۔

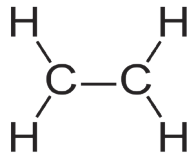

دونوں کاربن کے جوہروں کی ہر اکہری گرفت کی تکمیل نہیں ہوئی۔

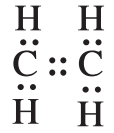
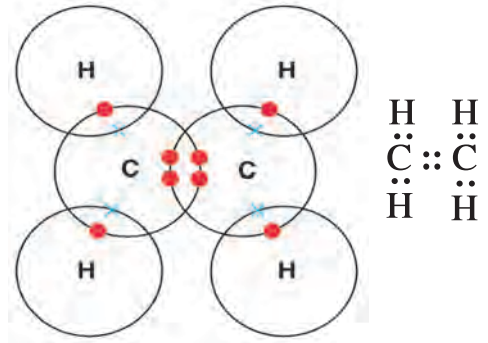
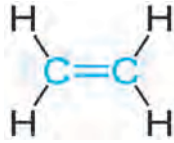

مرحلہ 3 : دو کاربن کے جوہروں میں اکہری بندش کی بجائے دوہری بندش بنا کر چار گرفتوں کی تکمیل کرنا۔

9.10: اتھین کی خطی تشکیل / ساختی ضابطہ

9.11: اتھین کی الیکٹرون - نقطہ تشکیل

1. اتھائن کا سالمی ضابطہ C_2H_2 ہے۔ اس کی مدد سے اتھائن کا ساختی ضابطہ اور الیکٹرون - نقطہ تشکیل کا خاکہ بنائیے۔



2. اتھائن میں دونوں کاربن جوہروں کے چاروں گرفتوں کی تکمیل کرنے کے لیے ان میں کتنی بندش ضروری ہے؟

جن کاربنی مرکبات میں دو کاربن جوہروں میں دوہری یا تہری بندش ہوتی ہے انہیں غیر سیر شدہ مرکب کہتے ہیں۔ اتھین اور اتھائن غیر سیر شدہ ہائیڈروکاربن ہیں۔ کاربن - کاربن دوہری بندش والے غیر سیر شدہ ہائیڈروکاربن کو 'الکین' کہتے ہیں۔ جن کی تشکیل میں تہری بندش ہوتی ہے، ایسے غیر سیر شدہ ہائیڈروکاربن کو 'الکائن' کہتے ہیں۔ عام طور پر غیر سیر شدہ مرکبات، سیر شدہ مرکبات کی بہ نسبت زیادہ عامل ہوتے ہیں۔

کاربن جوہروں کی راست زنجیر، شاخ دار زنجیر اور حلقے

اتھین، اتھین، پروپین ان سیر شدہ ہائیڈروکاربنوں کے ساختی ضابطے کا موازنہ کر کے دیکھیں گے۔ ان ساختی ضابطوں سے ایسا دکھائی دیتا ہے کہ سالمے کے اندرونی حصے میں ایک یا ایک دوسرے سے جڑے ہوئے کئی کاربن جوہر ہیں۔ اور ہر ایک کاربن جوہر سے جڑے ہوئے ہائیڈروجن جوہر باہر کے حصے میں ہیں۔ اندرونی حصے میں ایک دوسرے کو جڑے ہوئے کاربن جوہر یعنی سالمات کا ڈھانچا ہی ہے۔ کاربن جوہروں کے اس ڈھانچے سے کاربن مرکبات کے سالمے کی ساخت طے ہوتی ہے۔ ایک کے بعد ایک کاربن جوہر جڑنے سے کاربن جوہروں کی راست زنجیر تیار ہوتی ہے۔ جدول 9.12 میں پہلے ستون میں کاربن جوہروں کی راست زنجیر ظاہر کی گئی ہے۔ اس میں کاربن جوہروں کی چاروں گرفتوں کی تکمیل ہو جائے گی۔ اس طرح انہیں ہائیڈروجن جوہر جوڑ کر متعلقہ راست زنجیر رکھنے والے ہائیڈروکاربن کا ساختی ضابطہ مکمل کر کے دوسرے ستون میں لکھیے اور اس سے حاصل ہونے والا سالمی ضابطہ تیسرے ستون میں لکھیے۔ چوتھے ستون میں اس ہائیڈروکاربن کا نام ہے۔

لاکھوں سال قبل سمندر کی تہہ میں مدفون مردہ جانداروں سے لمبا عرصہ گزرنے کے بعد کچے تیل کے ذخائر وجود میں آئے۔ اب تیل کے کنوؤں سے یہ کچا تیل (Crude oil) اور قدرتی گیس حاصل ہوتے ہیں۔ قدرتی گیس میں خاص طور پر میتھین ہوتی ہے۔ کچا تیل ہزار سے زائد مختلف مرکبات کا بڑا بھاری آمیزہ ہے۔ اس میں خاص طور پر مختلف ہائیڈرو کاربن ہوتے ہیں۔ کسری کشید کے طریقے سے کچے تیل سے مختلف قابل استعمال اجزا الگ کیے جاتے ہیں مثلاً CNG، LPG، پٹرول (گیسولین)، مٹی کا تیل (کیروسین)، ڈیزل، انجن آئیل، دہن (گریز) وغیرہ۔

کاربن کی راست زنجیر	ساختی ضابطہ	سامی ضابطہ	نام
C	$\begin{array}{c} \text{H} \\ \\ \text{H}-\text{C}-\text{H} \\ \\ \text{H} \end{array}$	CH ₄	میتھین
C-C			ایتھین
C-C-C			پروپین
C-C-C-C			بیوٹین
C-C-C-C-C			پینٹین
C-C-C-C-C-C			ہیکسین
C-C-C-C-C-C-C			ہپٹین
C-C-C-C-C-C-C-C			آکٹین
C-C-C-C-C-C-C-C-C			نونین
C-C-C-C-C-C-C-C-C-C			ڈی-کیبن

9.12: راست زنجیری ہائیڈروکاربن

اب بیوٹین میں کاربن زنجیر پر غور کریں گے۔ چار کاربن جوہر ایک دوسرے سے جڑ کر مزید ایک قسم سے کاربن زنجیر بنا سکتے ہیں۔ (شکل 9.13 دیکھیے۔)

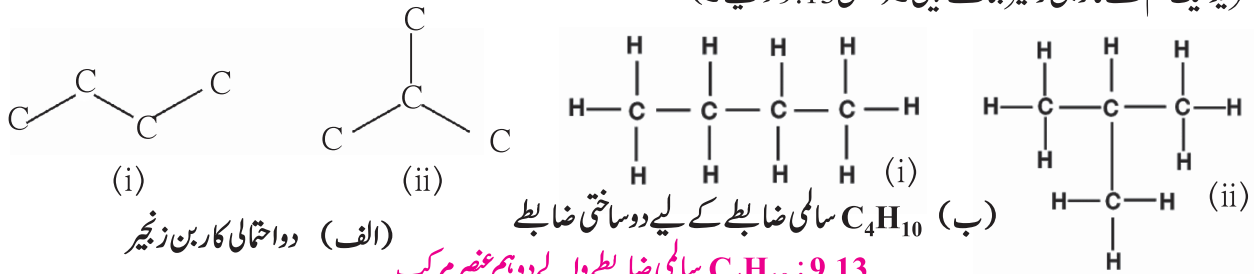

9.13: C₄H₁₀ سامی ضابطے والے دو ہم عصر مرکب

دو کاربن زنجیروں میں کاربن جوہر کی چاروں گرفت کی تکمیل کے لیے ہائیڈروجن جوہر جوڑنے پر دو مختلف ساختی ضابطے حاصل ہوتے ہیں۔ ان دونوں ساختی ضابطوں کے لیے ایک ہی سامی ضابطہ C₄H₁₀ ہے۔ ساختی ضابطے مختلف ہونے کی وجہ سے یہ مختلف مرکبات ہیں۔ مختلف ساختی ضابطوں والے مرکبات کے سامی ضابطے ایک ہی ہوں تو اسے ہم عصریت (Isomerism) کہتے ہیں۔ کاربنی مرکبات میں پائی جانے والی ہم عصریت کی وجہ سے کاربنی مرکبات کی تعداد میں اضافہ ہوتا ہے۔ شکل 9.13 کے (الف) میں کاربن زنجیر (i) یعنی کاربن کے جوہروں کی راست (سیدھی) زنجیر ہے جبکہ کاربن کی زنجیر (ii) میں کاربن کے جوہروں کی شاخ دار زنجیر ہے۔

راست زنجیر اور شاخ دار زنجیر کے علاوہ بعض کاربنی مرکبات میں کاربن کے جوہروں کے حلقے بنتے ہیں۔ مثلاً سائیکلوہیکسین (Cyclohexane) مرکب کا سامی ضابطہ C₆H₁₂ ہے جس کے ساختی ضابطے میں کاربن کے 6 جوہر حلقہ بناتے ہیں۔ (شکل 9.14 دیکھیے۔)

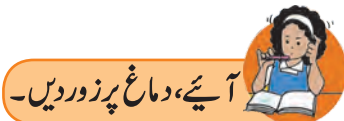

سائیکلوہیکسین کی الیکٹرون-نقطہ تشکیل بنائیے۔

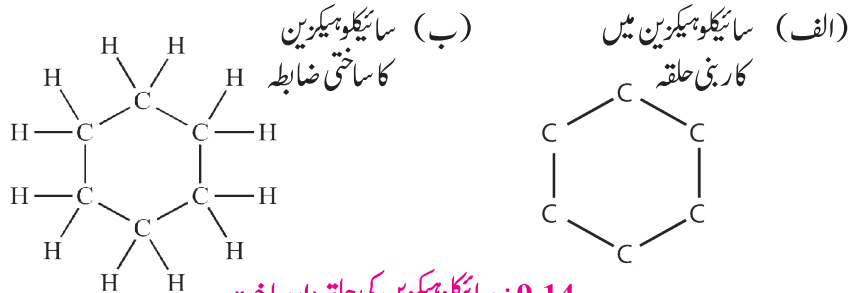

9.14: سائیکلوہیکسین کی حلقہ دار ساخت

راست زنجیر، شاخ دار زنجیر اور حلقہ دار؛ تمام قسم کے کاربنی مرکبات سیر شدہ یا غیر سیر شدہ ہو سکتے ہیں۔ خاکہ 9.15 میں ہائیڈروکاربن کی مختلف مثالوں سے یہ بات واضح ہوتی ہے۔

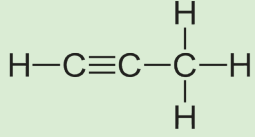
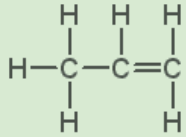
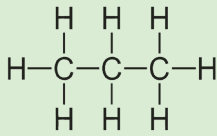
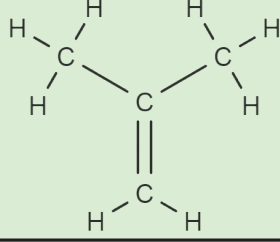
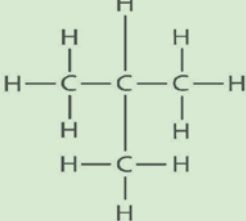
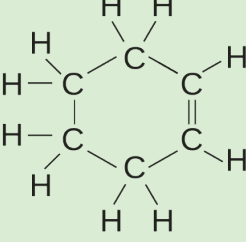
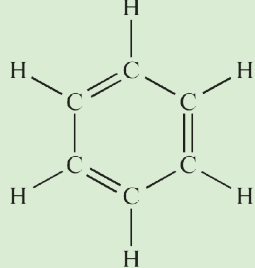
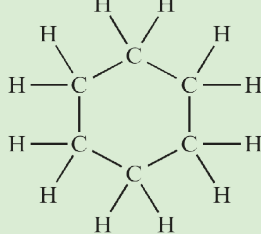
غیر سیر شدہ ہائیڈروکاربن	سیر شدہ ہائیڈروکاربن	
 <p>پروپائن C₃H₄</p>  <p>پروپین C₃H₆</p>	 <p>پروپین C₃H₈</p>	راست زنجیری ہائیڈروکاربن
 <p>آیسوبیوٹیلین C₄H₈</p>	 <p>آیسوبیوٹین C₄H₁₀</p>	شاخ دار زنجیری ہائیڈروکاربن
 <p>سائیکلوہیکسین C₆H₁₂</p>  <p>بینزین C₆H₆</p>	 <p>سائیکلوپینٹین C₅H₁₀</p>	حلقہ دار ہائیڈروکاربن

9.15: ہائیڈروکاربنوں کی مختلف قسمیں

بینزین کے ساختی ضابطے سے سمجھ میں آتا ہے کہ وہ حلقہ دار غیر سیر شدہ ہائیڈروکاربن ہے۔ بینزین کی ساخت میں کاربن کے 6 جوہروں کے حلقے میں ایک چھوڑ کر ایک، اس طرح تین دوہری بندشیں ہیں۔ یہ مخصوص جز جس مرکب کی ساخت میں ہوتا ہے اسے ایرومیٹک مرکب کہتے ہیں۔

کاربنی مرکبات میں تفاعلی گروپ (Functional group in carbon compounds)

اب تک آپ نے کاربن اور ہائیڈروجن عناصر کے ملاپ سے تیار ہونے والے ہائیڈروکاربن مرکبات سے متعلق معلومات حاصل کی۔ ہیلوجن، آکسیجن، نائٹروجن، گندھک جیسے عناصر کے ساتھ کاربن کی بندش سے مزید کئی قسم کے کاربنی مرکبات تیار ہوتے ہیں۔ ہائیڈروجن کاربن کی زنجیر میں ایک یا زائد ہائیڈروجن جوہر کی جگہ ان عناصر کے جوہروں کے تبادلے ہوتے ہیں اور اس طرح کاربن کی چار گرتوں کی تکمیل ہوتی ہے۔ ہائیڈروجن کی جگہ لینے والے عنصر کا نام اس غیر متجانس یا متفرق جوہر سے منسوب کرتے ہیں۔ بعض اوقات ہائیڈروجن کی جگہ لینے والے یہ متفرق جوہر اکیلے نہیں ہوتے بلکہ گروپ کی صورت میں ہوتے ہیں (شکل نمبر 9.16 دیکھیے) اس متفرق جوہر اور متفرق جوہروں کے گروپوں کی وجہ سے اس مرکب کو خاص کیمیائی خواص حاصل ہوتے ہیں۔ پھر ان مرکبات میں کاربن کی زنجیر کی لمبائی اور نوعیت کیسی بھی ہو۔ لہذا اس متفرق جوہر یا متفرق جوہروں کے گروپ کو تفاعلی گروپ کہتے ہیں۔ شکل نمبر 9.16 میں کاربنی مرکبات میں پائے جانے والے بعض تفاعلی گروپ دیے ہوئے ہیں۔

یہاں تفاعلی گروپ کی آزادانہ گرفت خط سے دکھائی گئی ہے۔ ہائیڈروجن کی جگہ لینے والے تفاعلی گروپ اس گرفت کی مدد سے کاربن کی زنجیر سے جوڑا جاتا ہے۔ کاربن-کاربن دوہری بندش اور تہری بندش کو بھی تفاعلی گروپ کے طور پر جانا جاتا ہے کیونکہ ان کی وجہ سے اس مرتب کو خاص کیمیائی خواص حاصل ہوتے ہیں۔

تفاعلی گروپ		نام	غیر متجانس جوہر (متفرق)
مختصر ساختی ضابطہ	ساختی ضابطہ		
-X (-Cl, -Br, -I)	-X (-Cl, -Br, -I)	ہیلو (کلورو/برومو/آیوڈو)	ہیلوجن (کلورین، برمین، آیوڈین)
-OH	-O-H	1. الکوحل	آکسیجن
-CHO	$\begin{array}{c} \text{O} \\ \parallel \\ \text{-C-H} \end{array}$	2. الڈیہائیڈ	
-CO-	$\begin{array}{c} \text{O} \\ \parallel \\ \text{-C-} \end{array}$	3. کپٹون	
-COOH	$\begin{array}{c} \text{O} \\ \parallel \\ \text{-C-O-H} \end{array}$	4. کاربوآکزیلیک ترشہ	
-O-	- O -	5. ایتھر	
-COO-	$\begin{array}{c} \text{O} \\ \parallel \\ \text{-C-O-} \end{array}$	6. ایسٹر	
-NH ₂	$\begin{array}{c} \text{- N - H} \\ \\ \text{H} \end{array}$	امین	نائٹروجن

9.16: کاربنی مرکبات میں بعض تفاعلی گروپ

ہم ترکیب سلسلہ (Homologous series)

آپ نے دیکھا کہ کاربن کے جوہر ایک دوسرے سے جڑ کر مختلف لمبائی کی زنجیر بناتے ہیں۔ اسی طرح آپ نے دیکھا کہ ان زنجیروں میں ہائیڈروجن جوہر کی جگہ بعض تفاعلی گروپ بھی لے سکتے ہیں۔ اس لیے ایک ہی تفاعلی گروپ والے لیکن مختلف لمبائی کی زنجیر والے کاربنی مرکبات بڑی تعداد میں تیار ہوتے ہیں۔ مثلاً الکوحل تفاعلی گروپ والے $\text{CH}_3\text{-OH}$ ، $\text{CH}_3\text{-CH}_2\text{-OH}$ ، $\text{CH}_3\text{-CH}_2\text{-CH}_2\text{-OH}$ ، $\text{CH}_3\text{-CH}_2\text{-CH}_2\text{-CH}_2\text{-OH}$ جیسے بے شمار مرکبات تیار ہوتے ہیں۔ ان تمام مرکبات میں کاربن کی زنجیر کی لمبائی مختلف ہونے کے باوجود تفاعلی گروپ ایک ہونے کی وجہ سے ان کے کیمیائی خواص میں بہت یکسانیت پائی جاتی ہے۔ درجہ بہ درجہ بڑھتی ہوئی لمبائی والی زنجیروں پر ہائیڈروجن کی جگہ یکساں تفاعلی گروپ جڑنے کی وجہ سے مرکبات کا جو سلسلہ بنتا ہے اسے ہم ترکیب سلسلہ کہتے ہیں۔ مختلف تفاعلی گروپ کے مطابق مختلف ہم ترکیب سلسلے بنتے ہیں۔ مثلاً الکوحلوں کا ہم ترکیب سلسلہ، کاربوآکزیلیک ترشوں کا ہم ترکیب سلسلہ، الڈیہائیڈ کا ہم ترکیب سلسلہ وغیرہ۔ کسی بھی ہم ترکیب سلسلے کے مرکبات ایک دوسرے سے مشابہ ہوتے ہیں۔ اس سے قبل جدول 9.12 میں ہم نے ساختی ضابطے اور سالمی ضابطے لکھے ہیں۔ اس میں الکلین کے ہم ترکیب سلسلے کا ابتدائی جز تیار ہوا ہے۔

ہم ترکیب سلسلوں کی غیر معمولی خصوصیت سے واقفیت حاصل کرنے کے لیے الکلین، الکلین اور الکوحل کے ہم ترکیب سلسلوں کے ابتدائی جز

(Radical) دیکھیں گے۔ (خاکہ نمبر 9.17)

ہم ترکیب سلسلہ خاکہ نمبر 9.17 (الف)، (ب) اور (ج) کی خالی جگہ پُر کیجیے۔



(الف) الکیں کا ہم ترکیب سلسلہ

نام	سالمی ضابطہ	مختصر ساختی ضابطہ	کاربن جوہروں کی تعداد	-CH ₂ - اکائیوں کی تعداد	نقطہ اُبال °C
میٹھین	CH ₄	CH ₄	1	1	-162
اِٹھین	C ₂ H ₆	CH ₃ -CH ₃	2	2	-88.5
پروپین	C ₃ H ₈	CH ₃ -CH ₂ -CH ₃	3	3	-42
بیوٹین	C ₄ H ₁₀	CH ₃ -CH ₂ -CH ₂ -CH ₃	0
پینٹین	C ₅ H ₁₂	CH ₃ -CH ₂ -CH ₂ -CH ₂ -CH ₃	36
ہیکسین	C ₆ H ₁₄	CH ₃ -CH ₂ -CH ₂ -CH ₂ -CH ₂ -CH ₃	69

(ب) الکوحل کا ہم ترکیب سلسلہ

نام	سالمی ضابطہ	مختصر ساختی ضابطہ	کاربن جوہروں کی تعداد	-CH ₂ - اکائیوں کی تعداد	نقطہ اُبال °C
مِٹھینال	CH ₄ O	CH ₃ -OH	1	1	63
اِٹھینال	C ₂ H ₆ O	CH ₃ -CH ₂ -OH	2	2	78
پروپینال	C ₃ H ₈ O	CH ₃ -CH ₂ -CH ₂ -OH	97
بیوٹینال	C ₄ H ₁₀ O	CH ₃ -CH ₂ -CH ₂ -CH ₂ -OH	118

(ج) الکیں کا ہم ترکیب سلسلہ

نام	سالمی ضابطہ	مختصر ساختی ضابطہ	کاربن جوہروں کی تعداد	-CH ₂ - کی تعداد	نقطہ اُبال °C
اِٹھین	C ₂ H ₄	CH ₂ = CH ₂	2	0	-102
پروپین	C ₃ H ₆	CH ₃ -CH=CH ₂	3	1	-48
بیوٹین-I	C ₄ H ₈	CH ₃ -CH ₂ -CH=CH ₂	-6.5
پینٹین-I	C ₅ H ₁₀	CH ₃ -CH ₂ -CH ₂ -CH=CH ₂	30

9.17: چند ہم ترکیب سلسلے

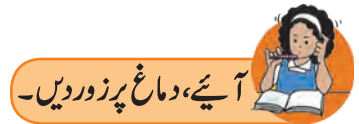

1. الکیں کے ہم ترکیب سلسلے کے پہلے دو ممبران میٹھین (CH₄) اور اِٹھین (C₂H₆) کے سالمی ضابطے میں کتنے -CH₂- کا فرق ہے؟ اسی طرح اِٹھین (C₂H₆) اور پروپین (C₃H₈) ان متواتر ممبران کے ضابطوں میں کتنے -CH₂- کا فرق ہے؟
2. الکوحل ہم ترکیب سلسلے کے تیسرے رکن کی بہ نسبت چوتھے رکن کے ضابطے میں کتنے میٹھیلین جز زیادہ ہیں؟
3. الکیں کے ہم ترکیب سلسلے میں تیسرے رکن کی بہ نسبت دوسرے رکن کے ضابطے میں کتنے میٹھیلین جز کم ہیں؟

آپ نے دیکھا ہوگا کہ کسی بھی ہم ترکیب سلسلے میں کاربن جوہروں کی زنجیر کی لمبائی صعودی ترتیب میں بڑھنے کے دوران ہر مرتبہ ایک میتھیلین اکائی (-CH₂-) کا اضافہ ہوتا ہے۔ اس لیے کسی بھی ہم ترکیب سلسلے میں صعودی ترتیب میں پائے جانے والے ارکان کے سالموں کی کمیت میں 14u کا اضافہ ہوتا ہے۔

جدول 9.17 (الف)، (ب) اور (ج) کے جائزے سے مزید ایک بات آپ کے ذہن میں آئی ہوگی۔ وہ یہ کہ نقطہ اُبال میں بتدریج تبدیلی بھی ہوتی ہے۔ نقطہ اُبال مرکب کی ایک طبعی خصوصیت ہے۔ عام طور پر ایسا نظر آتا ہے کہ کسی بھی ہم ترکیب سلسلے میں صعودی ترتیب کے ساتھ طبعی خواص میں یک سمتی تبدیلی ہوتی ہے یعنی طبعی خواص میں بتدریج تبدیلی دکھائی دیتی ہے۔

1. خاکہ 9.17 (ج) میں الکلین کا ہم ترکیب سلسلہ دیا ہوا ہے۔ اس سلسلے کے اراکین کے سالمی ضابطوں کا جائزہ لیجیے۔ کیا سالمی ضابطوں میں کاربن جوہروں کی تعداد اور ہائیڈروجن جوہروں کی تعداد کے درمیان کچھ تعلق نظر آتا ہے؟



2. اگر الکلین کے سالمی ضابطوں میں کاربن جوہروں کی تعداد کو n فرض کر لیا جائے تو ہائیڈروجن جوہروں کی تعداد کیا ہوگی؟ الکلین ہم ترکیب سلسلے میں اراکین کے سالمی ضابطے C_nH_{2n} کے عام ضابطے سے ظاہر کر سکتے ہیں۔ جب 'n' کی قیمت '2' ہو تب C₂H₄ یعنی C₂H₂ × 2 اس ترکیب کے پہلے رکن کا سالمی ضابطہ حاصل ہوتا ہے۔ جب 'n' کی قیمت '3' ہو تب C₃H₆ یعنی C₃H₂ × 3 دوسرے رکن کا سالمی ضابطہ حاصل ہوتا ہے۔

1. الکلین ہم ترکیب سلسلے میں اراکین کے سالمی ضابطوں کے لیے عام ضابطہ کیا ہوگا؟ اس سلسلے کی پہلے رکن کے لیے 'n' کی قیمت کیا ہے؟
2. اکائن کے ہم ترکیب کے لیے عام سالمی ضابطہ C_nH_{2n-2} ہے۔ اس ضابطے میں 'n' کے لیے 2، 3، 4 کی قیمت لے کر پہلے، دوسرے اور تیسرے رکن کے لیے سالمی ضابطے لکھیے۔

مذکورہ بالا مثالوں میں ہم ترکیب سلسلوں کی بعض خصوصیات جو ہمارے ذہن میں آتی ہیں، وہ اس طرح ہیں:

(i) ہم ترکیب سلسلے میں ایک رکن سے اس کے بعد والے رکن کی طرف جاتے ہوئے (الف) ایک میتھیلین (-CH₂-) اکائی کا اضافہ ہوتا ہے۔ (ب) سالمی کمیت میں 14u اضافہ ہوتا ہے۔ (ج) کاربن جوہروں کی تعداد میں 1 کا اضافہ ہوتا ہے۔

(ii) ہم ترکیب سلسلے کے اراکین کی کیمیائی خصوصیات مشابہ ہوتی ہیں۔

(iii) ہم ترکیب سلسلے کے اراکین کے لیے ایک ہی عام سالمی ضابطہ ہوتا ہے۔

1. خاکہ 9.16 میں تقاعلی گروپ کا استعمال کر کے بنائے گئے ہم ترکیب سلسلے میں پہلے چار اراکین کے ساختی ضابطے لکھیے۔
2. الکلین کے ہم ترکیب سلسلے کا عام ضابطہ C_nH_{2n+2} ہے۔ اس لحاظ سے اس سلسلے میں 8 ویں اور 12 ویں رکن کا سالمی ضابطہ لکھیے۔

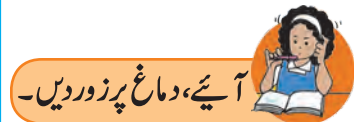

کاربنی مرکبات کا طریقہ تسمیہ

(الف) نام رکھنے کا عام طریقہ: ہم نے دیکھا ہے کہ آج تک لاکھوں کاربنی مرکبات معلوم کیے جا چکے ہیں۔ ابتدائی زمانے میں معلوم کاربنی مرکبات کی تعداد کم تھی۔ اس وقت سائنس دانوں نے ان کے نام مختلف طرح سے رکھے تھے۔ ان ناموں کو اب عام نام کہتے ہیں۔ مثلاً میتھیلین، اٹھین، پروپین، بیوٹین؛ ان چار الکلین کے ناموں کا آغاز مختلف ہے۔ اس کے بعد الکلین کے نام ان میں موجود کاربن کی تعداد کے مطابق دیے گئے۔ C₄H₁₀ سالمی ضابطے کے لیے راست زنجیر اور شاخ دار زنجیر والے دو ہم عنصر (Isomer) مرکبات کے ساختی ضابطے ممکن ہیں۔ انھیں این-بیوٹین (n-butane, normal-butane) اور آئی-بیوٹین (i-butane, iso-butane) اس طرح دو نام دے کر ان کے درمیان فرق اور تعلق کو ظاہر کیا گیا۔



1. C_5H_{12} سالمی ضابطے والے تین ساختی ضابطے بنائیے۔
2. مذکورہ بالا تین ساختی ضابطوں کو این-پینٹین، آئی-پینٹین اور نیو-پینٹین نام دیجیے۔ (اس کے لیے پیوٹین کے ہم عنصریت کے ناموں کے لیے استعمال کیے گئے اصول مد نظر رکھیے۔)
3. C_6H_{14} سالمی ضابطے والے تمام ممکنہ ساختی ضابطے بنائیے۔ ان تمام ہم عنصروں کو نام دیجیے۔ نام دینے کے دوران کونسی مشکلات پیش آئیں؟ وقت گزرنے کے ساتھ کاربنی مرکبات کی تعداد بہت زیادہ ہو جانے سے عام ناموں سے پریشانی ہونے لگی۔ کاربنی مرکبات کے نام دینے کے لیے منطق پر مبنی اور سب کے لیے قابل قبول طریقے کی ضرورت محسوس ہونے لگی۔

(ب) نام رکھنے کا آئی.یو.پی.اے.سی. طریقہ (IUPAC nomenclature system): انٹرنیشنل یونین آف پور اینڈ ایپلائڈ کیمسٹری (IUPAC) ادارے نے مرکبات کی ساخت پر منحصر نام رکھنے کا طریقہ پیش کیا اور اسے ساری دنیا نے تسلیم کر لیا۔ اس طریقے میں تمام قسم کے کاربنی مرکبات کو مخصوص نام دینے کی تجویز پیش کی گئی۔ ہم یہاں صرف ایک ہی تقابلی گروپ اور راست-زنجیر والے چند مرکبات کے عام نام اور ان کے آئی.یو.پی.اے.سی. نام کس طرح دیتے ہیں، کا مطالعہ کریں گے۔ کسی بھی کاربنی مرکبات کے آئی یو پیک نام کے تین جز ہوتے ہیں: اصل لفظ، سابقہ، لاحقہ۔ نام میں اس کی ترتیب ذیل کے مطابق ہوتی ہے۔

سابقہ - اصل - لاحقہ

مرکب کو آئی.یو.پی.اے.سی. نام دیتے وقت اس مرکب کے اصل الکیں کے نام کو بنیاد کے طور پر لیتے ہیں۔ اصل الکیں کے نام کو مناسب سابقہ اور لاحقہ جوڑ کر مرکب کو نام دیتے ہیں۔ راست زنجیری مرکبات کے آئی.یو.پی.اے.سی. نام رکھنے کے مراحل ذیل کے مطابق ہیں۔

مرحلہ 1: راست زنجیری مرکب کا ساختی ضابطہ لکھ کر اُس کے کاربن کے جوہروں کی تعداد شمار کیجیے۔ اس تعداد میں جتنے کاربن جوہروں کے الکیں ہیں وہی اس دیے ہوئے مرکب کا بنیادی الکیں ہے۔ اس اصل بنیادی الکیں کا نام انگریزی میں لکھیے۔ دیے ہوئے کاربن مرکب کی زنجیر میں اگر دوہری بندش ہو تو اصل بنیادی نام کے آخر میں 'ane' کی بجائے 'ene' کیجیے۔ اگر دیے ہوئے کاربن زنجیر میں تہری بندش ہو تو اصل بنیادی نام میں 'ane' کی بجائے 'yne' کیجیے۔ (خاکہ 9.18 دیکھیے)

بنیادی نام	راست زنجیر	ساختی ضابطہ	نمبر شمار
پروپین propane	C-C-C	$CH_3-CH_2-CH_3$.1
اتھین ethane	C-C	CH_3-CH_2-OH	.2
پروپین propane	C-C-C	CH_3-CH_2-COOH	.3
بیوٹین butane	C-C-C-C	$CH_3-CH_2-CH_2-CHO$.4
پروپین propene	C-C=C	$CH_3-C=CH_2$.5
پروپائن propyne	C-C≡C	$CH_3-C≡CH$.6

9.18: راست زنجیری مرکبات کے آئی.یو.پی.اے.سی. نام رکھنا: مرحلہ-1

مرحلہ 2: ساختی ضابطے میں کوئی تقابلی گروپ ہو تو اصل نام کے آخر کے 'e' حرف ہٹا کر اس جگہ تقابلی گروپ کا مختصر نام لاحقے کے طور پر جوڑیے۔ (سوائے ہیلوجن کے تقابلی گروپ کا مختصر نام ہمیشہ سابقہ کے طور پر جوڑتے ہیں۔) (خاکہ 9.19 دیکھیے)

مرحلہ 3: کاربنی زنجیر میں CHO- یا COOH- نہ ہو تو کاربن کے جوہروں کو ایک سرے سے دوسرے سرے تک نمبر دیجیے۔ زنجیر کو نمبر دونوں سمتوں میں دیے جاسکتے ہیں۔ جس نمبر کی وجہ سے تقابلی گروپ والے کاربن جوہر کو چھوٹا نمبر ملے اُس نمبر کو مفروضہ کے طور پر لیجیے۔ تقابلی گروپ کے مختصر نام سے قبل یہ نمبر لکھیے۔ آخری نام میں نمبر اور حرف ان دونوں کے درمیان چھوٹی افقی لکیر کھینچیے۔ (خاکہ 9.20 دیکھیے) (صرف دو کاربن کے جوہروں کی کاربنی زنجیر کو نمبروں کی ضرورت نہیں ہوتی ہے)

نمبر شمار	ساختی ضابطہ	تفاعلی گروپ (مختصر نام)	اصل بنیادی نام	اصل - لاحقہ	اصل - سابقہ
.1	CH ₂ -CH ₂ -OH	- OH (آل) (ol)	ethane (اتھین)	ethanol (اتھینال)	-
.2	CH ₃ -CH ₂ -Cl	- Cl (کلورو)	ethane (اتھین)	-	chloroethane (کلورو اتھین)
.3	Br-CH ₂ -CH ₃	- Br (برومو)	ethane (اتھین)	-	bromoethane (برومو اتھین)
.4	CH ₃ -CH ₂ -CHO	- CHO (آل) (al)	propane (پروپین)	propanal (پروپینال)	-
.5	CH ₃ -COOH	- COOH (آئیک ایسڈ) (oic acid)	ethane (اتھین)	ethanoic acid (اتھینائک ایسڈ)	-
.6	CH ₃ -NH ₂	- NH ₂ (amine) (امائن)	methane (میٹھین)	methanamine (میٹھینامین)	-
.7		- CO (اون) (one)	propane (پروپین)	propanone (پروپینون)	-

9.19: آئی. یو. پی. اے. سی. نام رکھنا: مرحلہ-2

نمبر شمار	ساختی ضابطہ	کاربن زنجیر کا دوسرا کاربن	مفروضہ نمبر	مرتب کا آئی. یو. پی. اے. سی. نام
.1	CH ₃ -CH-CH ₃ OH	C ¹ -C ² -C ³ OH C ³ -C ² -C ¹ OH	دونوں جگہ یکساں	Propan-2-ol (پروپین-2-آل)
.2	CH ₃ -CH ₂ -CH ₂ -CH-CH ₃ Cl	C ¹ -C ² -C ³ -C ⁴ -C ⁵ Cl C ⁵ -C ⁴ -C ³ -C ² -C ¹ Cl		2-Chloropentane (2-کلورو پینٹین)
.3	CH ₃ -C-CH ₂ -CH ₂ -CH ₃ O	O C ₁ -C ₂ -C ₃ -C ₄ -C ₅ O C ₅ -C ₄ -C ₃ -C ₂ -C ₁		penten-2-one (پینٹین-2-اون)

9.20: آئی. یو. پی. اے. سی. نام رکھنا: مرحلہ-3

جن مرکبات میں شاخ دار زنجیر، کاربن کے حلقے اور متفرق جوہروں والے حلقے جیسے زیادہ پیچیدہ اجزا ہوں تو ان کے آئی. یو. پی. اے. سی. نام لکھنے کے لیے مزید کچھ مرحلے ضروری ہوتے ہیں۔ ان سے متعلق مطالعہ آئندہ جماعتوں میں شامل کیا گیا ہے۔ یہ ذہن میں رکھیے کہ تجربہ گاہ میں ہمیشہ استعمال ہونے والے کاربنی مرکبات کے عام نام زیادہ رائج ہیں۔

جدول 9.21 میں کچھ کاربنی مرکبات کے عام نام اور ساختی ضابطے دیے ہوئے ہیں۔ ان کے آئی. یو. پی. اے. سی. نام تیسرے ستون میں لکھیے اور خاکہ مکمل کیجیے۔



نمبر شمار	عام نام	ساختی ضابطہ	آئی. یو. پی. اے. سی. نام
1.	اتھیلین (ethylene)	CH ₂ =CH ₂	
2.	ایسی ٹیلین (acetylene)	HC≡CH	
3.	ایسیٹک ایسڈ (acetic acid)	CH ₃ -COOH	
4.	میتھل الکوحل (methyl alcohol)	CH ₃ -OH	
5.	اتھل الکوحل (ethyl alcohol)	CH ₃ -CH ₂ -OH	
6.	ایسیٹالڈیہائیڈ (acetaldehyde)	CH ₃ -CHO	
7.	ایسی-ٹون (acetone)	CH ₃ -CO-CH ₃	
8.	اتھیل میتھل کیٹون (ethyl methyl ketone)	CH ₃ -CO-CH ₂ -CH ₃	
9.	اتھل امائن (ethyl amine)	CH ₃ -CH ₂ -NH ₂	
10.	این-پروپیل کلورائیڈ (n-propyl chloride)	CH ₃ -CH ₂ -CH ₂ -Cl	

9.21: کچھ کاربنی مرکبات کے عام نام، ساختی ضابطے اور آئی. یو. پی. اے. سی. نام

کاربنی مرکبات کی کیمیائی خصوصیات



1. کس جز کی وجہ سے بائیوگیس ایندھن کے طور پر استعمال ہوتی ہے؟
2. عنصر کی صورت میں کاربن کے احتراق سے کون سے حاصلات تیار ہوتے ہیں؟
3. بائیوگیس کا احتراق یہ تعامل حرارت جذب کرنے والا یا حرارت خارج کرنے والا ہے؟

1. احتراق (Combustion): کاربنی مرکبات کے کیمیائی خواص کا مطالعہ کرتے وقت ہم پہلے 'احتراق' اس خصوصیت کا مشاہدہ کریں گے۔ آپ نے گزشتہ جماعت میں دیکھا ہے کہ مختلف بہروپی صورتوں میں کاربن کا آکسیجن کی موجودگی میں احتراق ہوتا ہے جس کے نتیجے میں حرارت اور روشنی خارج ہوتی ہے اور کاربن ڈائی آکسائیڈ گیس پیدا ہوتی ہے۔ ہائیڈروکاربن اسی طرح کاربن کے تمام مرکبات کا آکسیجن کی موجودگی میں احتراق ہوتا ہے تب حرارت اور روشنی پیدا ہوتی ہے اور کاربن ڈائی آکسائیڈ اور پانی مشترکہ طور پر حاصل ہوتے ہیں۔ بعض احتراقی تعامل ذیل میں دیے ہوئے ہیں۔

- (i) $C + O_2 \rightarrow CO_2 + \text{حرارت اور روشنی}$
(کاربن)
- (ii) $CH_4 + 2O_2 \rightarrow CO_2 + 2H_2O + \text{حرارت اور روشنی}$
(میتھین)
- (iii) $CH_3-CH_2-OH + 3O_2 \rightarrow 2CO_2 + 3H_2O + \text{حرارت اور روشنی}$
(اتھینال)

LPG میں پروپین (C₃H₈) ایک احتراق پذیر جز ہے۔ پروپین کے مکمل احتراق کا تعامل لکھیے۔



آلات : بینسن برز، تانبے کی جالی (ڈنڈی سے جڑی ہوئی)، دھاتی پٹی وغیرہ۔

کیمیائی اشیا : ایتھینال، ایسیٹک ایسڈ، نیتھیلین۔

آئیے عمل کر کے دیکھیں۔



عمل : کمرے کے درجہ حرارت پر صاف کا پرکی جالی پر مذکورہ بالا میں سے کوئی ایک کیمیائی شے (3-4 قطرے یا چٹکی بھر سفوف) رکھ کر جالی کو بینسن برز کے نیلے شعلے میں رکھیے اور مشاہدہ کیجیے۔ کیا احتراق کی وجہ سے دھواں/کاجل تیار ہوتا ہوا دکھائی دیتا ہے؟ شے کے احتراق کے دوران اس کے شعلے پر دھاتی پٹی رکھیے۔ کیا اس پٹی پر تہہ جمتی ہے؟ کس رنگ کی؟ مذکورہ بالا میں سے دوسری کیمیائی شے کا استعمال کر کے یہی عمل دوبارہ کیجیے۔

اوپر کے عمل میں ایتھینال سیر شدہ کاربنی مرکب ہے جبکہ نیتھیلین غیر سیر شدہ مرکب ہے۔ عام طور پر سیر شدہ کاربنی مرکبات جلتے وقت صاف نیلا شعلہ دیتے ہیں جبکہ غیر سیر شدہ کاربنی مرکب پہلے شعلے کے ساتھ جلتے ہیں اور کالا دھواں چھوڑتے ہیں۔ اس کالے دھواں کی وجہ سے اوپر کے عمل میں دھاتی پٹی پر کاجل کی تہہ جم جاتی ہے۔

موازنہ کیجیے۔



ایتھینال (C_2H_5OH)

نیتھیلین ($C_{10}H_8$) میں کاربن

جوہروں کا تناسب

سالمی ضابطے کا موازنہ کرنے پر دکھائی دیتا ہے کہ غیر سیر شدہ مرکبات میں کاربن کا تناسب سیر شدہ مرکبات کی بہ نسبت زیادہ ہوتا ہے۔ اس وجہ سے غیر سیر شدہ مرکبات کے احتراق کے دوران غیر احتراق شدہ کاربن کے ذرات بھی تیار ہوتے ہیں۔ شعلے میں موجود حرارت گرم کاربن کے ذرات گرم ہوں تو زرد شعلہ پیدا کرتے ہیں۔ اسی وجہ سے شعلہ زرد دکھائی دیتا ہے۔ البتہ محدود آکسیجن مہیا کی جائے تو سیر شدہ مرکبات کے احتراق سے بھی زرد شعلہ ملتا ہے۔

بینسن برز جلائیے۔ برز کے نیچے لگے ہوئے سوراخ کی پھر کی گھما کر سوراخ کو کھول بند کیجیے۔ زرد

اور بغیر کاجل کا شعلہ کب ملتا ہے؟ نیلا شعلہ کب ملتا ہے؟

عمل کیجیے۔



اسے ہمیشہ ذہن میں رکھیں۔



گھر میں گیس یا مٹی کے تیل کے اسٹو میں ہوا کے آنے کے لیے سوراخ ہوتے ہیں جس کی وجہ سے آکسیجن سے مل کر ایندھن اور ہوا کا آمیزہ تیار ہوتا ہے جس کے جلنے سے صاف نیلا شعلہ حاصل ہوتا ہے۔ اگر رسوئی کے برتنوں کے پینڈوں پر کاجل جمع ہونے لگے تو اس کا مطلب ہوا کے آنے کا راستہ مسدود ہو گیا ہے۔ اس وجہ سے ایندھن ضائع ہو رہا ہے۔ ایسے وقت اسٹو میں ہوا کے آنے کا راستہ صاف کرنا چاہیے۔

2. تکسید (Oxidation) :

آپ جانتے ہیں کہ کاربنی مرکبات ہوا کی آکسیجن کے ساتھ مل کر آسانی سے جلنے لگتے ہیں۔ اس احتراقی عمل میں کاربنی مرکبات کے سالمے میں موجود تمام کیمیائی بندشیں ٹوٹ کر CO_2 اور H_2O حاصلات تیار ہوتے ہیں۔ یعنی احتراق کے دوران کاربنی مرکب کی مکمل طور پر تکسید ہوتی ہے۔ آکسیجن کے منبع کے طور پر بعض دوسری کیمیائی اشیا کا بھی استعمال کیا جاسکتا ہے۔ جو اشیا دوسری اشیا کو آکسیجن دے سکتے ہیں ان کو تکسیدی عامل کہتے ہیں۔ پوٹاشیم پرمینگنیٹ، پوٹاشیم ڈائے کرومیٹ ہمیشہ استعمال کیے جانے والے کچھ تکسیدی عامل مرکبات ہیں۔ تکسیدی عامل کا اثر کاربنی مرکبات میں مخصوص تفاعلی گروپ پر ہوتا ہے۔

آلات : امتحانی نلی، بینسن برز، ڈراپر، پیالشی استوانہ وغیرہ۔

کیمیائی اشیا : ایتھینال، سوڈیم کاربونیٹ کا ہلکا یا محلول، پوٹاشیم پرمینگنیٹ کا ہلکا یا محلول۔

عمل کیجیے۔



عمل : امتحانی نلی میں دو تین ملی لٹر ایتھینال لے کر اس میں 5 ملی لٹر سوڈیم کاربونیٹ کا محلول ملا کر اس آمیزے کو نیم گرم کیجیے۔ اس نیم گرم آمیزے میں پوٹاشیم پرمینگنیٹ کا ہلکا یا محلول ڈراپر کی مدد سے قطرہ قطرہ ڈالیے اور ہلاتے رہیے۔ ایسا کرنے پر کیا پوٹاشیم پرمینگنیٹ کا مخصوص گلابی رنگ قائم رہتا ہے؟ ملانے کا عمل جاری رکھنے کے تھوڑی دیر بعد کیا گلابی رنگ کا زائل ہونا ترک کر گلابی رنگ قائم رہتا ہے؟

مذکورہ بالا عمل میں پوٹاشیم پرمینگنیٹ کی وجہ سے تیزابی محلول میں موجود اٹھینال کی تکسید ہو کر اٹھینا تک ایسڈ بنتا ہے۔ اس تعامل میں صرف تفاعلی گروپ کے قریب کی کچھ کیمیائی بندشیں حصہ لیتی ہیں۔



موازنہ کیجیے۔

اٹھینال کی اٹھینا تک ایسڈ میں تبدیلی تکسیدی تعامل کیوں ہے؟

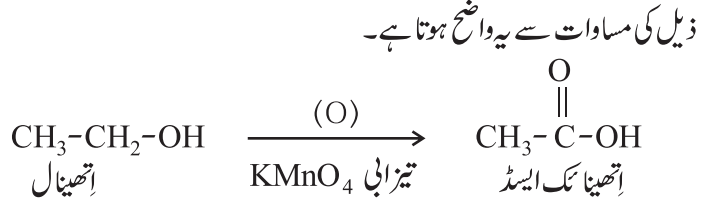

اٹھینال میں پوٹاشیم پرمینگنیٹ قطرہ قطرہ ملانا شروع کرنے پر تکسیدی تعامل میں استعمال ہونے سے پوٹاشیم پرمینگنیٹ کا گلابی رنگ زائل ہو جاتا ہے اور ایک مرحلے پر امتحانی ٹلی میں پورے اٹھینال کی تکسید مکمل ہو جاتی ہے۔ اس کے بعد پوٹاشیم پرمینگنیٹ ملانا جاری رکھیں، اس کا استعمال نہ ہونے کی وجہ سے اس میں اضافہ ہوتا ہے۔ اس سے اضافی پوٹاشیم پرمینگنیٹ کا گلابی رنگ زائل نہ ہوتے ہوئے برقرار رہتا ہے۔

3. اضافی تعامل (Addition reaction)



آلات: امتحانی ٹلی، ڈرامپر وغیرہ۔

عمل کیجیے۔

کیمیائی اشیا: ٹنچر آئیوڈین (آئیوڈین کا اٹھینال میں محلول)، برومین واٹر، پگھلایا ہوا نباتی گھی، مختلف نباتی تیل (مونگ پھلی کے بیج، کرڈٹی، سورج مکھی، زیتون تیل وغیرہ)

عمل: ایک امتحانی ٹلی میں 2 ملی لٹر تیل لے کر اس میں 4 قطرے ٹنچر آئیوڈین یا برومین واٹر ڈالیے۔ امتحانی ٹلی ہلایئے۔ کیا برومین یا آئیوڈین کا اصل رنگ غائب ہوا؟ یہی عمل دیگر تیل اور نباتی گھی استعمال کر کے دوبارہ کیجیے۔

مذکورہ بالا عمل میں برومین/آئیوڈین کا رنگ غائب ہونے کے مشاہدے سے یہ بات سمجھ میں آتی ہے کہ برومین/آئیوڈین کا استعمال ہوا ہے۔ یعنی برومین/آئیوڈین کا متعلقہ شے کے ساتھ تعامل ہوا ہے۔ اس تعامل کا نام اضافی تعامل ہے۔ جب کوئی کاربنی مرکب دوسرے مرکب کے ساتھ ملتا ہے اور دونوں کے تمام جوہروں سے ایک ہی حاصل (پروڈکٹ) تیار ہوتا ہے تب اس تعامل کو اضافی تعامل کہتے ہیں۔ کاربن-کاربن کثیر بندش تفاعلی گروپ والے غیر سیر شدہ مرکبات کے درمیان اضافی تعامل ہوتا ہے اور تیار ہونے والا حاصل سیر شدہ مرکب ہوتا ہے۔ غیر سیر شدہ مرکبات کی آئیوڈین / برومین کے ساتھ اضافی تعامل کمرے کے درجہ حرارت پر اور فوراً ہوتا ہے۔ اس کے علاوہ تعامل کے دوران رنگ میں ہونے والی تبدیلی نظر آتی ہے جس کی وجہ سے یہ تعامل کاربنی مرکب میں کثیر بندش کی شناخت کرنے کے لیے جانچ کے طور پر استعمال کرتے ہیں۔ درج بالا عمل میں تیل اور آئیوڈین کے درمیان تعامل میں آئیوڈین بے رنگ ہو جاتا ہے۔ البتہ نباتی گھی کے ساتھ تعامل میں رنگ میں تبدیلی نظر نہیں آتی۔ اس مشاہدے سے آپ کو کیا اندازہ ہوتا ہے؟ کون سی شے کثیر بندش والی ہے؟

نام	سامی ضابطہ	C=C دوہری بندشوں کی تعداد	کیا I ₂ کا رنگ غائب ہو جائے گا؟
اسٹیئرک ایسڈ	C ₁₇ H ₃₅ COOH	ہاں/نہیں
اولے-اک ایسڈ	C ₁₇ H ₃₃ COOH	ہاں/نہیں
پامیک ایسڈ	C ₁₅ H ₃₁ COOH	ہاں/نہیں
لینولے-اک ایسڈ	C ₁₇ H ₃₁ COOH	ہاں/نہیں

9.22: روٹی ترشہ



نباتی تیل سے علیحدہ کیے گئے روغنی ترشوں کے نام اور سالمی ضابطے خاکہ 9.22 میں دیے ہوئے ہیں۔ ان کے سالمی ضابطوں کی مدد سے ان کی ساخت میں کاربن-کاربن دوہری بندش کتنی ہے، پہچانیے۔ اسی طرح ان میں سے کون سے روغنی ترشے کے ساتھ آئیوڈین کارنگ تقریباً غائب ہو جائے گا، بتائیے۔

آئیے، دماغ پر زور دیں۔

غیر سیر شدہ مرکب کا اضافی تعامل ہائیڈروجن کے ساتھ بھی ہوتا اور ہائیڈروجن کے اضافے سے سیر شدہ مرکب تیار ہوتا ہے۔ البتہ اس تعامل کے لیے پلائٹنیم یا نکل جیسے تماسی عامل کی ضرورت ہوتی ہے۔ آپ جانتے ہیں کہ تماسی عامل یعنی ایسی شے جو تعامل میں کوئی حصہ نہیں لیتی ہے، صرف اُس کی موجودگی سے تعامل کی شرح بڑھ جاتی ہے۔

اس تعامل کی مدد سے بنا سیتی تیلوں کا تماسی عامل نکل (Ni) کی موجودگی میں ہائیڈروجنیشن ہوتا ہے۔ اوپر کے عمل میں آپ نے دیکھا کہ آئیوڈین جانچ تیل کے سالموں میں کثیر بندش (خاص طور پر دوہری بندش) کی موجودگی کو ظاہر کرتی ہے جبکہ نباتی گھی کو سیر شدہ بناتی ہے۔ بنا سیتی تیل کے سالموں میں لمبی اور غیر سیر شدہ کاربن زنجیر ہوتی ہے۔ ہائیڈروجنیشن کی وجہ سے اُن کی تبدیلی سیر شدہ زنجیروں میں ہوتی ہے۔ اس طرح بنا سیتی گھی تیار ہوتا ہے۔

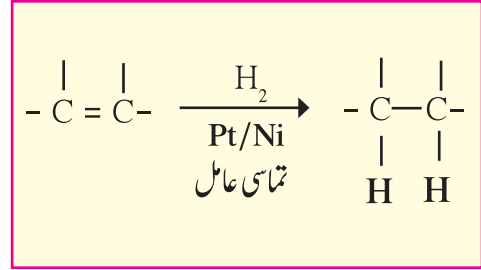

دوہری بندشوں والی غیر سیر شدہ چربی (unsaturated fats) صحت کے لیے مفید ہوتی ہے جبکہ سیر شدہ چربی (saturated fats) صحت کے لیے نقصان دہ ہوتی ہے۔

4. عمل بدل (Substitution reaction)

اکھری بندش C-H اور C-C بہت مضبوط ہونے کی وجہ سے سیر شدہ ہائیڈروکاربن غیر عامل ہوتے ہیں جس کی وجہ سے وہ بہت سے تعاملات میں حصہ نہیں لیتے۔ البتہ سورج کی روشنی میں سیر شدہ ہائیڈروکاربن کا کلورین کے ساتھ تیزی سے تعامل ہوتا ہے۔ اس تعامل میں ایک کے بعد ایک ہائیڈروجن کے تمام جوہروں کی جگہ کلورین جوہر لے لیتے ہیں۔ جب سالمہ میں ایک قسم کے جوہر یا جوہروں کے گروپ کی جگہ دوسری قسم کے جوہر/جوہروں کے گروپ لے لیتے ہیں تب اس تعامل کو عمل بدل کہتے ہیں۔ میتھین کے کلورونیشن سے چار حاصلات ملتے ہیں۔



الکین کے اعلیٰ ہم ترکیب سلسلوں سے کلورونیشن تعامل سے



بڑی تعداد میں حاصلات تیار ہوتے ہیں۔

آئیے، دماغ پر زور دیں۔



پروپین کے کلورونیشن کے عمل بدل میں ایک کلورین جوہر سے دوہم عنصر حاصلات ملتے ہیں۔ ان کا ساختی ضابطہ لکھ کر ان کا آئی. یو. پی. اے. سی.

نام دیجیے۔

گزشتہ سبق میں آپ نے پڑھا کہ عام طور پر تعاملات کی چار قسمیں ہیں۔ کاربنی مرکبات کا اضافی عمل اور عمل بدل کس قسم کے عمل سے تعلق رکھتے ہیں؟ اضافی اور بدل تعاملات میں کیا یکسانیت اور فرق ہے، بتائیے۔

اہم کاربنی مرکبات : ایتھینال اور ایتھینائک ایسڈ

کاربنی مرکبات ایتھینال اور ایتھینائک ایسڈ معاشی اہمیت رکھتے ہیں۔ آئیے، اس کی مزید معلومات ہم حاصل کریں۔
بے رنگ ایتھینال کمرے کے درجہ حرارت پر مائع حالت میں ہوتا ہے۔ اس کا نقطہ اُبال 78°C ہے۔ ایتھینال کو عام طور پر الکوحل یا اسپرٹ کہتے ہیں۔ ایتھینال پانی میں ہر تناسب میں حل پذیر ہوتا ہے۔ ایتھینال کے آبی محلول کی لٹمس کاغذ سے جانچ کریں تو وہ معتدل ہے۔ ہلکا یا ایتھینال کی تھوڑی مقدار پینے سے بھی نشہ چڑھتا ہے۔ شراب نوشی ممنوع تسلیم کرنے کے باوجود سماج میں اس کا پھیلاؤ بہت زیادہ ہو گیا ہے۔ شراب نوشی کئی طرح سے صحت کے لیے نقصان دہ ہے۔ اس کی وجہ سے تحول کے عمل اور مرکزی عصبی نظام پر مضر اثر ہوتا ہے۔ خالص ایتھینال (absolute alcohol) کی بالکل تھوڑی سی مقدار کا پینا بھی مہلک ہو سکتا ہے۔ ایتھینال ایک اچھا محلول ہے۔ اس کا استعمال ٹیکچر آئیوڈین، (آئیوڈین کا الکوحل میں محلول)، کھانسی کی دوا نیز تقویت بخش دواؤں میں کرتے ہیں۔

ایتھینال کے کیمیائی خواص

ایتھینال کا تکسیدی تعامل آپ نے اسی سبق میں چھپلی اکائی میں دیکھا ہے۔ ایتھینال کے مزید دو تعامل ذیل کے مطابق ہیں۔ ایتھینال کے تعامل میں تقابلی گروپ OH- کا بڑا اہم کردار ہوتا ہے۔

(i) سوڈیم کے ساتھ تعامل:

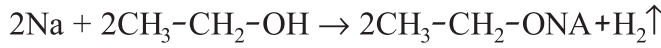

(سوڈیم اتھا کسائیڈ)

تمام الکوحلوں کا سوڈیم دھات کے ساتھ تعامل ہو کر ہائیڈروجن گیس خارج ہوتی ہے اور سوڈیم کا الکا آکسائیڈ نمک بنتا ہے۔ ایتھینال کے سوڈیم دھات کے ساتھ تعامل میں ہائیڈروجن گیس اور سوڈیم اتھا کسائیڈ حاصلات تیار ہوتے ہیں۔

کیا آپ جانتے ہیں؟



میتھینال (CH_3OH) جو ایتھینال کا ہم ترکیب ہے، زہریلا ہوتا ہے۔ اس کی تھوڑی سی مقدار کا استعمال بھی بینائی کو خراب کر دیتا ہے اور بعض لوگوں کے لیے جان لیوا ہو سکتا ہے۔ ایتھینال جو کہ صنعتی اہمیت کا حامل محلول ہے، اس کا غلط استعمال نہ ہو اس لیے اس میں تھوڑا میتھینال جیسا زہریلا مائع ملاتے ہیں۔ ایسے ایتھینال کو ڈی نیچرڈ اسپرٹ (denatured spirit) کہتے ہیں۔ اسے آسانی سے شناخت کیا جاسکے اس لیے اس میں نیلے رنگ کا مائع بھی ملاتے ہیں۔

نوٹ: یہ عمل اساتذہ خود کر کے دکھائیں۔

آلات: بڑی امتحانی نلی، ربری ڈاٹ لگی ہوئی نکاسی نلی، چاقو، موم بتی۔

کیمیائی اشیا: سوڈیم دھات، ایتھینال، میگنیشیم دھات وغیرہ۔

آئیے، عمل کر کے دیکھیں۔



عمل: بڑی امتحانی نلی میں 10 ملی لٹر ایتھینال لیجیے۔ چاقو کی مدد سے اناج کے دانے کے برابر سوڈیم دھات کے 2-3 ٹکڑے کر لیجیے۔ امتحانی نلی میں ایتھینال میں سوڈیم ڈالتے ہی فوراً امتحانی نلی کو نکاسی نلی سے جوڑ دیجیے۔ نکاسی نلی کے دوسرے سرے پر جلتی ہوئی موم بتی لے جا کر مشاہدہ کیجیے۔

1. نکاسی نلی سے باہر نکلتے ہی جل اٹھنے والی گیس کون سی ہے؟
2. سوڈیم کے ٹکڑے ایتھینال کی سطح پر کیوں تیرتے ہوئے نظر آتے ہیں؟
3. مذکورہ عمل سوڈیم کی بجائے میگنیشیم دھات کا فیتہ استعمال کر کے دوبارہ کیجیے۔
4. میگنیشیم فیتے کے ٹکڑے سے گیس کے بلبلے نکلتے ہوئے کیوں نظر آتے ہیں؟
5. میگنیشیم دھات کے ساتھ ایتھینال کا تعامل ہوتا ہے یا نہیں؟

آپ نے گزشتہ جماعت میں دیکھا ہے کہ میکینیشیم جیسی اوسط تقابلی دھات کے ساتھ مرکب تیزاب کا تعامل ہو کر ہائیڈروجن گیس خارج ہوتی ہے۔ اٹھینال معتدل ہونے کے باوجود اس کا سوڈیم دھات کے ساتھ تعامل ہو کر ہائیڈروجن خارج ہوتی ہے۔ سوڈیم دھات تیز عامل ہونے کی وجہ سے اٹھینال کے OH- جیسے معتدل گروپ کے ساتھ تعامل کرتی ہے۔

(ii) **ناہیدگی کا عمل (Dehydration reaction):** زیادہ مرکب سلفیورک ایسڈ کے ساتھ 170°C درجہ حرارت تک اٹھینال بہت گرم کیا جائے تو اس کے ایک سالمے سے پانی کا ایک سالمہ الگ ہوتا ہے اور غیر سیر شدہ مرکب اٹھین تیار ہوتا ہے۔

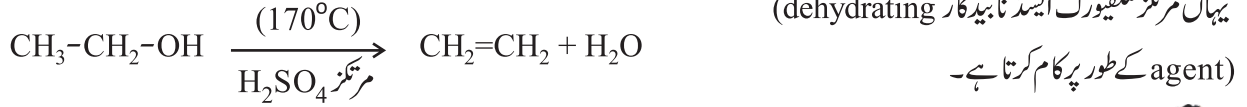

1. n-پرائیل الکوحل میں سوڈیم دھات کے ٹکڑے ڈالنے پر کیا دکھائی دیتا ہے؟ اس تعامل کو لکھ کر واضح کیجیے۔

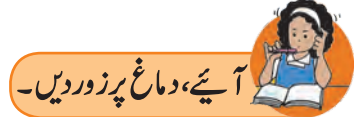

2. مرکز سلفیورک ایسڈ کے ساتھ n-پرائیل الکوحل کو گرم کریں تو کون سے حاصلات تیار ہوتے ہیں؟ اس تعامل کو لکھ کر واضح کیجیے۔

سائنس کیسپول - الکوحل: ایک ایندھن

گنا شمسی توانائی کو انتہائی مؤثر طریقے سے کیمیائی توانائی میں تبدیل کرتا ہے۔ گنے کے رس سے شکر بناتے وقت جو میل تیار ہوتا ہے اس کے اجزا علیحدہ کرنے پر الکوحل (اٹھینال) ملتا ہے۔ کافی ہوا میں جلنے پر اٹھینال سے صرف کاربن ڈائی آکسائیڈ اور پانی حاصل ہوتے ہیں۔ اس طرح اٹھینال ایک صاف ستھرا ایندھن ہے۔ اس لیے بعض ممالک میں پٹرول کی کارکردگی میں اضافہ کرنے کے لیے اس میں ایک مشمولی جز کے طور پر اٹھینال شامل کرتے ہیں۔ ایسے ایندھن کو گیسو ہول کہتے ہیں۔

اٹھینا تک ایسڈ: اٹھینا تک ایسڈ بے رنگ مائع ہے۔ اس کا نقطہ ابال 118°C ہے۔ عام طور پر اٹھینا تک ایسڈ کو ایسیٹک ایسڈ کہتے ہیں۔ اس کا آبی محلول تیزابی ہوتا ہے اس لیے اس میں نیلا ٹمس لال ہو جاتا ہے۔ اچار میں حفاظتی عامل کے طور پر جو سرکہ استعمال کرتے ہیں وہ ایسیٹک ایسڈ کا پانی میں بنایا ہوا 5-8% محلول ہے۔ خالص اٹھینا تک ایسڈ کے محلول کا نقطہ پگھلاؤ 17°C ہے۔ اس وجہ سے سرد ممالک میں سردیوں میں اٹھینا تک ایسڈ کمرہ کے درجہ حرارت پر ہی جم جاتا ہے اور برف جیسا دکھائی دیتا ہے۔ اس لیے اس کا نام گلیشیل ایسیٹک ایسڈ (Glacial acetic acid) پڑ گیا۔

آلات: گلیز ٹائل، کانچ کی سلاخ، pH مظہر پٹی، نیلا ٹمس کاغذ۔



عمل کیجیے۔

عمل: گلیز ٹائل پر دو نیلے ٹمس کاغذ رکھیے۔ ایک کاغذ پر کانچ کی سلاخ سے ہلکایا ہوا ہائیڈروکلورک ایسڈ کا قطرہ رکھیے۔ دوسرے کاغذ پر دوسری کانچ کی سلاخ سے ہلکایا ہوا اٹھینا تک ایسڈ کا قطرہ رکھیے۔ کانچ کے رنگوں میں کیا تبدیلی واقع ہوتی ہے، اس کا اندراج کیجیے۔ یہی عمل pH مظہر فیتے کا استعمال کر کے کیجیے۔ تمام مشاہدات ذیل کے خاکے میں درج کیجیے۔

متعلقہ pH	pH مظہر پٹی پر دکھائی دینے والا رنگ	متعلقہ pH (جو نہیں چاہیے کاٹ دیجیے)	نیلے ٹمس کاغذ کے رنگ میں تبدیلی	شے
		< 7 / > 7		اٹھینا تک ایسڈ
		< 7 / > 7		ہائیڈروکلورک ایسڈ

9.23: اٹھینا تک ایسڈ اور ہائیڈروکلورک ایسڈ کی جانچ

1. اٹھینائک اور ہائیڈروکلورک ایسڈ میں سے کون سا تیزاب زیادہ قوی ہے؟
2. اٹھینائک ایسڈ اور ہائیڈروکلورک ایسڈ کے درمیان فرق کرنے کے لیے نیلا ٹمس اور pH مظہر میں سے کون سا مظہر زیادہ مفید ہے؟

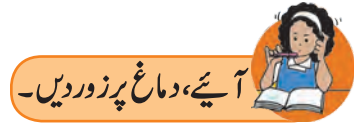

اٹھینائک ایسڈ کے کیمیائی خواص

اٹھینائک ایسڈ میں کاربوکزیلک ایسڈ تفاعلی گروپ ہے۔ اٹھینائک ایسڈ کا کیمیائی تعامل خاص طور پر اس تفاعلی گروپ کی وجہ سے ہے۔

(i) اساس کے ساتھ تعامل

(الف) قوی اساس کے ساتھ تعامل

اٹھینائک ایسڈ کی سوڈیم ہائیڈروآکسائیڈ جیسے قوی اساس کے ساتھ عملِ تعدیل ہو کر نمک اور پانی بنتا ہے۔

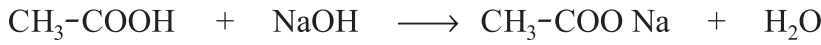

(تیزاب) (اساس) (نمک) (پانی)

یہاں تیار ہونے والے نمک کا آئی یو پیک نام سوڈیم اٹھینائٹ ہے جسے عرفِ عام میں سوڈیم ایسیٹیٹ کہتے ہیں۔ آپ نے گزشتہ جماعت میں

دیکھا ہے کہ ایسیٹک تیزاب ایک کمزور تیزاب ہے۔ کیا سوڈیم ایسیٹیٹ نمک معتدل ہوگا؟

(ب) کاربونیٹ اور ہائیڈروجن کاربونیٹ کے ساتھ تعامل

آلات: بڑی امتحانی نلی، چھوٹی امتحانی نلی، مڑی ہوئی نکاس نلی، ربری ڈاٹ، کنول قیف، اسٹینڈ وغیرہ۔



کیمیائی اشیا: ایسیٹک ایسڈ، سوڈیم کاربونیٹ سفوف، تازہ چونے کا پانی۔

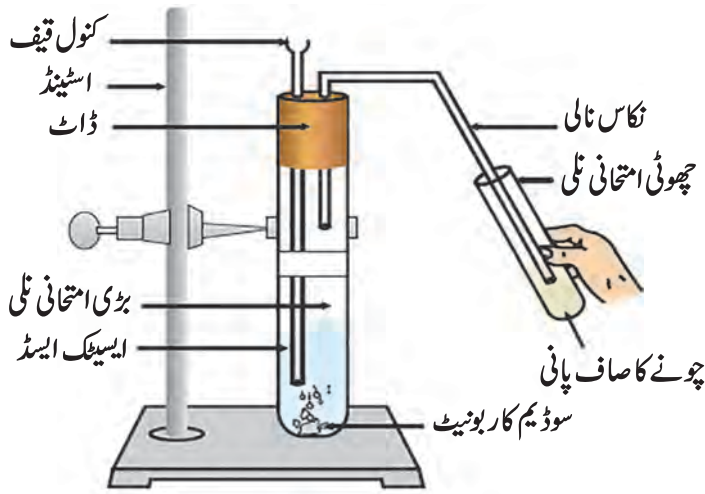

9.24: ایسیٹک ایسڈ اور سوڈیم کاربونیٹ کے درمیان تعامل

عمل: شکل 9.24 کے مطابق آلات کو ترتیب

دیجیے۔ بڑی امتحانی نلی میں سوڈیم کاربونیٹ کا

سفوف لیجیے۔ چھوٹی امتحانی نلی میں چونے کا

صاف پانی لیجیے۔ کنول قیف کے ذریعے 10 ملی

لٹر ایسیٹک ایسڈ امتحانی نلی میں ڈالیے۔ امتحانی

نلیوں میں ہونے والی تبدیلی کا مشاہدہ کیجیے۔

1. بڑی امتحانی نلی میں بلبوں کی شکل میں

نکلنے والی گیس کون سی ہے؟

2. چھوٹی امتحانی نلی کے چونے کے صاف

پانی میں بلب کیوں نظر آتے ہیں؟

3. چونے کے صاف پانی کا رنگ کیوں

تبدیل ہوتا ہے؟ متعلقہ تعامل لکھیے۔

گزشتہ عمل میں اٹھیناٹک ایسڈ کا سوڈیم کاربونیٹ جیسے تیزابی نمک سے تعامل ہو کر سوڈیم اٹھیناٹ نمک، پانی اور کاربن ڈائی آکسائیڈ گیس تیار ہوتی ہے۔



بلبلوں کی شکل میں تیزی سے باہر نکلنے والی گیس نکاس نلی سے نکل کر چھوٹی امتحانی نلی میں چونے کے صاف پانی کے ساتھ تعامل کرتی ہے اور چونے کا پانی دودھیا ہو جاتا ہے۔ چونے کے پانی کا دودھیا ہو جانا کاربن ڈائی آکسائیڈ کی جانچ ہے۔

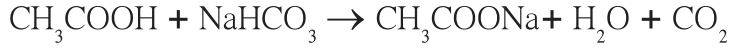

چونے کے صاف پانی پر مذکورہ بالا عمل میں سوڈیم کاربونیٹ کی بجائے سوڈیم بائی کاربونیٹ استعمال کریں تو بھی یہی عمل ہوتا ہے۔ کاربن ڈائی آکسائیڈ کے بلبلے نکلتے ہیں اور چونے کا پانی دودھیا ہو جاتا ہے۔

1. مذکورہ بالا عمل میں چونے کا صاف پانی دودھیا کیوں ہو جاتا ہے؟ تعامل لکھ کر وضاحت کیجیے۔
2. اٹھیناٹک ایسڈ میں سوڈیم دھات کا ٹکڑا ڈالیں تو کون سا تعامل ہوگا؟ واضح کیجیے۔
3. دو امتحانی نلیوں میں بے رنگ مائع ہیں۔ ان میں سے ایک اٹھینال جبکہ دوسرا اٹھیناٹک ایسڈ ہے۔ کس امتحانی نلی میں کون سی شے ہے، پہچاننے کے لیے کون سی کیمیائی جانچ کریں گے؟ وہ تعامل لکھ کر وضاحت کیجیے۔



(ii) ایسٹریفیکیشن تعامل :

کاربوکزیٹک ایسڈ اور الکحل کے درمیان تعامل سے ایسٹرنامی تقابلی گروپ والی شے تیار ہوتی ہے۔

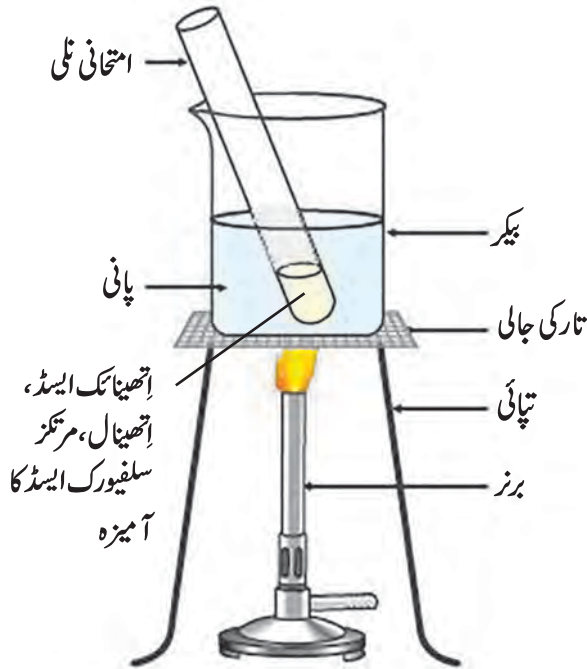

9.25: ایسٹریفیکیشن تعامل

آلات: امتحانی نلی، بیکر، برنز وغیرہ۔

کیمیائی اشیا: اٹھیناٹک ایسڈ، اٹھینال، مرکنز سلفیورک

ایسڈ وغیرہ۔

عمل: امتحانی نلی میں 1 ملی لیٹر اٹھینال اور 1 ملی لیٹر اٹھیناٹک ایسڈ لیجیے۔ اس میں کچھ قطرے مرکنز سلفیورک ایسڈ کے ڈالیے۔ اس امتحانی نلی کو بیکر کے گرم پانی میں پانچ منٹ رکھیے۔ اس کے بعد دوسرے بیکر میں 20-30 ملی لیٹر پانی لے کر اس میں مذکورہ بالا تقابلی آمیزہ ڈالیے اور بوسونگھیے۔ سلفیورک ایسڈ تھاماسی عامل کی موجودگی میں اٹھیناٹک ایسڈ اٹھینال کے ساتھ تعامل کرتا ہے اور اٹھیل اٹھیناٹ نامی ایسٹرنامی بنتا ہے۔



ایسٹریٹھی خوشبو کی شے ہے۔ اکثر پھلوں کا ذائقہ ان میں موجود خاص ایسٹریک وجہ سے ہوتا ہے۔ خوشبودار مائع اور ذائقہ دار شے بنانے کے لیے ایسٹری استعمال کرتے ہیں۔ اگر ایسٹری کا سوڈیم ہائیڈروآکسائیڈ اساس سے تعامل کریں تو ایسٹری سے الکوحل اور سوڈیم نمک کی صورت میں کاربوکزیلک ایسٹری دوبارہ حاصل ہوتے ہیں۔ اس تعامل کو صابن سازی کا تعامل کہتے ہیں کیونکہ چربی سے صابن بنانے کے لیے اس تعامل کا استعمال کرتے ہیں۔

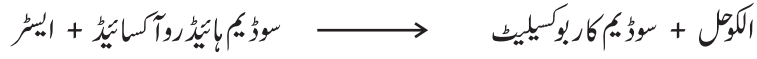

چربی کو سوڈیم ہائیڈروآکسائیڈ کے محلول کے ساتھ گرم کریں تو صابن اور گلیسرین تیار ہوتے ہیں۔ چربی اور گلیسرین میں کون سے تقابلی گروپ ہوتے ہیں؟ آپ کو کیا لگتا ہے؟ اسے وضاحت کے ساتھ لکھیے۔

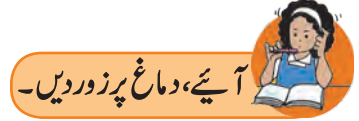

کلاں سالمہ اور پالیمر (Macro molecules and Polymers) (پالیمر = کثیر سالمی مرکب)

1. اناج، دالیں، گوشت ان غذائی اشیاء سے آپ کو جو وٹامن حاصل ہوتے ہیں ان کے کیمیائی نام کیا ہیں؟



2. کپڑا، گھر کا فرنیچر، لچکدار چیزیں کون کون سی کیمیائی اشیاء سے بنائی جاتی ہیں؟

کلاں سالمہ: اس سبق کی ابتدا میں آپ نے دیکھا کہ کاربنی مرکبات کی تعداد تقریباً 10^{12} تا 10^{11} ہے۔ بڑے سالمی جسامت رکھنے والے سالموں میں اکائی جوہروں کی تعداد بہت زیادہ ہوتی ہے۔ لاکھوں جوہروں سے بنے ہوئے بہت بڑے کاربنی سالموں کو کلاں سالمہ کہتے ہیں۔ یہ پالیمر قسموں میں پائے جاتے ہیں۔

قدرتی کلاں سالمہ: پالی سیکرائیڈ، پروٹین اور نیوکلک ایسڈ قدرتی کلاں سالمے حیاتی دنیا کے بنیادی ستون ہیں۔ اسٹارچ اور سیلولوز ان پالی سیکرائیڈ سے ہمیں اناج، لباس اور مکان میسر ہیں۔ پروٹین سے تمام جانداروں کے جسم کا بڑا حصہ بنتا ہے۔ اسی طرح نیوکلک ایسڈ سے سالمات پر قابو رکھا جاتا ہے۔ ربر بھی ایک طرح کا قدرتی کلاں سالمہ ہے۔

انسان کا بنایا ہوا کلاں سالمہ: ابتدا میں ربر اور ریشم جیسے متبادل تلاش کرنے کے مقصد سے تجربہ گاہ اور فیکٹریوں میں کلاں سالمے تیار کیے گئے۔ فی الحال زندگی کے تمام شعبوں میں مصنوعی کلاں سالمات کا استعمال کیا جاتا ہے۔ کپاس، اون، ریشم جیسے قدرتی دھاگوں کی طرح ہی لمبے اور مضبوط مصنوعی دھاگے، ربر کی حالت میں استحکام والے ایسٹرومر جس سے پترے، نلیاں، بے شمار چیزیں نیز سطحوں پر لگایا جانے والا رنگ و روغن اور پلاسٹک کا لپ یہ تمام انسان کے بنائے ہوئے کلاں سالموں کی مثالیں ہیں۔ قدرتی اور انسان کے بنائے ہوئے کلاں سالموں کی ساخت، کئی چھوٹے چھوٹے جز ایک دوسرے سے مسلسل باقاعدہ طور پر جوڑنے سے تیار ہوتے ہیں جس کی وجہ سے کلاں سالمے ہی دراصل پالیمر ہوتے ہیں۔

پالیمر: چھوٹے چھوٹے جز کے منظم طور پر بار بار دہرانے سے بننے والے کلاں سالموں کو پالیمر (کثیر ترکیب) کہتے ہیں۔ جس چھوٹے سے جز کے منظم طور پر بار بار دہرانے سے پالیمر بنتا ہے اس چھوٹے جز کو 'مونومر' (یک ترکیب - Monomer) کہتے ہیں۔ جس تعامل سے مونومر سالمے سے پالیمر بنتا ہے اس تعامل کو پالیمرائزیشن (Polymerization) کہتے ہیں۔

الکین قسم کے مونومر کو جوڑ کر پالیمر بنانا، پالیمر بنانے کا ایک اہم طریقہ ہے۔ مثلاً پالی اتھیلین کی ترکیب ذیل کے مطابق ہے (دیکھیے 9.26)۔

ساتھ ہی بڑے پیمانے پر استعمال کیے جانے والے پالیمر جدول میں دیے ہوئے ہیں۔ (دیکھیے جدول 9.27)

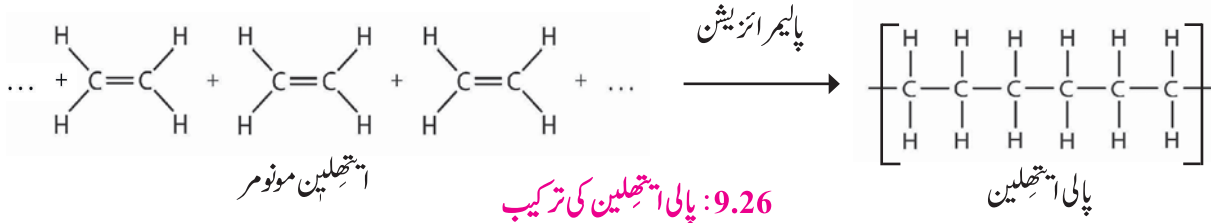

9.26: پالی اتھیلین کی ترکیب

استعمال	پالمر کا ساختی ضابطہ	مونومر کا ساختی ضابطہ	پالمر کا نام
تھیلیاں، کھلاڑیوں کے کپڑے	$\left(\begin{array}{cc} \text{H} & \text{H} \\ & \\ -\text{C} & -\text{C}- \\ & \\ \text{H} & \text{H} \end{array} \right)_n$	اتھیلین $\text{CH}_2=\text{CH}_2$	پالی اتھیلین
تھرماکول کی اشیا	$\left[\begin{array}{c} \text{C}_6\text{H}_5 \\ \\ -\text{C}-\text{CH}- \\ \\ \text{H} \end{array} \right]_n$	اسٹائیرین $\text{C}_6\text{H}_5-\text{CH}=\text{CH}_2$	پالساٹیرین
پی وی سی پائپ، تھیلیاں، پاپوش، اسپتال میں استعمال ہونے والی خون کی تھیلیاں، نلیاں	$\left[\begin{array}{cc} \text{H} & \text{H} \\ & \\ -\text{C} & -\text{C}- \\ & \\ \text{H} & \text{Cl} \end{array} \right]_n$	وائٹائل کلورائیڈ $\text{CH}_2=\text{CH}-\text{CH}_2$	پالی وائٹائل کلورائیڈ (PVC)
گرم کپڑے، بلینکیٹ	$\left[-\text{CH}_2-\text{CH}- \right]_n$ $\quad \quad \quad $ $\quad \quad \quad \text{C}\equiv\text{N}$	ایکریلوناٹرائیل $\text{CH}_2=\text{CH}-\text{C}\equiv\text{N}$	پالی ایکریلوناٹرائیل
نرلیپ برتن	$\left[\begin{array}{cc} \text{F} & \text{F} \\ & \\ -\text{C} & -\text{C}- \\ & \\ \text{F} & \text{F} \end{array} \right]_n$	ٹیٹرافلورواٹھیلین $\text{CF}_2=\text{CF}$	ٹیفلون
انجکشن کی سرنج، میز، کرسی	$\left[\begin{array}{c} \text{CH}_3 \\ \\ -\text{CH}-\text{CH}_2- \end{array} \right]_n$	پراپیلین $\text{CH}_3-\text{CH}=\text{CH}_2$	پالی پراپیلون

9.27: مختلف پالمر اور ان کے استعمال

مذکورہ بالا مثالوں میں پالمر صرف ایک مونومر کے بار بار دہرانے سے بنے ہوئے ہیں۔ انھیں ہوموپالمر (Homopolymers) کہتے ہیں۔ دوسری قسم دو یا زیادہ مونومرز سے بننے والے پالمر ہوتے ہیں۔ انھیں کوپولمر (Copolymers) کہتے ہیں مثلاً PET یعنی پالی اتھیلین ٹرٹھیلیٹ۔ پالمر کی ساخت اوپر دی ہوئی مثالوں کے مطابق خطی، شاخ دار یا جالی دار ہوتی ہے۔ مونومروں کی نوعیت اور ساخت کی قسم کے مطابق پالمر کی مختلف قسموں کے خواص حاصل ہوتے ہیں۔

قدرتی پالمر کی ترکیب اور ساخت کے بارے میں سمجھتے وقت ان کے ٹوٹنے کی بھی معلومات دی جائے۔ خصوصاً قدرتی پالمر کی ترکیب ذیل کی جدول میں دی ہوئی ہے۔ (جدول 9.28 دیکھیے)

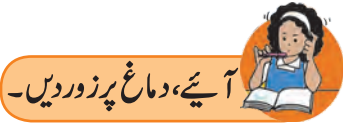

1. ذیل میں بعض مونومروں کے ساختی ضابطے دیے ہوئے ہیں۔ ان سے بننے والے ہوموپالیمر کے ساختی ضابطے لکھیے۔

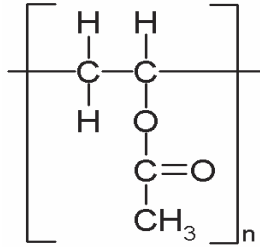
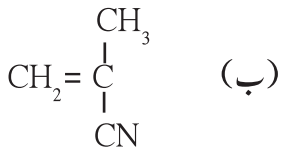
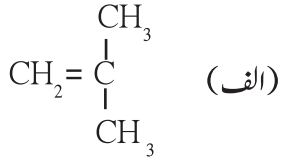

پالیمر	مونومر کا نام	واقع
پالی سیکرائیڈ	گلوکوز	اشارج/کاربوہائیڈریٹ
سیلولوز	گلوکوز	لکڑی (نباتی خلوی دیوار)
پروٹین	امینو ایسڈ	جلد، بال، خامرے، بیضے، عضلات
ڈی-این-اے	نیوکلئوٹائیڈ	کروموزوم
آر-این-اے	نیوکلئوٹائیڈ	خلوی مرکزہ اور خلوی مائع
ربر	آیسوپرین	ربر کے درخت کا لیس دار مادہ

9.28: مختلف قدرتی پالیمروں کی ساخت

2. رنگ اور گوند مادوں میں استعمال کیے جانے والے پالی وائٹائل ایسیٹیٹ اس پالیمر کا ساختی ضابطے دیا ہوا ہے۔ اس کی مدد سے متعلقہ مونوپالیمر کا نام اور ساختی ضابطے لکھیے۔

مشق

- جوڑیاں لگائیے۔
 - گروپ 'الف'
 - گروپ 'ب'
- درج ذیل اصطلاحات مثالیں دے کر واضح کیجیے۔
 - ساخت-ہم عنصریت (ب) ہم گرفت بندش
 - نامیاتی مرکب میں متفرق جوہر
 - تفاعلی گروپ (د) الکلین
 - سیر شدہ ہائیڈروکاربن (و) تھویل
 - ہوموپالیمر (ح) ہوموپالیمر
 - تھویل (ی) تھویل
- درج ذیل ساختی ضابطوں کے لیے آئی. یو. پی. اے. سی. نام لکھیے۔
 - CH₃-CH₂-CH₂-CH₃ (الف)
 - CH₃-CHOH-CH₃ (ب)
 - CH₃-CH₂-COOH (ج)
 - CH₃-CH₂-NH₂ (د)
 - CH₃-CHO (ہ)
 - CH₃-CO-CH₂-CH₃ (و)
- ذیل کے سالمی ضابطوں کے لیے الیکٹرون-نقطہ تشکیل کی شکل بنائیے۔ (دائرہ دکھائے بغیر)
 - میتھین (الف) میتھین
 - پانی (ب) میتھین
 - میتھینال (ج) میتھینال
- ذیل میں دیے ہوئے سالمی ضابطوں کی مدد سے مرکبات کے ساختی ضابطے (خطی ساخت) بنائیے۔
 - CH₃H₄ (ج)
 - C₄H₁₀ (ب)
 - C₃H₈ (الف)

6. کاربن مرکبات کے ذیل میں دیے ہوئے کیمیائی تعاملات کی قسم پہچانیے۔

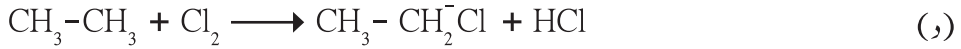

7. ذیل میں دیے ہوئے آئی یو پیک ناموں کے نیچے اُن کے ساختی ضابطے لکھیے۔

(الف) پینٹین-2-اؤن (ب) 2-کلوروپینٹین

(ج) پروپین-2-آل (د) میتھینال

(ه) بیوٹینائک ایسڈ (و) 1-بروموپروپین

(ز) ایتھینامین (ح) بیوٹینون

8. درج ذیل سوالوں کے جواب لکھیے۔

- (الف) کاربنی مرکبات کی تعداد بہت زیادہ ہونے کا سبب کیا ہے؟
- (ب) سیر شدہ ہائیڈروکاربنوں کی ساخت کے لحاظ سے اُن کی کتنی قسمیں ہوتی ہیں؟ ان کے نام مثالوں کے ساتھ لکھیے۔
- (ج) آکسیجن، متفرق (غیر متجانس) جوہروالے کوئی بھی چار تفاعلی گروپ بتا کر ہر ایک مثال کا نام اور ساختی ضابطہ لکھیے۔
- (د) تین مختلف جوہروالے تین تفاعلی گروپ بتا کر ہر ایک کی ایک مثال کا نام اور ساختی ضابطہ لکھیے۔
- (ه) تین قدرتی پالیمروں کے نام بتا کر وہ کہاں پائے جاتے ہیں اور کون سے مونومروں سے بنے ہوتے ہیں، لکھیے۔
- (و) سرکہ (وینگر) اور گیسو ہول اصطلاحات کی وضاحت کرتے ہوئے ہر ایک کا ایک ایک استعمال لکھیے۔
- (ز) تھاماسی عامل کسے کہتے ہیں؟ تھاماسی عامل کے ذریعے ہونے والا کوئی ایک تعامل لکھیے۔

سرگرمی:

روزمرہ استعمال ہونے والے مختلف کاربنی مرکبات کی تفصیلی معلومات کا چارٹ تیار کر کے کمرہ جماعت میں آویزاں کیجیے اور اس پر گفتگو کیجیے۔



10. خلائی مہمات (Space Missions)

- ◀ خلائی مہمات
- ◀ مصنوعی سیارے کی جماعت بندی
- ◀ زمین سے دور خلائی مہمات
- ◀ مصنوعی سیارے
- ◀ مصنوعی سیاروں کے مدار
- ◀ سیارہ بردار گاڑیاں



1. خلا اور آسمان میں کیا فرق ہے؟
2. نظام شمسی کے مختلف اجسام کون سے ہیں؟
3. سیارے سے کیا مراد ہے؟
4. زمین کے قدرتی سیارے کتنے ہیں؟

ذرا یاد کیجیے۔



نا معلوم چیزوں سے متعلق معلومات حاصل کرنے میں انسان ہمیشہ دلچسپی لیتا رہا ہے۔ اس لیے انسان نئی نئی معلومات حاصل کر کے اپنے علم کا دائرہ وسیع کرتا رہا ہے۔ خلا اور اس میں جھلملاتے لاکھوں ستاروں نے بھی اسے قدیم زمانے سے اپنی جانب متوجہ کیا ہوگا۔ وہ ہمیشہ خلا میں پہنچنے کے خواب دیکھتا رہا ہوگا۔ اس کے لیے اس نے کوشش بھی کی ہوگی۔

خلائی مہمات (Space missions)

ٹکنالوجی کی ترقی خصوصاً خلائی ٹکنالوجی کی ترقی کی وجہ سے بیسویں صدی کے نصف آخر میں خلائی جہاز بنائے گئے جس کے باعث خلائی سفر ممکن ہوا۔ تب سے ہزاروں مصنوعی سیارے خلا میں دانے گئے جو زمین کے اطراف مخصوص مداروں میں گردش کر رہے ہیں۔ اس کے علاوہ نظام شمسی میں موجود مختلف اجسام کا قریب سے مطالعہ کرنے کے لیے کچھ مخصوص آلات نظام شمسی کے ان اجسام کے قریب پہنچا کر خلائی تحقیقات کی گئیں۔ اس سبق میں ہم انہی چیزوں کا مطالعہ کریں گے۔

خلائی مہم کی دو قسمیں ہیں۔ مصنوعی سیاروں کو زمین کے مدار میں پہنچا کر ان کا استعمال مختلف جدید تحقیقات اور زندگی کے لیے مفید ضروریات کے لیے کیا جاتا ہے۔ یہ پہلی قسم کی مہم کا مقصد ہے۔ دوسری قسم کی مہمات میں خلائی گاڑیاں خلا میں پہنچائی جاتی ہیں تاکہ نظام شمسی اور اس کے باہری اجسام کا قریبی مشاہدہ کر کے ان کے بارے میں معلومات حاصل کی جائے۔

کیا آپ جانتے ہیں؟



خلا میں جانے والا سب سے پہلا انسان روس کا یوری گاگارین تھا۔ اس نے 1961 میں زمین کے گرد چکر لگایا۔ امریکہ کے سائنس دان نیل آرم اسٹرانگ نے 1969 میں سب سے پہلے چاند پر قدم رکھا۔ بھارتی خلا باز راکیش شرما نے 1984 میں روسی خلائی گاڑی میں زمین کے گرد چکر لگایا۔ کلپنا چاولہ اور سیتا دلیمس نے بھی امریکہ کے ناسا (National Aeronautics and Space Administration) کے خلائی جہاز کے ذریعے خلا میں چکر لگایا۔

مصنوعی سیاروں کے ذریعے کون کون سی قسم کی دوربینیں زمین کے اطراف گردش کر رہی ہیں؟ انہیں خلا میں رکھنا کیوں ضروری ہے؟

ذرا یاد کیجیے۔



آپ کے موبائل فون میں سنگل کہاں سے آتے ہیں؟ موبائل ٹاور میں وہ کہاں سے آتے ہیں؟ ٹیلی وژن کے پروگرام آپ کے ٹیلی وژن تک کیسے پہنچتے ہیں؟ ملک پر چھانے والے مانوسنی بادلوں کی اخبارات میں آنے والی تصاویر آپ نے دیکھی ہوں گی، وہ کس طرح حاصل کی جاتی ہیں؟

بتائیے تو بھلا!



خلائی مہم کی اہمیت اور افادیت

خلائی مہم کے ذریعے روانہ کیے گئے مصنوعی سیاروں کی وجہ سے دنیا ایک عالمی گاؤں (گلوبل وِلج) میں تبدیل ہو گئی ہے۔ ہم پلک جھپکنے میں دنیا کے کسی بھی حصے میں بسنے والے فرد سے رابطہ قائم کر سکتے ہیں۔ گھر بیٹھے مختلف موضوعات پر معلومات حاصل کی جاسکتی ہے۔ انٹرنیٹ کی اہمیت سے آپ بخوبی واقف ہیں۔ اس کے ذریعے کسی بھی موضوع پر لمبے بھر میں معلومات حاصل کی جاسکتی ہے۔ مکمل قدرتی آفات کی پیشگی اطلاع حاصل کرنا اور چونکارنا ممکن ہو گیا ہے۔

جنگ میں دشمن فوج کی نقل و حرکت اور زیر زمین معدنی خزانوں کا بھی ہم مصنوعی سیاروں کے ذریعے پتا لگا سکتے ہیں۔ اس کے علاوہ خلائئی مہم کے اُن گنت فائدے ہیں۔ آج کے دور میں خلائئی ٹکنالوجی کے بغیر دنیا کا کوئی ملک ترقی نہیں کر سکتا۔

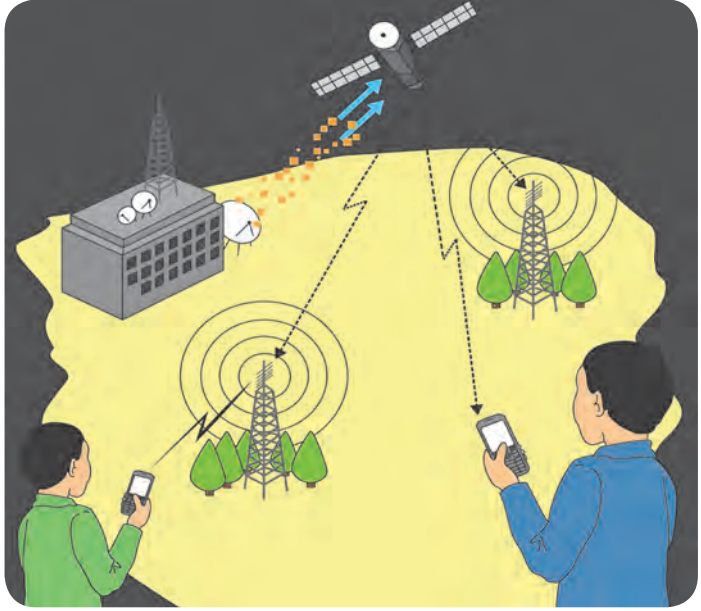

10.1 : مصنوعی سیارے کے ذریعے مواصلات

مصنوعی سیارے (Artificial satellite)

قدرتی سیارے یعنی زمین یا کسی اور سیارے کے اطراف مخصوص مداروں میں گردش کرنے والے فلکی اجسام ہیں۔ چاند زمین کا واحد قدرتی سیارچہ ہے۔ نظام شمسی کے کچھ سیاروں کے ایک سے زائد قدرتی سیارچے ہیں۔ قدرتی سیاروں کی طرح انسان کی تیار کردہ مشین زمین کے یا کسی سیارے کے مدار میں گردش کر رہا ہو تو اسے مصنوعی سیارہ کہتے ہیں۔ (شکل 10.1 دیکھیے) ایسا ہی ایک مصنوعی سیارہ شکل 10.1 میں دکھایا ہوا ہے۔ زمین سے مصنوعی سیارے کی طرف جانے والے اور مصنوعی سیارے سے زمین پر موبائل فون اور موبائل فون کے ٹاور وغیرہ کی طرف آنے والے پیغام دکھائے گئے ہیں۔

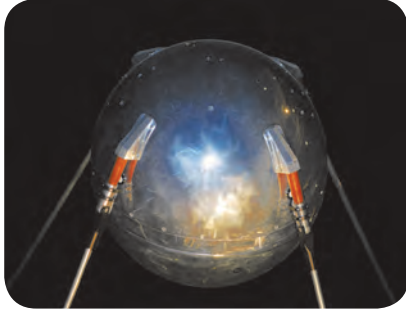

10.2 : اسپوٹنک

پہلا مصنوعی سیارہ اسپوٹنک (شکل 10.2 دیکھیے) روس نے 1957 میں خلا میں بھیجا تھا۔ آج ایسے ہزاروں مصنوعی سیارے زمین کے گرد گردش کر رہے ہیں۔ یہ سیارے شمسی توانائی استعمال کر کے کام کرتے ہیں اس لیے ان کے دونوں جانب پروں کی طرح شمسی پینل (سولار پینل) لگے ہوتے ہیں۔ مصنوعی سیاروں پر ایسے آلات نصب کیے جاتے ہیں جو زمین سے پیغامات حاصل بھی کرتے ہیں اور زمین کی طرف پیغامات بھیج سکتے ہیں۔ ہر مصنوعی سیارے میں اس کے کام کے مطابق مختلف آلات لگے ہوتے ہیں۔

ان مصنوعی سیاروں کو مختلف مقاصد کے لیے خلا میں بھیجا جاتا ہے۔ مقاصد کے اعتبار سے ان سیاروں کی اقسام درج ذیل ہیں۔

اطلاعاتی مواصلاتی ٹکنالوجی سے تعلق

خلائی تحقیق میں بھارت کا حصہ
بتانے کے لیے پاور پوائنٹ پر پریزنٹیشن تیار
کیجیے اور اسے اپنی جماعت میں پیش کیجیے۔

INSAT – Indian National Satellite
GSAT – Geosynchronous Satellite
TRNSS – Indian Regional Navigation Satellite System
IRS – Indian Remote Sensing Satellite
GSLV – Geosynchronous Satellite Launch Vehicle
PSLV – Polar Satellite Launch Vehicle

بھارتی خلائی سلسلے کا نام اور ان کی سیارہ بردار گاڑیاں	مصنوعی سیارے کا کام	مصنوعی سیارے کی قسم
GSAT اور INSAT گاڑی: GSLV	موسمیات کا مطالعہ اور اس کی پیش گوئی۔	موسمیاتی مصنوعی سیارہ (Weather Satellite)
GSAT اور INSAT گاڑی: GSLV	دنیا بھر کے مختلف مقامات سے مخصوص لہروں کے ذریعے رابطہ قائم کرنا۔	مواصلاتی مصنوعی سیارہ (Communication Satellite)
GSAT اور INSAT گاڑی: GSLV	ٹیلی وژن کے پروگرام نشر کرنا۔	نشریاتی مصنوعی سیارہ (Broadcast Satellite)
IRNSS گاڑی: PSLV	زمین پر کہیں بھی کسی مقام کی بالکل درست نشان دہی کرنا۔ عرض البلد (latitude) اور طول البلد (longitude) کا تعین کرنا	رہبر/سمت شناس مصنوعی سیارہ (Navigational Satellite)
	دفاعی نقطہ نظر سے معلومات اکٹھا کرنا۔	فوجی مصنوعی سیارہ (Military Satellite)
IRS گاڑی: PSLV	جنگلات، صحرا، سمندر، قطبی خطوں کی برف وغیرہ کا مطالعہ، نیز قدرتی وسائل کی تلاش اور ان کی نگرانی، طغیانی اور زلزلہ وغیرہ حالات میں مشاہدہ اور رہنمائی کرنا۔	زمینی مشاہدے کا مصنوعی سیارہ (Earth Observation Satellite)

مصنوعی سیاروں کی قسمیں

1. <https://youtu.be/cuqYLHaLB5M>
2. <https://youtu.be/y37iHU0jK4s>

ویڈیو دیکھیے اور
دوسروں کو بھیجیے۔

انٹرنیٹ میرا دوست



مصنوعی سیاروں کے گردشی مدار (Orbits of artificial satellites)

تمام مصنوعی سیارے زمین کے اطراف ایک جیسے مدار میں گردش نہیں کرتے۔ مصنوعی سیاروں کے مدار کی سطح زمین سے بلندی کتنی ہو؟ مدار کی نوعیت دائروی، بیضوی خط استوا کے متوازی یا پھر خط استوا سے زاویہ بناتی ہوئی رکھی جائے، یہ سب باتیں سیارے کے کام کے مطابق طے کی جاتی ہیں۔

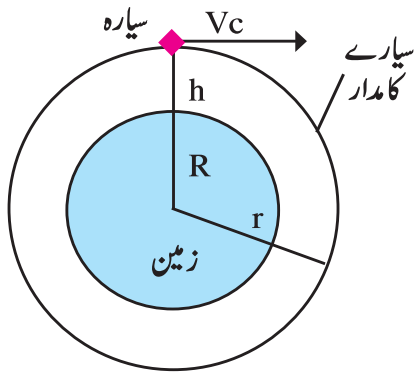

10.3: مصنوعی سیارے کا مدار

سطح زمین سے مخصوص بلندی پر مصنوعی سیارے کو گردش میں رکھنے کے لیے سیارہ بردار گاڑی (Launcher) کے ذریعے مصنوعی سیارے کو اس بلندی تک پہنچایا جاتا ہے۔ اس کے بعد سیارے کو مخصوص مدار میں پہنچانے کے لیے مدار کے مماس کی سمت میں ایک مخصوص رفتار (v_c) دی جاتی ہے۔ اس رفتار کے ملتے ہی سیارہ زمین کے گرد گردش کرنے لگتا ہے۔ اس رفتار (v_c) کا ضابطہ ذیل کی مساوات سے اخذ کیا جاسکتا ہے۔

اگر m کمیت والا سیارہ زمین کے مرکز سے r بلندی پر اور سطح زمین سے h بلندی پر رفتار v_c سے گردش کر رہا ہو تب اس پر عمل کرنے والی ثقلی کشش اس ضابطے کے مطابق $\frac{mv_c^2}{r}$ اتنی مرکز جو قوت عمل کرے گی۔

یہ مرکز جوت زمین کی کششِ ثقل سے حاصل ہوتی ہے۔ زمین اور سیارے کے درمیان کششِ ثقل = مرکز جوت

$$\frac{mv_c^2}{R+h} = \frac{GMm}{(R+h)^2}$$

$$v_c^2 = \frac{GM}{R+h}$$

$$v_c = \sqrt{\frac{GM}{R+h}} \dots\dots\dots(1)$$

$$G = \text{کششِ ثقل کا مستقل} = 6.67 \times 10^{-11} \text{ Nm}^2/\text{kg}^2$$

$$M = \text{زمین کی کمیت} = 6 \times 10^{24} \text{ kg}$$

$$R = \text{زمین کا نصف قطر} = 6.4 \times 10^6 \text{ m} = 6400 \text{ km}$$

$$h = \text{سطحِ زمین سے سیارے کا فاصلہ}$$

$$R + h = \text{سیارے کے مدار کا نصف قطر}$$

درج بالا ضابطے کے مطابق یہ معلوم ہوتا ہے کہ مخصوص رفتار (v_c) مصنوعی سیارے کی کمیت پر منحصر نہیں ہوتی۔ سیارے کے مدار کی سطحِ زمین سے بلندی جیسے جیسے بڑھتی جاتی ہے ویسے ویسے ماس پر رفتار کم ہوتی جاتی ہے۔ سطحِ زمین سے مصنوعی سیارے کے مدار کی بلندی کی بنا پر مداروں کی جماعت بندی کی جاتی ہے۔

بلند ارضی مدار (High Earth orbits): ($35780 \text{ km} > \text{سطحِ زمین سے بلندی}$)

اگر کسی مصنوعی سیارے کے مدار کی سطحِ زمین سے بلندی 35780 کلومیٹر یا اس سے زیادہ ہو تو وہ مدار بلند ارضی مدار کہلاتا ہے۔ یعنی سطحِ زمین سے 35780 کلومیٹر بلندی پر موجود سیارے کو زمین کے گرد چکر لگانے کے لیے 24 گھنٹوں کا وقت لگتا ہے۔ آپ جانتے ہیں کہ زمین کو بھی اپنے محور کے اطراف ایک مکمل گردش کے لیے 24 گھنٹے لگتے ہیں۔ اگر سیارہ خطِ استوا کے متوازی مدار میں گردش کر رہا ہو تب سیارے کو زمین کے گرد مکمل گردش کے لیے اور زمین کو اپنے محور پر ایک مکمل گردش کے لیے یکساں وقت لگتا ہے، اس لیے زمین کی بہ نسبت یہ سیارہ خلا میں ساکن نظر آتا ہے۔ ایک ہی رفتار سے ایک دوسرے کے متوازی چلنے والی گاڑیوں کے مسافروں کے لیے دوسری گاڑی ساکن دکھائی دیتی ہے۔ اسی طرح یہاں بھی ہوتا ہے۔ اس لیے اس طرح کے سیاروں کو ساکن ارضی سیارے (Geosynchronous Satellites) کہا جاتا ہے۔ یہ سیارے زمین کی بہ نسبت ساکن ہونے کی وجہ سے زمین کے کسی مخصوص حصے کا مسلسل مشاہدہ کر سکتے ہیں۔ اس لیے موسمیات، ٹیلی فون، ریڈیو اور ٹیلی وژن کی نشریات کے لیے ایسے سیاروں کا استعمال کیا جاتا ہے۔

درمیانی ارضی مدار (Medium Earth orbits): ($\text{سطحِ زمین سے اونچائی 2000 کلومیٹر سے 35780 کلومیٹر تک}$)

جن سیاروں کے مدار کی بلندی سطحِ زمین سے 2000 کلومیٹر سے 35780 کلومیٹر کے درمیان ہوتی ہے ایسے مدار درمیانی ارضی مدار کہلاتے ہیں۔ ساکن ارضی سیارے خطِ استوا کے بالکل اوپر گردش کرتے ہیں۔ اس لیے ان مصنوعی سیاروں کا شمالی یا جنوبی قطبی علاقوں کا مشاہدہ کرنے کے لیے کارآمد نہیں ہوتے۔ اس کے لیے قطبی علاقوں سے گزرنے والے درمیانی ارضی بیضوی مدار میں گردش کرنے والے سیاروں کا استعمال کیا جاتا ہے۔ ان مداروں کو قطبی مدار بھی کہتے ہیں۔ ان مداروں میں موجود سیارے تقریباً 2 سے 24 گھنٹوں میں ایک گردش مکمل کرتے ہیں۔ اس طرح کے کچھ سیارے زمین سے تقریباً 20200 کلومیٹر بلندی پر دائروی مداروں میں گردش کرتے ہیں۔ سمت شناسی کے سیارے (Global positioning satellite) اس مدار میں گردش کرتے ہیں۔

نچلا ارضی مدار (Low Earth orbits): ($\text{سطحِ زمین سے بلندی 180 کلومیٹر تا 2000 کلومیٹر}$)

جس سیارے کے مدار کی زمین سے اونچائی 180 سے 2000 کلومیٹر تک ہو اسے نچلا ارضی مدار کہتے ہیں۔ سائنسی تجربات اور فضائی مطالعے کے لیے استعمال ہونے والے سیارے اسی مدار میں گردش کرتے ہیں۔ مدار کی اونچائی کے اعتبار سے سیارے تقریباً 90 منٹ میں ایک گردش مکمل کرتے ہیں۔ بین الاقوامی خلائی اسٹیشن (International Space Station) اور ہبل دوربین (Hubble telescope) بھی اسی قسم کے مدار میں گردش کرتے ہیں۔

شکل 10.4 میں سیاروں کے مختلف مدار دکھائے گئے ہیں۔

کیا آپ جانتے ہیں؟



پونہ کے COEP (کالج آف انجینئرنگ، پونہ) کے طلبہ نے ایک چھوٹا سیارچہ بنا کر اسرو (ISRO) کے ذریعے اسے 2016 میں خلا میں بھیجا۔ اس سیارچے کا نام 'سومیم' رکھا گیا ہے۔ اس کا وزن تقریباً 1 کلوگرام ہے۔ یہ سیارچہ زمین سے تقریباً 515 کلومیٹر کی بلندی پر گردش کر رہا ہے۔ یہ سیارہ زمین کے ایک مقام سے دوسرے مقام تک مخصوص طرز پر پیغام رسانی کا کام کرتا ہے۔

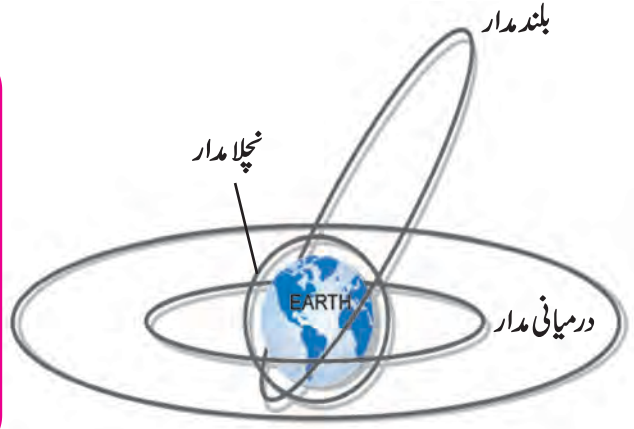

10.4: سیارچوں کے مختلف مدار

حل کردہ مثالیں

2. مذکورہ بالا مثال میں سیارے کو زمین کے گرد ایک گردش مکمل کرنے کے لیے کتنا وقت درکار ہوگا؟
دی ہوئی معلومات:

(سطح زمین سے سیارے کی بلندی) 35780 km,

(سیارے کی رفتار) $v = 3.08$ km/s

فرض کیجیے کہ سیارے کو زمین کے گرد ایک گردش مکمل کرنے کے لیے T سیکنڈ درکار ہوتے ہیں۔ ایک گردش میں سیارے کے ذریعے طے کیا گیا فاصلہ مدار کے محیط کے برابر ہوگا۔ اگر مدار کا نصف قطر r ہو تو سیارہ ایک مکمل گردش میں $2\pi r$ فاصلہ طے کرے گا، اس لیے مکمل گردش کے لیے لگنے والا وقت درج ذیل ہوگا،

$R + h =$ زمین کے مرکز سے سیارے کے مدار کا نصف قطر r

$$v = \frac{\text{فاصلہ}}{\text{وقت}} = \frac{\text{محیط}}{\text{وقت}} = \frac{2\pi r}{T}$$

$$T = \frac{2\pi r}{v} = \frac{2\pi(R+h)}{v}$$

$$= \frac{2 \times 3.14 \times (6400 + 35780)}{3.08}$$

$$= 86003.38 \text{ سیکنڈ}$$

$$= 23.89 \text{ گھنٹے}$$

$$23.89 = 23 \text{ گھنٹے } 54 \text{ منٹ}$$

(یہاں رفتار km/s کی اکائی میں لی گئی ہے اس لیے نصف قطر

بھی km میں لیا جائے گا۔)

1. فرض کیجیے کہ مصنوعی سیارے کا مدار سطح زمین سے 35780 کلومیٹر بلندی پر ہے۔ سیارے کی مماسی رفتار محسوب کیجیے۔

دی ہوئی معلومات: $G = 6.67 \times 10^{-11} \text{ N m}^2/\text{kg}^2$,

(زمین کے لیے) $M = 6 \times 10^{24} \text{ kg}$

$R = 6400 \text{ km}$ (زمین کے لیے) $= 6.4 \times 10^6 \text{ m}$,

(سطح زمین سے سیارے کی بلندی) $h = 35780 \text{ km}$

(سیارے کی رفتار) $v = ?$

$$R + h = 6400 + 35780 = 42180 \times 10^3 \text{ m}$$

$$v = \sqrt{\frac{GM}{R+h}}$$

$$= \sqrt{\frac{(6.67 \times 10^{-11}) \times (6 \times 10^{24})}{42180 \times 10^3}}$$

$$= \sqrt{\frac{40.02 \times 10^{13}}{42180 \times 10^3}}$$

$$= \sqrt{\frac{40.02}{42180} \times 10^{10}}$$

$$= \sqrt{0.0009487909 \times 10^{10}}$$

$$= \sqrt{9487909}$$

$$v = 3080.245 \text{ m/s} = 3.08 \text{ km/s}$$

سیارہ بردار گاڑی (Satellite Launch Vehicles)

سیاروں کو ان کے مخصوص مداروں میں پہنچانے کے لیے سیارہ بردار گاڑی کا استعمال کیا جاتا ہے۔ سیارہ بردار گاڑی کی کارکردگی نیوٹن کے تیسرے قانون حرکت پر مبنی ہوتی ہے۔ گاڑی میں مخصوص قسم کے ایندھن استعمال کیے جاتے ہیں۔ ایندھن کو جلانے پر بننے والی گیس گرم ہوتی ہے جس کی وجہ سے اس کے حجم میں بے پناہ اضافہ ہوتا ہے۔ یہ گیس گاڑی کی پچھلی جانب سے بہت تیزی سے باہر نکلتی ہے جس کے نتیجے میں ایک مخالف قوت (Thrust) گاڑی پر عمل کرتی ہے اور گاڑی خلا میں جست لگاتی ہے۔

سیارہ بردار گاڑی کی ساخت سیارے کے وزن اور اس کے مدار کی بلندی پر منحصر ہوتی ہے۔ ایندھن کا انحصار بھی انہی عوامل پر ہوتا ہے۔ گاڑی کے مجموعی وزن میں ایندھن کا وزن سب سے زیادہ ہوتا ہے۔ دوران پرواز گاڑی کو ایندھن کے اس وزن کو ساتھ لے کر اڑنا ہوتا ہے۔ اس مسئلے پر قابو پانے کے لیے سیارہ بردار گاڑیاں ایک سے زائد مرحلوں پر مبنی بنائی جاتی ہیں۔ جس کی وجہ سے مرحلہ در مرحلہ گاڑی کا وزن کم کیا جاسکتا ہے۔ مثال کے طور پر دو مرحلوں پر مبنی سیارہ بردار گاڑی پر غور کیجیے۔

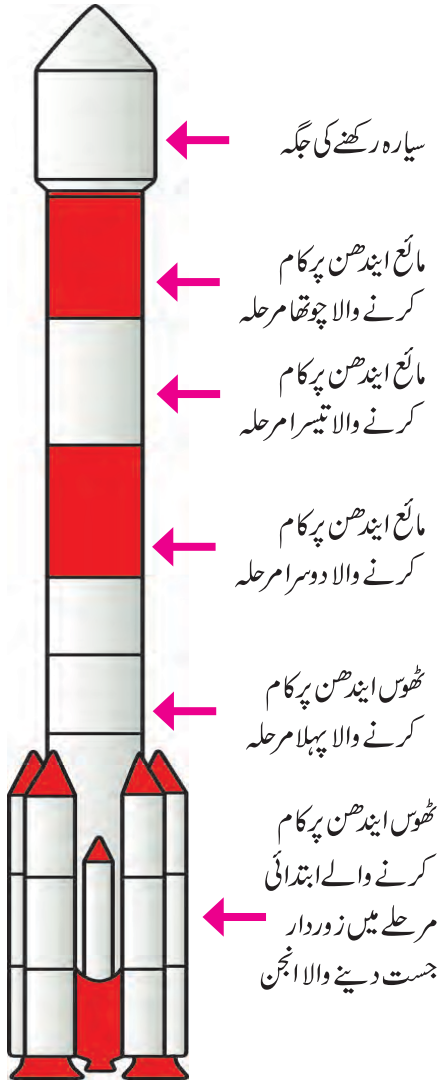

10.5 (الف): اسروک تیار کردہ PSLV

کابیرونی ڈھانچہ

سیارے کی اڑان کے پہلے مرحلے میں گاڑی کا جو ایندھن اور انجن استعمال ہوتا ہے۔ وہ سیارے کو ایک مخصوص بلندی تک پہنچاتا ہے، اس مرحلے کا ایندھن ختم ہوتے ہی ایندھن کی خالی ٹینکی اور انجن سمندر یا کسی غیر آباد مقام پر گر جاتی ہے۔ پہلا مرحلہ ختم ہوتے ہی دوسرے مرحلے کا انجن جاری ہو جاتا ہے۔ اب سیارہ بردار گاڑی کا صرف دوسرا مرحلہ باقی رہ جانے سے اس کا وزن بہت کم ہو جاتا ہے اور یہ مزید زیادہ رفتار سے پرواز کر سکتی ہے۔ زیادہ تر سیارہ بردار گاڑیاں دو یا اس سے زائد مرحلوں کے لیے بنائی جاتی ہیں۔ سامنے دی ہوئی شکل 10.5 (الف) میں بھارت کے خلائی ادارے اسروک کے ذریعے بنائی گئی سیارہ بردار گاڑی PSLV کی تصویر دکھائی گئی ہے۔

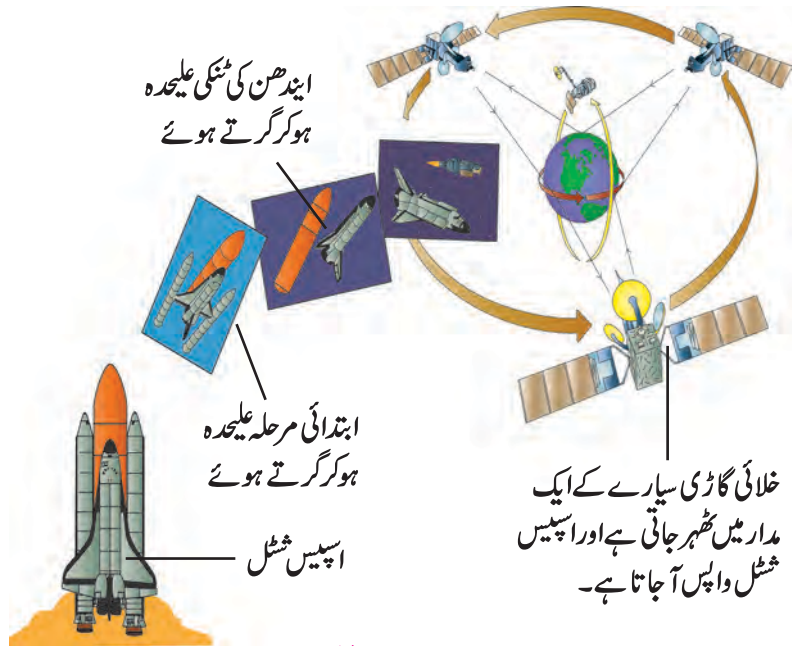

10.5 (ب): اسپیس شٹل

سیارہ بردار گاڑیاں مہنگی ہوتی ہیں اور صرف ایک ہی مرتبہ استعمال ہوتی ہیں اس لیے امریکہ نے ایسا خلائی جہاز (space shuttle) تیار کیا ہے (شکل 10.5 ب) جس کی صرف ایندھن کی ٹینکی ضائع ہوتی ہے، بقیہ حصہ دوبارہ زمین پر واپس آ جاتا ہے۔ یہ بار بار استعمال ہو سکتا ہے۔

اسے ہمیشہ ذہن میں رکھیں۔



دیوالی کے دنوں میں اُڑایا جانے والا راکٹ بھی ایک قسم کا محرک (لاٹچر) ہے۔ اس راکٹ میں موجود ایندھن اس میں لگی بتی کے ذریعے جلنا شروع ہوتا ہے اور راکٹ بالکل سیارہ بردار گاڑی کی طرح آسمان کی طرف جست لگاتا ہے۔ اگر کوئی غبارہ پھلا کر چھوڑ دیا جائے تب اس کی ہوا زور سے باہر نکلتی ہے اور غبارہ مخالف سمت میں دھکیلا جاتا ہے۔ یہ عمل نیوٹن کے تیسرے قانون حرکت پر مبنی ہے۔

زمین سے دور خلائی مہمات (Space missions away from earth)

اکثر مصنوعی سیارے ہماری زندگی کو زیادہ سے زیادہ آرام دہ بنانے کے لیے استعمال کیے جاتے ہیں لیکن گزشتہ جماعت میں آپ پڑھ چکے ہیں کہ ان سیاروں پر نصب دوربینوں کے ذریعے کس طرح کائنات کی مختلف چیزوں کے بارے میں زیادہ سے زیادہ معلومات حاصل کی جاسکتی ہے۔ اسی طرح کچھ خلائی مہمات صرف معلومات میں اضافے کے مقصد سے چلائی جاتی ہیں۔ ان مہمات میں خلائی جہازوں کو نظام شمسی کے مختلف اجسام سے قریب پہنچایا جاتا ہے تاکہ ان کا قریب سے مشاہدہ کیا جاسکے۔ ان مہمات سے نئی نئی معلومات حاصل ہوتی ہے جس سے ہمیں نظام شمسی کی تخلیق اور اس کے ارتقا کو سمجھنے میں مدد ملتی ہے۔

ان مہمات کے لیے خلائی جہازوں کا خلا میں پہنچنے کے لیے زمین کی ثقلی قوت سے نکلنا ضروری ہوتا ہے۔ آپ نے سبق ثقلی کشش میں پڑھا ہے کہ ایسا ہونے کے لیے کسی متحرک جسم کی ابتدائی رفتار یعنی سطح زمین پر اس کی رفتار کو زمین کی گریز ثقلی رفتار (Escape velocity, v_{esc}) سے زیادہ ہونا ضروری ہے۔ کسی بھی سیارے پر گریز ثقلی رفتار ذیل کے ضابطے سے محسوب کی جاسکتی ہے۔

$$G = \text{کشش ثقل کا مستقل} = 6.67 \times 10^{-11} \text{ N m}^2/\text{kg}^2$$

$$M = \text{سیارے کی کمیت} = 6 \times 10^{24} \text{ kg (زمین کے لیے)}$$

$$R = \text{سیارے کا نصف قطر} = 6.4 \times 10^6 \text{ m (زمین کے لیے)}$$

$$v_{esc} = \sqrt{\frac{2GM}{R}}$$

$$v_{esc} = \sqrt{\frac{2 \times 6.67 \times 10^{-11} \times 6 \times 10^{24}}{6.4 \times 10^6}} = 11.18 \times 10^3 \text{ m/s} = 11.18 \text{ km/s}$$

اس لیے خلائی جہاز کو زمین کی ثقلی کشش سے آزاد ہو کر خلا میں جانے کے لیے اس کی کم از کم رفتار 11.2 km/s ہونا ضروری ہے۔

کیا آپ جانتے ہیں؟



نظام شمسی کا زمین سے قریب فلکی جسم چاند ہے۔ چاند کی روشنی زمین تک پہنچنے کے لیے 1 سیکنڈ درکار ہوتا ہے۔ اگر روشنی کی رفتار سے سفر کیا جائے تو ہم 1 سیکنڈ میں چاند پر پہنچ سکتے ہیں۔ لیکن ہماری خلائی گاڑیوں کی رفتار نور کی رفتار سے کم ہوتی ہے، اس لیے ہمیں چاند پر پہنچنے کے لیے زیادہ وقت درکار ہوتا ہے۔ کسی بھی خلائی گاڑی کو چاند پر پہنچنے کے لیے درکار کم از کم وقت 8 گھنٹے

36 منٹ ہے۔

چاند کی مہمات (Moon missions)

چاند ہم سے قریب ترین فلکی جسم ہے، اس لیے نظام شمسی کے سیاروں پر کی گئی مہمات میں سے چاند پر سب سے پہلے مہم جوئی کی گئی۔ اس طرح کی مہمات اب تک سوویت یونین، امریکہ، یورپی ممالک، چین، جاپان اور بھارت کے ذریعے انجام دی جا چکی ہیں۔ روس کی لونا (Luna) سیریز کی خلائی گاڑیاں چاند سے قریب تک پہنچی تھیں۔ 1959 میں بھیجی گئی Luna-2 اس طرح کی پہلی خلائی گاڑی تھی۔ تب سے 1976 تک پندرہ خلائی گاڑیوں نے چاند کا کیمیائی تجزیہ کیا، اس کی کشش ثقل، کثافت اور چاند سے نکلنے والی شعاعوں کی پیمائش کی۔ ان مہمات کی آخری چار مہمات میں تو خلائی گاڑیاں چاند پر اتریں، انھوں نے چاند کے پتھروں کے نمونے لائے جن کا تجربہ گاہوں میں تجزیہ کیا گیا۔ یہ تمام مہمات بغیر انسان کے کی گئیں۔ امریکہ نے 1962 سے 1972 تک چاند پر مہمات چلائیں۔ اس کی خاص خوبی یہ تھی کہ ان مہمات میں کچھ خلائی گاڑیوں کے ذریعے انسان بھی خلا میں بھیجے گئے۔ جولائی 1969 میں نیل آرم اسٹرانگ نے سب سے پہلے چاند پر قدم رکھا۔ 2008 میں بھارت کے خلائی تحقیقی ادارے اسرو نے 'چندریان-I' نامی خلائی گاڑی کو چاند کے مدار میں روانہ کیا۔ ایک سال تک 'چندریان-I' زمین پر معلومات بھیجتا رہا۔ اس مہم کا سب سے اہم پہلو چاند پر پانی کی موجودگی کا پتہ لگانا تھا۔ یہ دریافت کرنے والا بھارت دنیا کا پہلا ملک ہے۔

مرخ مہمات (Mars missions)

چاند کے بعد زمین سے قریب تر فلکی جسم مرخ ہے۔ کئی ممالک نے اپنے خلائی جہاز مرخ کی طرف روانہ کیے لیکن یہ مہم بہت مشکل ہونے کے باعث ان میں سے تقریباً نصف مہمات ناکامی کا شکار ہو گئیں۔ لیکن یہ بات ہمارے لیے قابل فخر ہے کہ اسرو نے نہایت ہی کم خرچ میں نومبر 2013 میں 'منگل یان' نامی خلائی جہاز داغا جو ستمبر 2014 میں مرخ کے مدار میں پہنچا اور اس نے مرخ کی سطح اور اس کے اطراف کی فضا سے متعلق اہم معلومات فراہم کی۔



سنتیلا ویلیامس

2006 میں ڈسکوری کے ذریعے پہلا خلائی اسٹیشن International space station تک سفر اور 29 گھنٹوں تک خلائی جہاز سے باہر کام۔ 192 دن خلا میں گزارنے کا ریکارڈ۔



کلپنا چاولہ

پنجاب سے ایروناٹکس میں انجینئرنگ کی ڈگری اور 1988 میں کولوراڈو یونیورسٹی سے ڈاکٹریٹ۔ تحقیقی مہم کے دوران 336 گھنٹے خلا میں۔ یکم فروری 2003 کو خلا سے زمین کی جانب واپسی کے دوران کولمبیا خلائی گاڑی میں دھماکے میں ان کا انتقال۔



رکیش شرما

خلا میں پہنچنے والے پہلے بھارتی۔ بھارت-روس مشترکہ خلائی پروگرام میں دو روسی سائنس دانوں کے ساتھ خلا کا سفر۔ 8 دنوں تک خلا میں قیام۔

دیگر سیاروں کی مہمات: دیگر سیاروں کے مطالعے کے لیے بھی کئی مہمات چلائی گئیں۔ ان مہمات میں کچھ خلائی جہازوں نے سیاروں کے مداروں میں گردش کیں جبکہ کچھ سیاروں پر اترے اور کچھ سیاروں کے قریب سے مشاہدے کرتے ہوئے گزرے۔ اس کے علاوہ کچھ خلائی جہاز سیاروں اور مدارستاروں کے مشاہدے کے لیے بھی روانہ کیے گئے۔ ان جہازوں نے ان سیاروں کی گرد کے ذرات اور پتھروں کے ٹکڑے زمین پر لانے میں کامیابی حاصل کی۔ ان تمام مہمات سے ہمیں بہت کارآمد معلومات مل رہی ہے جس سے نظام شمسی کی تخلیق اور ارتقا سے متعلق تصور مزید واضح ہو رہا ہے۔

بھارت اور خلائی ٹکنالوجی

بھارت نے بھی خلائی سائنس و ٹکنالوجی کے میدان میں قابل فخر ترقی کی ہے۔ سیاروں کو خلا میں روانہ کرنے کے لیے مختلف اقسام کی سیارہ بردار گاڑیاں تیار کی ہیں۔ یہ گاڑیاں 2500 کلوگرام تک کے مصنوعی سیاروں کو تمام قسم کے مداروں میں کامیابی کے ساتھ داغ سکتی ہیں۔ ان میں PSLV اور GSLV بہت اہم ہیں۔ بھارت کی خلائی سائنس اور ٹکنالوجی میں ترقی کا ہماری ملکی اور سماجی ترقی میں بڑا حصہ ہے۔ ٹیلی مواصلات (Telecommunication)، ٹیلی وژن نشریات (Television broadcasting) اور موسمیاتی خدمات (Meteorological services) کے لیے INSAT اور GSAT مصنوعی سیاروں کا سلسلہ ہے۔ اس کی وجہ سے ملک بھر میں ٹی وی، ٹیلی فون اور انٹرنیٹ کی خدمات مہیا ہوتی ہیں۔ اسی سلسلے کے ایک مصنوعی سیارے EDUSAT کا استعمال صرف تعلیمی میدان کے لیے کیا جاتا ہے۔ بھارت میں قدرتی وسائل کی نگہداشت اور انتظامیہ (Monitoring and management of natural resources) اور قدرتی آفات کے حسن انتظام (Disaster management) کے لیے IRS سیاروں کا سلسلہ (سیریز) کام کرتا ہے۔ زمین پر کسی بھی مقام کے تعین کے لیے یعنی اس مقام کے طول البلد (Longitude) اور عرض البلد (Latitude) کو طے کرنے کے لیے IRNSS نے سیاروں کا سلسلہ (سیریز) قائم کیا ہے۔

یہ بھی معلوم کر لیجیے۔	مصنوعی سیارے داغنے کے مراکز	خلائی تحقیقی مراکز
1. تھمبا، تروانت پورم	1. وکرم سارا بھائی خلائی مرکز، تروانت پورم	
2. سری ہری کوٹا	2. ستیش دھون خلائی مرکز، سری ہری کوٹا	
3. چاندی پور (اوڈیشا)	3. اسپیس اپیلی کیشن سینٹر، احمد آباد	

سائنس دانوں کا تعارف



وکرم سارا بھائی کو بھارتی خلائی پروگرام کا بانی کہا جاتا ہے۔ انھی کی کاوشوں سے فزیکل ریسرچ لیباریٹری (PRL) کا قیام عمل میں آیا۔ حکومت ہند نے 1962 میں ان کی صدارت میں انڈین نیشنل اسپیس ریسرچ کمیٹی قائم کی جس کے تحت 1963 میں تھمبا، تروانت پورم میں ملک کا پہلا سیارے داغنے کا مرکز قائم ہوا۔ انھی کی کوششوں سے بھارت کا پہلا مصنوعی سیارہ آریہ بھٹ خلا میں داغا گیا۔ بھارتی ادارہ برائے خلائی تحقیق (ISRO) کا قیام ان کا اہم کارنامہ ہے۔

خلائی کچرا اور اس کا حسن انتظام

مصنوعی سیاروں کے علاوہ زمین کے اطراف انسان کی بنائی ہوئی دیگر اشیا بھی تیرتی رہتی ہے جس میں داغنے کے دوران سیارے سے علیحدہ ہونے والے ناکارہ حصے، کسی سیارے کے دوسرے سیارے یا خلا میں موجود کسی اور شے سے ٹکرا جانے کے باعث پیدا ہونے والے ٹکڑے وغیرہ خلائی کچرا کہلاتا ہے۔ 2016 کی ایک رپورٹ کے مطابق 1 سینٹی میٹر سے زیادہ جسامت والے ایسے تقریباً 2 کروڑ بے کار ٹکڑے زمین کے گرد گھوم رہے ہیں۔ یہ تمام چیزیں خلائی کچرے کے زمرے میں آتے ہیں۔

یہ کچرا مصنوعی سیاروں کے لیے نقصان دہ ثابت ہو سکتا ہے۔ وہ سیاروں اور دیگر خلائی گاڑیوں سے ٹکرانے پر انھیں نقصان پہنچا سکتا ہے۔ یہ کچرا دن بہ دن بڑھ رہا ہے جس کی وجہ سے مزید مصنوعی سیاروں کا خلا میں بھیجنا مشکل ہو جائے گا۔ اس لیے اس کچرے کا انتظام کرنا ضروری ہے۔ اس تناظر میں کچھ تدبیریں اور تجربات کیے جا رہے ہیں۔ اُمید ہے کہ بہت جلد ہم اس مسئلے پر قابو پالیں گے تاکہ مصنوعی سیاروں اور خلائی گاڑیوں کو لاحق خطرات ٹالے جاسکیں۔

1. अंतराळ आणि विज्ञान - डॉ. जयंत नारळीकर

کتاب میری دوست: مزید معلومات کے لیے کتب خانے سے

2. कथा इस्रोची - डॉ. वसंत गोवारीकर

حوالہ جاتی کتب حاصل کر کے ان کا مطالعہ کیجیے۔



4. ذیل کی جدول مکمل کیجیے۔

		IRNSS
	فوجی مصنوعی سیارہ	
زمین کا مشاہدہ		

5. مثالیں حل کیجیے۔

(الف) اگر کسی سیارے کی کمیت زمین کی کمیت کا 4 گنا ہے اور اس کا نصف قطر زمین کے نصف قطر کے 2 گنا ہے تب اس سیارے کی ثقلی گریز رفتار محسوب کیجیے۔

جواب: 22.4 km/s

(ب) اگر زمین کی کمیت اس کی اصل کمیت کے 4 گنا ہو تب زمین سے 35780 کلومیٹر کی بلندی پر ایک مدار میں مصنوعی سیارے کو ایک گردش مکمل کرنے کے لیے کتنا وقت درکار ہوگا؟

جواب: $12 \sim$ گھنٹے

(ج) اگر ایک ساکن ارضی مصنوعی سیارے کی بلندی h_1 ہے جو T سیکنڈ میں زمین کے گرد ایک گردش مکمل کرتا ہے تب $2\sqrt{2}$ سیکنڈ میں ایک گردش مکمل کرنے والے سیارے کی بلندی کیا ہوگی؟

جواب: $R + 2h_1$

سرگرمی:

1. سنیتا ولیمس کی خلائی مہمات کے بارے میں معلومات حاصل کیجیے۔

2. تصور کیجیے کہ آپ سنیتا ولیمس سے ملاقات کر رہے ہیں۔

آپ ان سے کون سے سوالات پوچھیں گے؟ ان سوالوں کا

آپ کو کیا جواب ملے گا اس پر بھی غور کیجیے۔



1. خالی جگہ پُر کیجیے اور بیانات کی وضاحت کیجیے۔

(الف) مصنوعی سیارے کے مدار کی سطح زمین سے بلندی میں اضافہ کیا جائے تب اس سیارے کی مماسی رفتار..... ہوتی ہے۔

(ب) منگل یان کی ابتدائی رفتار زمین کی..... کی بہ نسبت زیادہ ہونا ضروری ہے۔

2. ذیل کے جملے صحیح ہیں یا غلط، طے کر کے ان کی وضاحت کیجیے۔

(الف) کسی سیارے کو زمین کی ثقلی کشش سے باہر نکلنے کے لیے اس کی ابتدائی رفتار زمین کی گریز ثقلی رفتار کی بہ نسبت کم ہونا چاہیے۔

(ب) چاند کی گریز ثقلی رفتار زمین کی گریز ثقلی رفتار سے کم ہے۔

(ج) کسی مخصوص مدار میں گردش کرنے کے لیے سیارے کو ایک مخصوص رفتار کی ضرورت ہوتی ہے۔

(د) مصنوعی سیارے کی بلندی میں اضافے کے ساتھ اس کی رفتار بھی بڑھتی ہے۔

3. ذیل کے سوالوں کے جواب لکھیے۔

(الف) مصنوعی سیارے سے کیا مراد ہے؟ سیاروں کی درجہ بندی کس طرح کرتے ہیں؟

(ب) مصنوعی سیارے کے مدار سے کیا مراد ہے؟ ان مداروں کی کن بنیادوں پر اور کیسے جماعت بندی کی جاتی ہے؟

(ج) ساکن ارضی مصنوعی سیارے قطبی علاقے کے مطالعے کے لیے کارآمد کیوں نہیں ہوتے؟

(د) سیارہ بردار گاڑی سے کیا مراد ہے؟ اسرو کے ذریعے تیار کی گئی سیارہ بردار گاڑی کی بیرونی ساخت کی شکل بنا کر

وضاحت کیجیے۔

(ہ) مصنوعی سیاروں کو داغنے کے لیے ایک سے زائد/کثیر مراحل والی سیارہ بردار گاڑی کا استعمال فائدہ مند کیوں ہے؟

عملی کام کی بیاض دسویں جماعت

Practical Notebook Cum Journal - سائنس اور ٹکنالوجی

اُردو
ذریعہ تعلیم

قیمت
۳۶ روپے

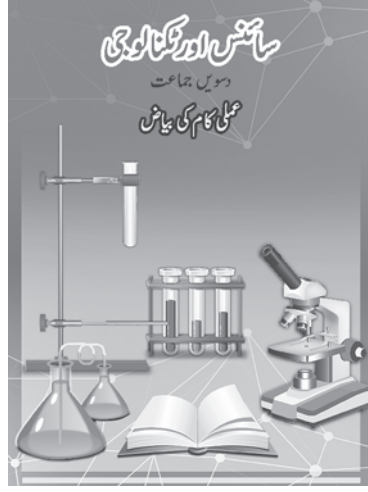

- ❖ حکومت سے منظور شدہ نصاب اور درسی کتاب پر مبنی۔
- ❖ قدر پیمائی کے طریقے کے مطابق تمام اسباق پر مبنی عملی کاموں کی شمولیت۔
- ❖ مختلف سرگرمیوں، تصویروں، شکلوں وغیرہ سے مزین۔
- ❖ معروضی اور کثیر متبادل سوالوں کے ساتھ۔
- ❖ زبانی امتحان کے لیے کارآمد سوالوں کی شمولیت۔
- ❖ مشق کے لیے مزید سوالوں کے جواب لکھنے کے لیے زیادہ سے زیادہ جگہ دستیاب۔

پاٹھیہ پستک منڈل کے تمام علاقائی ڈپو میں عملی بیاض برائے فروخت دستیاب ہیں۔

- (1) Maharashtra State Textbook Stores and Distribution Centre, Senapati Bapat Marg, Pune 411004 ☎ 25659465
(2) Maharashtra State Textbook Stores and Distribution Centre, P-41, Industrial Estate, Mumbai - Bengaluru Highway, Opposite Sakal Office, Kolhapur 416122 ☎ 2468576 (3) Maharashtra State Textbook Stores and Distribution Centre, 10, Udyognagar, S. V. Road, Goregaon (West), Mumbai 400062 ☎ 28771842
(4) Maharashtra State Textbook Stores and Distribution Centre, CIDCO, Plot no. 14, W-Sector 12, Wavanja Road, New Panvel, Dist. Rajgad, Panvel 410206 ☎ 274626465 (5) Maharashtra State Textbook Stores and Distribution Centre, Near Lekhanagar, Plot no. 24, 'MAGH' Sector, CIDCO, New Mumbai-Agra Road, Nashik 422009 ☎ 2391511 (6) Maharashtra State Textbook Stores and Distribution Centre, M.I.D.C. Shed no. 2 and 3, Near Railway Station, Aurangabad 431001 ☎ 2332171 (7) Maharashtra State Textbook Stores and Distribution Centre, Opposite Rabindranath Tagore Science College, Maharaj Baug Road, Nagpur 440001 ☎ 2547716/2523078 (8) Maharashtra State Textbook Stores and Distribution Centre, Plot no. F-91, M.I.D.C., Latur 413531 ☎ 220930 (9) Maharashtra State Textbook Stores and Distribution Centre, Shakuntal Colony, Behind V.M.V. College, Amravati 444604 ☎ 2530965



ebalbharati

پاٹھیہ پستک منڈل، بال بھارتی کے توسط سے دسویں جماعت کے لیے

ای-لرننگ (Audio-Visual) مواد دستیاب

- بازو میں دیا ہوا Q.R. کوڈ اسکین کر کے ای-لرننگ مواد حاصل کرنے کے لیے اندراج کریں۔
- Google Play Store سے ebalbharati ایپ ڈاؤن لوڈ کر کے ای-لرننگ مواد کے لیے مطالبہ درج کریں۔



www.ebalbharati.in | www.balbharati.in

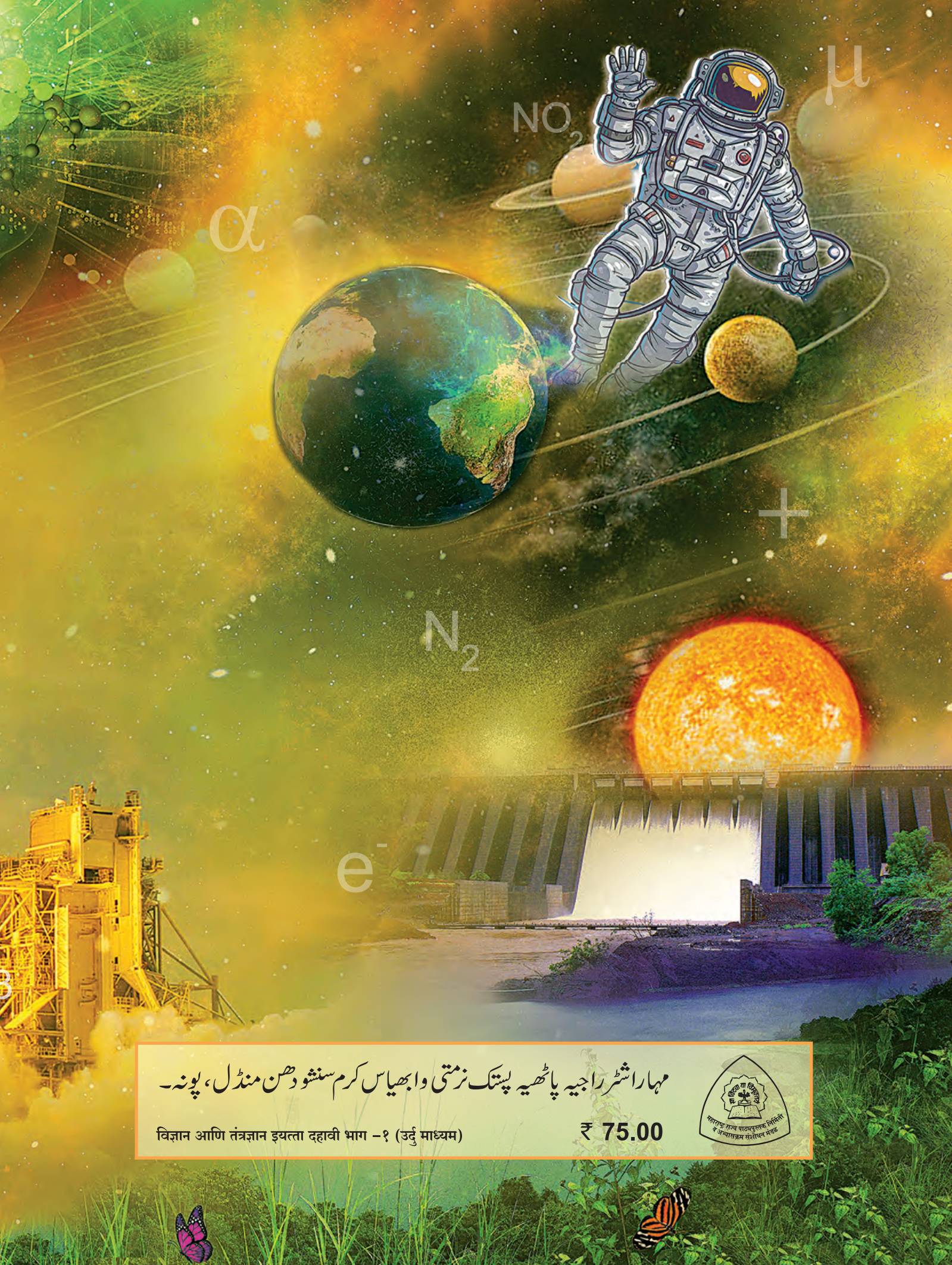

مہاراشٹر راجیہ پاٹھیہ لپیتک نرمتی و ابھیاس کرم سنشودھن منڈل، پونہ۔

विज्ञान आणि तंत्रज्ञान इयत्ता दहावी भाग -१ (उर्दु माध्यम)

₹ 75.00

